





**Prewired Surface Mount Control,  
With or Without Trim**

**SAFETY**

These installation instructions contain information that can help prevent personal injury and damage to equipment. Understand the following symbols before proceeding:

 <b>Safety Warning</b>	Alerts you to the possibility of danger and identifies information that will help prevent injuries.
	Identifies information that will help prevent damage to machinery.
	Appears next to information that controls correct assembly and operation of the product.

**TO THE OWNER**

The assembly procedures outlined in this sheet should be performed by a skilled technician. If you have questions, see your DEALER. Save these instructions in your owner's kit. This sheet contains information important to the future use and maintenance of your engine.

**TO THE INSTALLER**

Give this sheet to the owner. Advise the owner of any special operation or maintenance information contained in the instructions.

**PREFACE**

This control is compatible with the 1996 (ED) and newer Modular Wiring System. This control supports the *SystemCheck™* engine monitoring system and allows single-lever control of an *Evinrude®* or *Johnson®* outboard motor.

Installation of this kit involves procedures for connecting throttle and shift cables to motor, described in detail in **Service Manual** for your product. If you do not have the required literature and do not wish to purchase it, have this kit installed by your *Evinrude/Johnson* Dealer.

Call out NUMBERS ①, ②, etc. in text and illustrations refer ONLY to specific items in Contents of Kit illustration and list. Call out LETTERS Ⓐ, Ⓑ, etc. are used over and over - on different items on other pages.

**To Installer and Owner – INSTALLER:** Give these instructions to owner. **OWNER:** Read section **Remote Control Operation**, and also **Operator Tests and Adjustments**, located at end of this document, before you operate your boat. Keep these instructions with your **Operator's Manual**.

If a non-**BRP** instrument cable is used, it must have equivalent wire type and size, and meet A.B.Y.C. standards (or standards that apply in your country).

### **Tools and Lubricants Required For Installation**

Tape Measure ● Electric Drill ● 5/16 in. (8 mm) Drill Bit ● Screwdrivers ● Allen Wrench ● Punch ● Hammer ● Masking Tape ● Torque Wrench ● Black RTV Sealant ● Tie Strap Tool ● *Electrical Grease*

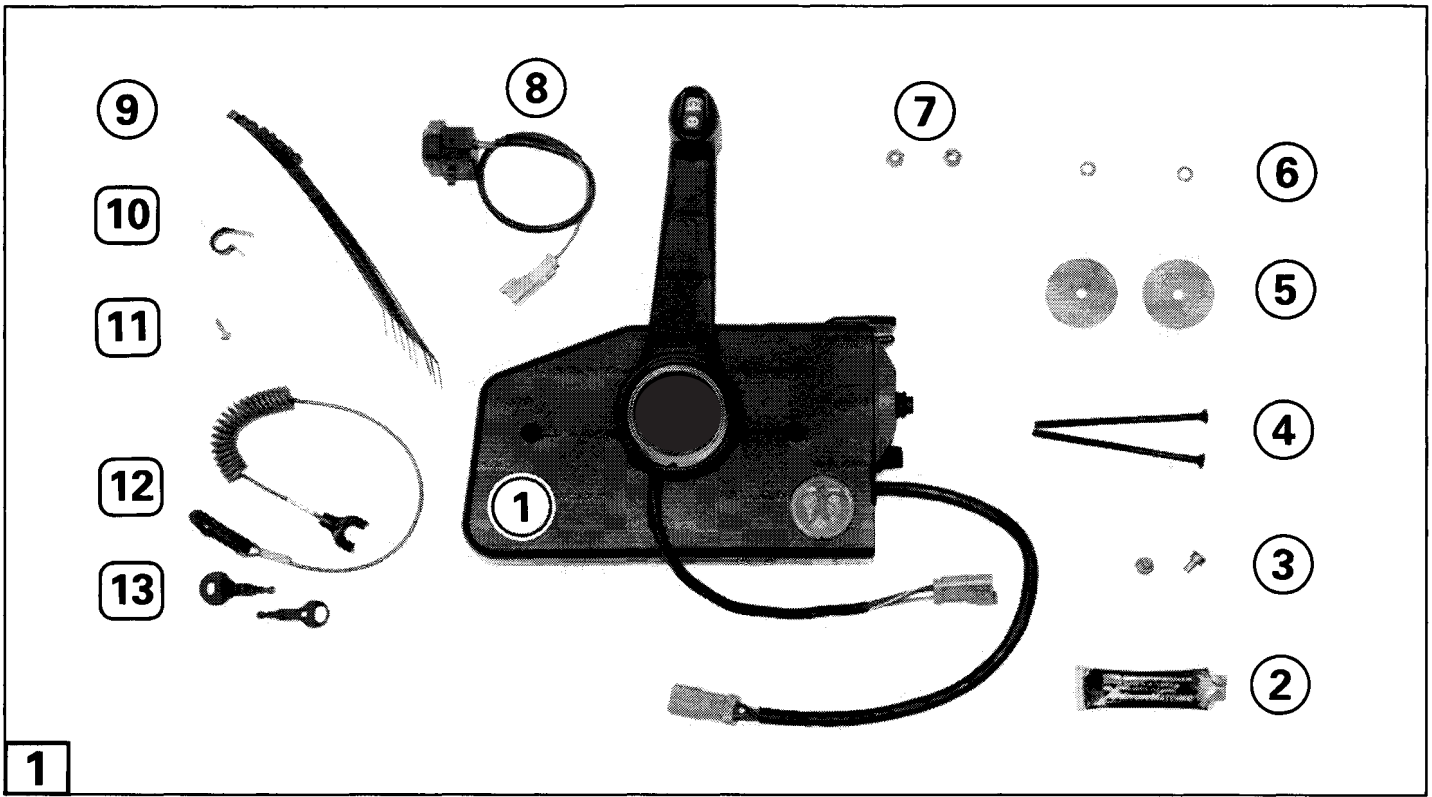

40864

### Step 1. Prepare for Installation

**1** Review Contents of Kit and installation procedure.

Ref.	Name of Part	Qty.
①	Control Assembly . . . . .	1
②	Triple-Guard® Grease. . . . .	1
③	Cable Pin. . . . .	2
④	Control Mounting Screw. . . . .	2
⑤	Flat Washer . . . . .	2
⑥	Lock Washer . . . . .	2
⑦	Nut . . . . .	2
⑧	Warning Horn . . . . .	1
⑨	Tie Strap. . . . .	8
⑩	Clamp . . . . .	1
⑪	Clamp Screw. . . . .	1
⑫	Clip and Lanyard. . . . .	1
⑬	Key – one with molded knob . . . . .	2

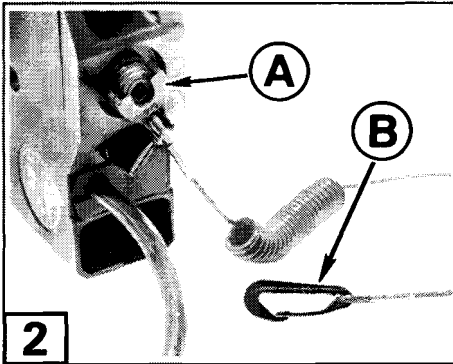

40865

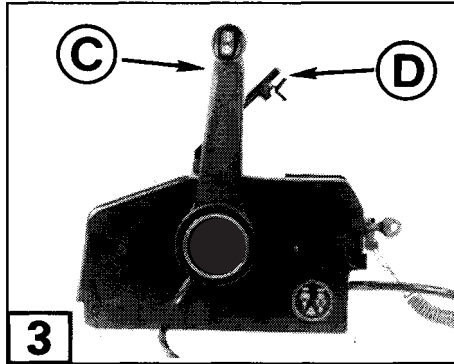

40867

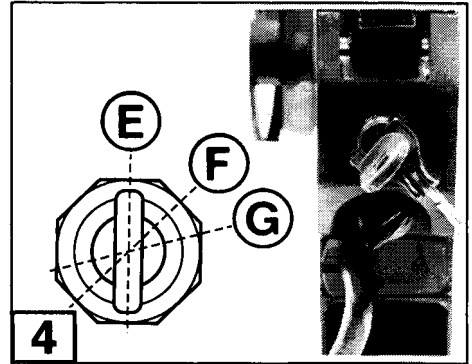

DR6012

## Remote Control Operation

**2**  **Key Switch Operation** – Push emergency stop switch clip **A** onto key switch. Attach lanyard **B** securely to clothing. If operator is thrown from helm, lanyard will pull clip off switch and stop motor. **In an emergency, a passenger can put remote control in NEUTRAL and restart motor without lanyard.**

**Do not operate motor with clip removed from switch, except in an emergency.** If you do, and if primer is used while motor is running, the starter and flywheel can be damaged by accidental starter engagement.

**3** → **5** **To open throttle without shifting into gear** (for easier starting if motor does not have *QuikStart™* electronic starting): With remote control handle in NEUTRAL **C**, lift warm-up lever **D** to open throttle for starting and warm-up. The control is locked in NEUTRAL when warm-up lever is raised to prevent shifting into gear at higher than idle RPM. The control handle is unlocked when warm-up lever is all the way down.

**4** Turn key from OFF **E** to ON position **F**. The warning horn should sound momentarily to indicate it is working. Turn key to START position **G**. To prime, push and hold key IN and turn to START.



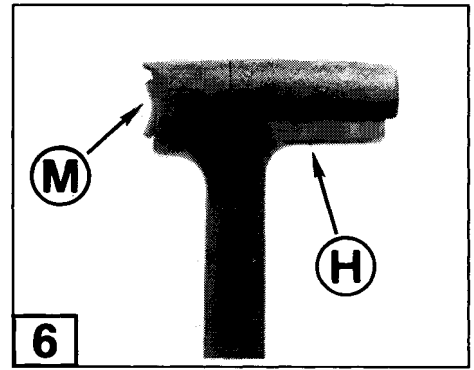
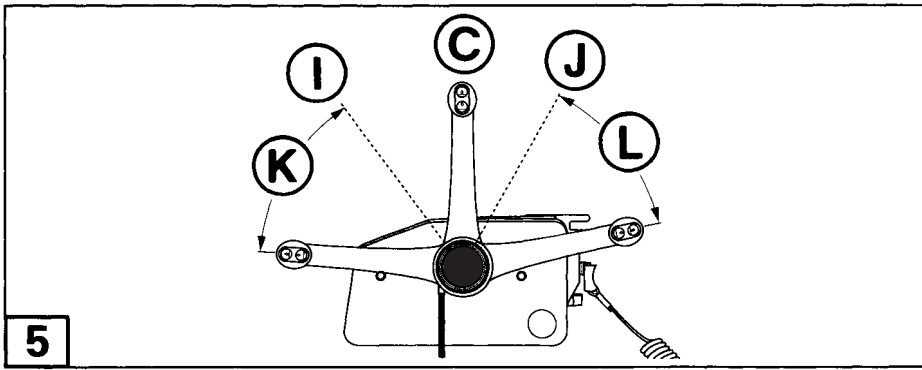

DR5423

36941

Release key as soon as motor starts. Key may be pushed IN momentarily (in ON position) for additional enrichment to keep motor running. DO NOT turn key to START while motor is running.

**Note** Push warm-up lever part way down as soon as motor starts. Do not run a cold motor any faster than necessary to keep motor from stalling. Do not exceed 2500 RPM in NEUTRAL. Motors with *QuikStart*, wait until motor slows to normal idle RPM before shifting into gear. See complete starting instructions in your operator's manual.

**5 6 To shift into gear:** With the control handle in NEUTRAL (C) and warm-up lever DOWN, lift the neutral lock lever (H) and move control handle to FORWARD gear or REVERSE gear position (I) or (J). Release neutral lock lever and move control handle more to open throttle.

**5 Handle Positions**

(I) Forward Gear

(K) Forward Throttle Range

(C) Neutral Detent

(J) Reverse Gear

(L) Reverse Throttle Range

**6 Trim/Tilt Switch** – Push top of switch (M) to trim out and tilt up or push bottom of switch to tilt down and trim in.

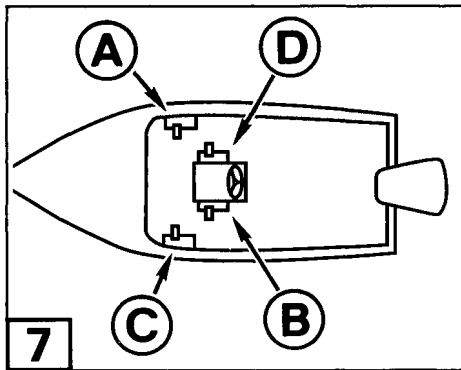

C02448

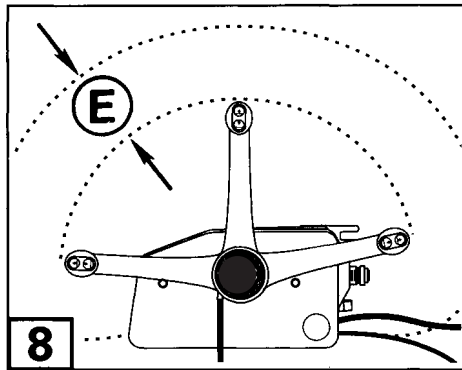

DR5422

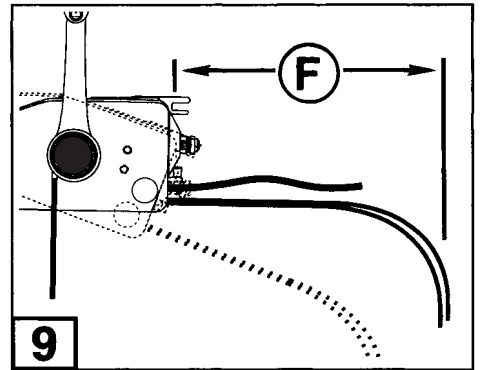

DR5421

## Step 2. Select Mounting Location

**7** This control can be mounted in a “STARBOARD POSITION” on the starboard side of the boat **A**, or port side of the center console **B** without modification. In the “STARBOARD POSITION,” the starboard side of the control is next to the boat surface. The control may be mounted in a “PORT POSITION” on the port side of the boat **C**, or starboard side of the console **D** if the control handle is relocated to the opposite side.

**8** Place remote control at proposed location and check clearance around control handle at full throttle in FORWARD and then at full throttle in REVERSE. There must be at least 4 in. (100 mm) of clearance **E** between the handle and any part of the boat throughout the control handle travel.

**9** There must be at least 12 in. (305 mm) of clear space **F** behind the control for the control cables (6 in. (152 mm) to the beginning of the first bend).

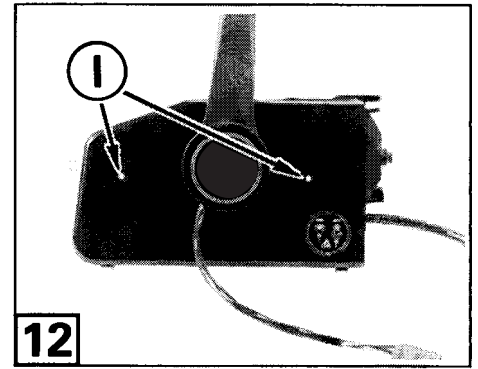
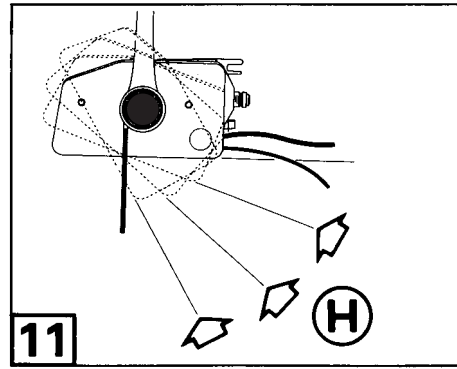
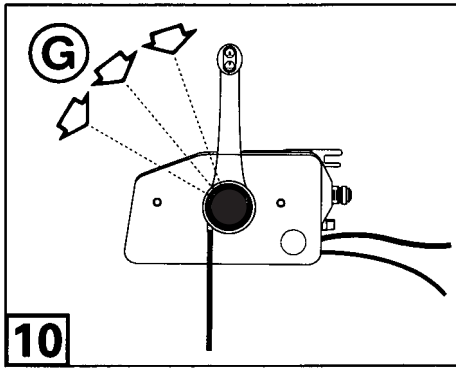

**10** When selecting the mounting position, consider that the handle may be repositioned FORWARD from the normal position in 20° increments **G** on the control shaft spline.

**11** The control body can also be repositioned in 20° increments **H** from the normal position to change the position of the control and the direction the control cables protrude from the control. This is done by repositioning the handle and mounting the control at an angle.

**⚠** The control body **MUST NOT** be mounted where the key switch is not readily accessible.

The mounting surface must be strong enough to provide rigid support. If not, strengthen as necessary.

**12** Hold remote control in selected position and mark two mounting hole locations **I** on mounting surface. Drill two  $\frac{5}{16}$  in. (8 mm) holes.



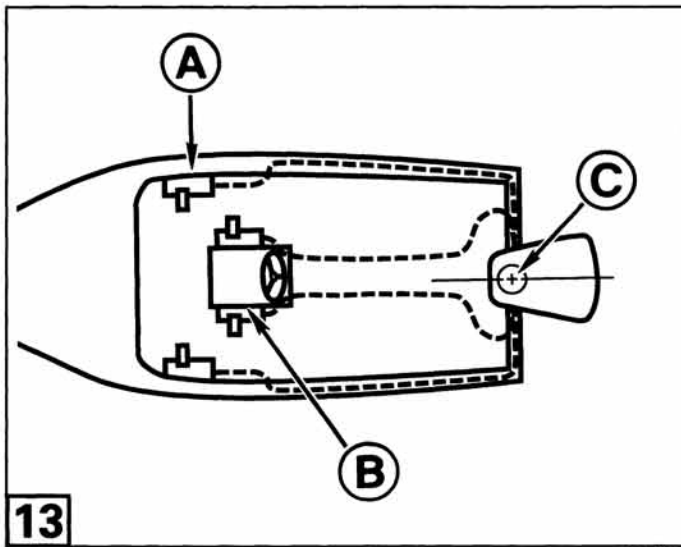

**13**

DR5427

<b>D</b>	<b>E</b>	<b>F</b>	<b>D</b>	<b>E</b>	<b>F</b>
1,52 m	5 ft.	173105	6,10 m	20 ft.	173120
1,83 m	6 ft.	173106	6,71 m	22 ft.	173122
2,13 m	7 ft.	173107	7,32 m	24 ft.	173124
2,44 m	8 ft.	173108	7,93 m	26 ft.	173126
2,74 m	9 ft.	173109	8,53 m	28 ft.	173128
3,05 m	10 ft.	173110	9,15 m	30 ft.	173130
3,35 m	11 ft.	173111	9,76 m	32 ft.	173132
3,66 m	12 ft.	173112	10,37 m	34 ft.	173134
3,96 m	13 ft.	173113	10,98 m	36 ft.	173136
4,27 m	14 ft.	173114	11,59 m	38 ft.	173138
4,57 m	15 ft.	173115	12,20 m	40 ft.	173140
4,88 m	16 ft.	173116	12,81 m	42 ft.	173142
5,18 m	17 ft.	173117	13,42 m	44 ft.	173144
5,49 m	18 ft.	173118	14,03 m	46 ft.	173146
5,79 m	19 ft.	173119	14,64 m	48 ft.	173148
			15,24 m	50 ft.	173150

**14**

DR5287

### Step 3. Determine Cable Length

**13** From center of handle at mounting position, such as **A** or **B**, measure along intended cable route to motor centerline at transom height **C**, as illustrated by either dotted line. Add 3 ft. 4 in. (1,02 m) to the measurement. This dimension is the required cable length.

- 14**
- D** Cable length in meters
  - E** Cable length in feet
  - F** Part number

**14** Snap-In® control cables are available in one foot increments from five foot to twenty foot length, and in two foot increments to fifty foot length. Pick cables that are equal to your calculated length, or are the next longer available length.

**⚠** Route cables so they have fewest number of bends. **The bends must never be less than 6 in. (15 cm) radius.**





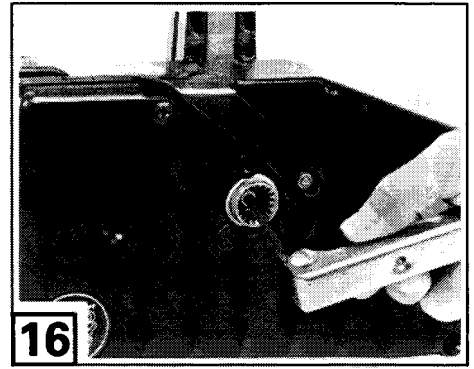
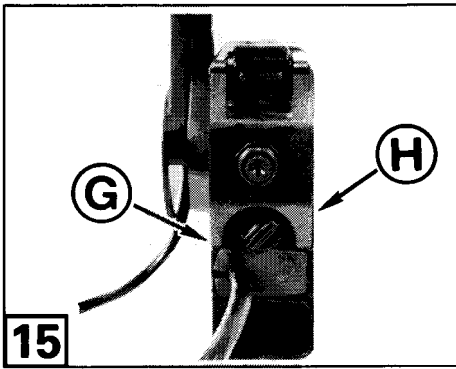

#### **Step 4. Move Control Handle and/or Install Control Cables**

Determine which of the procedures below will be required for your installation. The procedures are:

- **Procedure 1. Move Control Handle for PORT Installation**
- **Procedure 2. Reposition Control Handle on Spline**
- **Procedure 3. Install Control Cables in Remote Control**

**15** In this instruction, the port side of the control © is called the "COVER," and the starboard side © is called the "HOUSING."

- **Procedure 1. Move Control Handle from Cover to Housing for PORT POSITION Installation**

**16** With control handle in NEUTRAL, loosen allen head screw holding handle to remote control hub three turns.

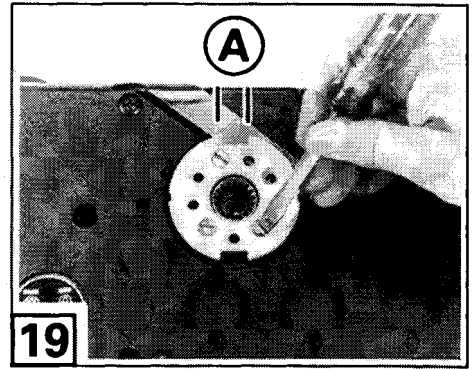
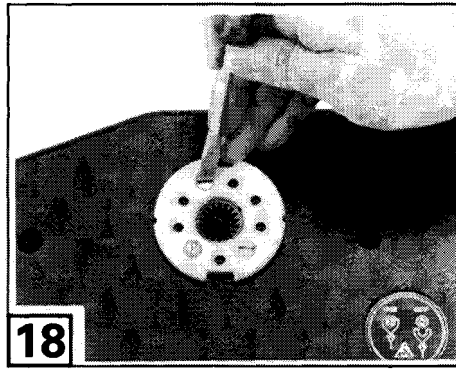
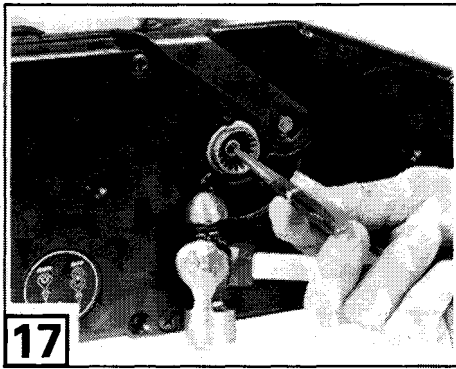

**17** Place a small punch in head of screw and tap punch with hammer to disengage handle from hub splines. Remove screw and handle.

**18** Remove three screws holding neutral lock plate to remote control cover.

**19**  Reinstall neutral lock plate on housing. **The neutral lock plate must be installed so the notch **A** aligns with control handle when the control is in NEUTRAL. The neutral lock plate must be in place and properly positioned. Tighten screws to 25-35 in. lbs. (2,8-4,0 N·m).**

 Pull neutral lock lever up and temporarily position handle splines into hub splines on starboard side of control with the handle in NEUTRAL. **Be sure neutral lock slide engages neutral lock plate notch.** Do not tighten allen head handle screw until cables are installed.



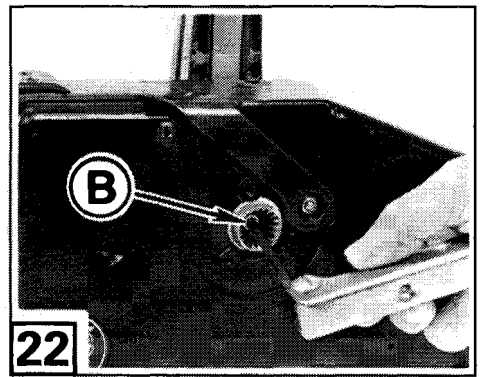
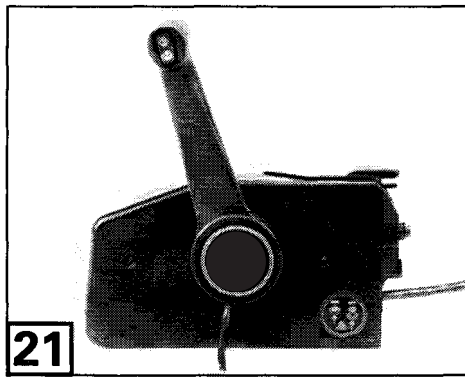
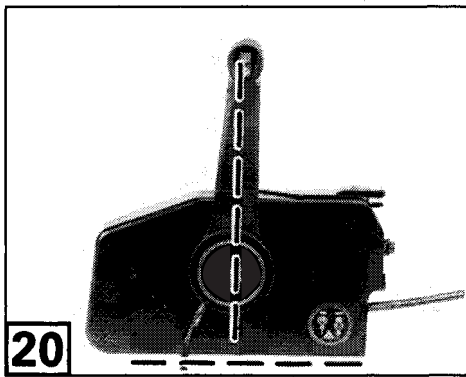

● **Procedure 2. Reposition Control Handle on Spline**

**20** The remote control is factory assembled with control handle perpendicular to control when control is in NEUTRAL (Handle is VERTICAL when control is HORIZONTAL).

**21 10 11** If you want control handle in a different position relative to the control housing, you will need to reposition handle on control shaft splines.

**22** With control in NEUTRAL, loosen allen head screw **B** holding handle to remote control three turns.

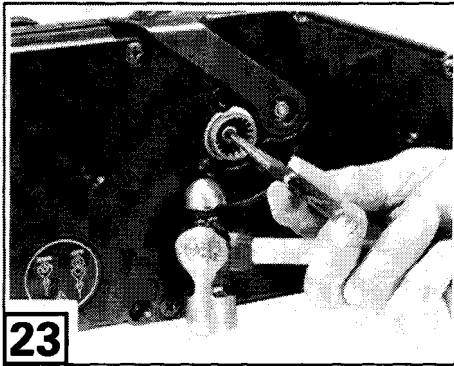

40872

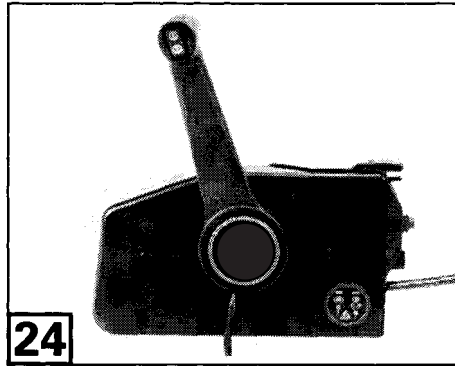

40878

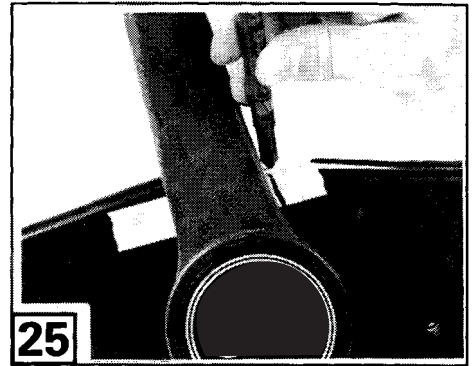

40881

**23** Place small punch in head of screw and tap with hammer to disengage handle splines. Remove screw and handle.

**24** **8** **9** Pull neutral lock lever up and hold up during this step. Temporarily position handle splines in hub splines in new NEUTRAL position. Check hand clearances at wide-open throttle (W.O.T.) in FORWARD and REVERSE, and check cable clearances. Note that neutral lock will not operate correctly – just hold neutral lock lever UP so handle may be moved to W.O.T. in FORWARD and REVERSE.

**25** Verify that control is in NEUTRAL and handle is in new NEUTRAL position on splines. Place tape under the handle, and mark the tape on each side of handle. With control still in NEUTRAL, remove handle.

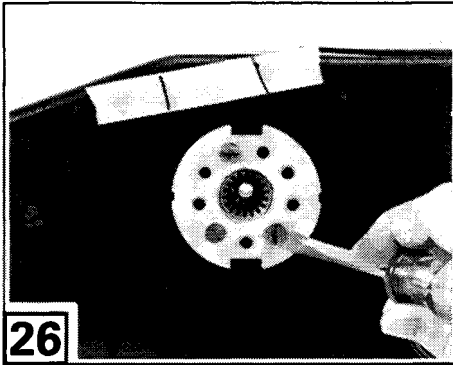

40880

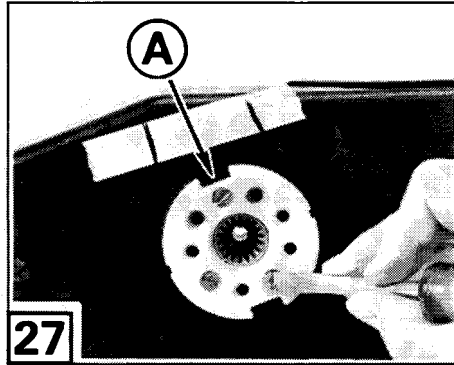

40882

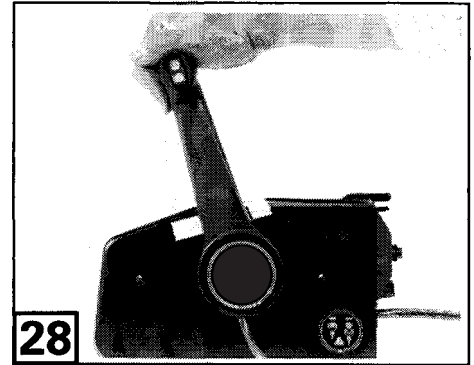

40884

**26** Remove three screws that hold neutral lock plate.

**27**  Reinstall neutral lock plate in new position. The neutral lock plate notch **A** must be centered between two marks on the tape. **Install and tighten screws to 25-35 in. lbs. (2,8-4,0 N·m).**

**27** **28**  If control is to be mounted in a "STARBOARD POSITION," install handle now in-line with neutral lock plate notch. **Check that neutral lock slide drops into notch, that control is NEUTRAL when slide is in notch, and that handle does not lock in any position other than NEUTRAL.**

 **Insert handle screw and tighten to 50-60 in. lbs. (5,5-7,0 N·m).**



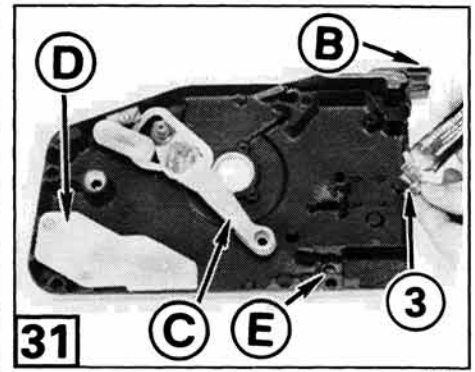
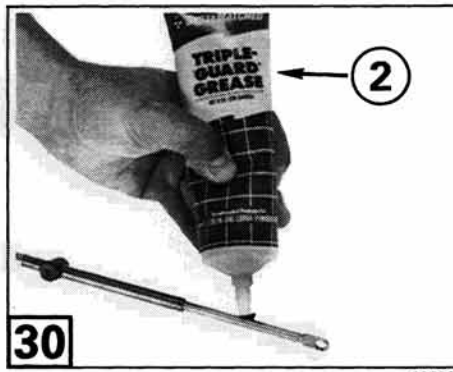
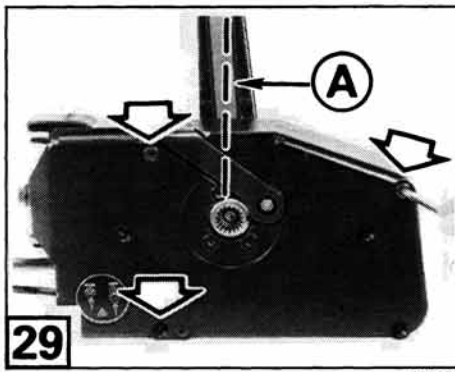

● **Procedure 3. Install Control Cables in Remote Control**

**29** Place control lever in NEUTRAL (A), and remove three assembly screws. Lift housing half off of cover half.

**30** Lubricate control cables with *Triple-Guard Grease* (2).

**31** ⚠ Place housing half on a bench. With fast idle lever (B) completely down, move throttle lever (C) out from behind plastic separator plate (D). **Do not remove plastic separator plate. If plate is missing, cable pins can fall out and control will jam.** Grease trunnion pocket (E) and cable pin (3) with *Triple-Guard* grease.

**32** ⚠ Place throttle cable eyelet between throttle lever halves, and **drop pin through throttle lever and throttle cable.**

**33** Insert cable trunnion into pocket, and push throttle lever forward against stop (F).



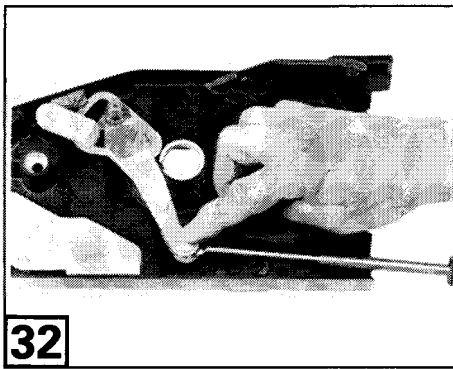

40887

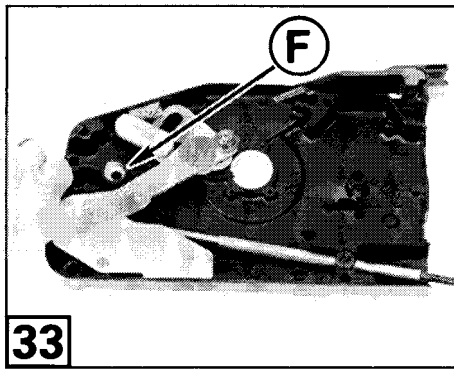

40888

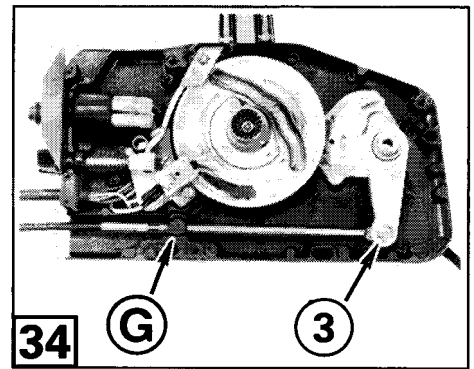

40890

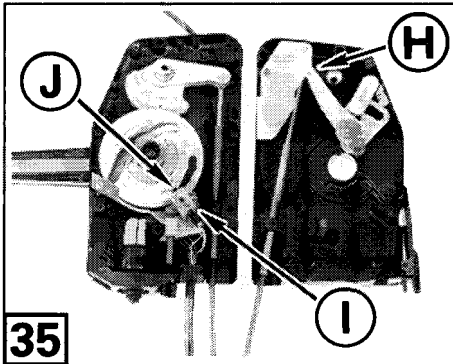

40892

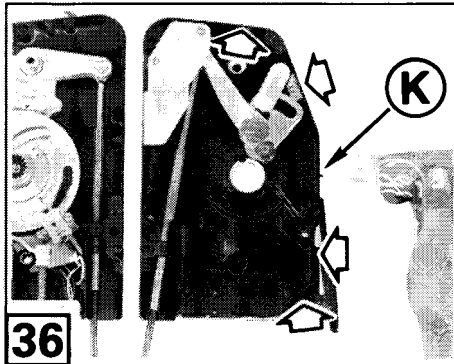

40893

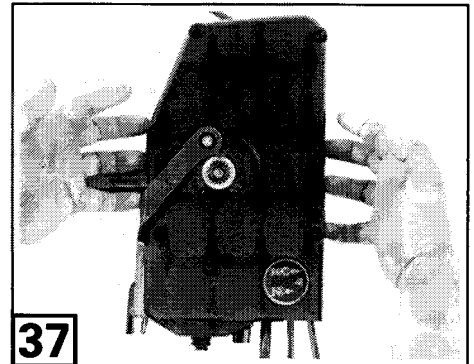

40894

**34** ⚠ Grease trunnion pocket **G** in cover half and cable pin **3**. Place shift cable eyelet between shift lever halves and **drop pin through shift lever and shift cable**. Press cable trunnion in trunnion pocket.

**35** ⚠ Shift lever must be in NEUTRAL before control is reassembled. Throttle lever **H** must be forward against stop. **Neutral start switch I must be in the center of neutral start cam J**.

**36** In salt water environments, seal front, back, and top joints **K** of two halves with black silicone sealer before securing halves together.

**37** ⚠ With cover half lying flat on bench and warm-up lever down, place housing half on top of cover half. **Do not turn cover half over. Shift cable pin could fall out and jam control.**



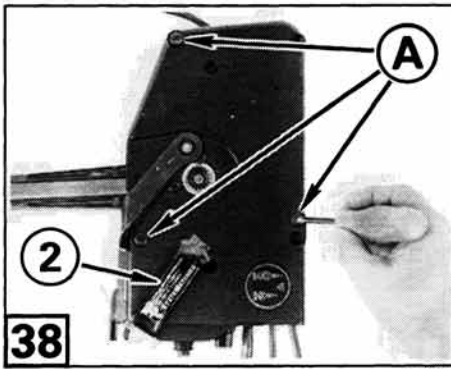

40895

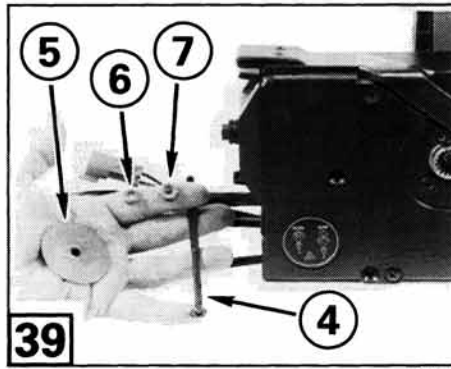

40897

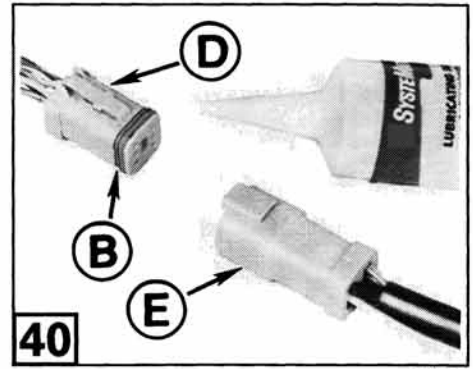

39814

**38** Apply *Triple-Guard* grease ② to assembly screws ①, and tighten screws to 40-50 in. lbs. (4,6-5,5 N·m).

**⚠** For controls mounted in a "PORT POSITION," align control handle with neutral lock notch and install control handle. **Tighten allen head screw to 50-60 in. lbs. (5,5-7,0 N·m).**

### Step 5. Install Remote Control in Boat

**39** Install remote control with mounting screws ④, flat washers ⑤, lock washers ⑥, and nuts ⑦. Be sure mounting screws are tight enough so control does not move during operation.

**Note** Use a manual screwdriver; a power screwdriver could damage cover.

**40 41 Connectors:** Check mating surfaces of connectors for dirt or other contaminants. Remove all dirt, old lubricant, etc. Immediately before joining, apply a light coat of *Electrical Grease* to seal ②, and also on seal ③ if control has trim and tilt.

**40** Align six-socket plug ④ on instrument cable with control receptacle ⑤. Push connector together until latched.





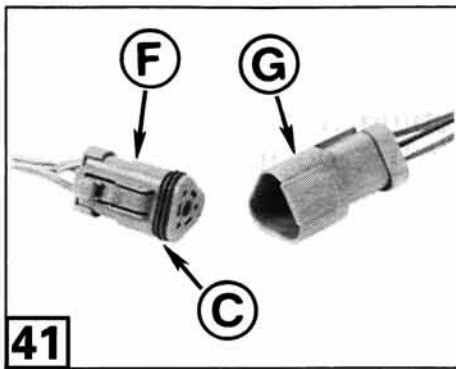

40075

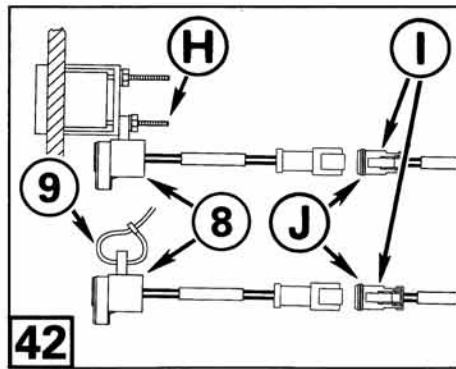

DR5823

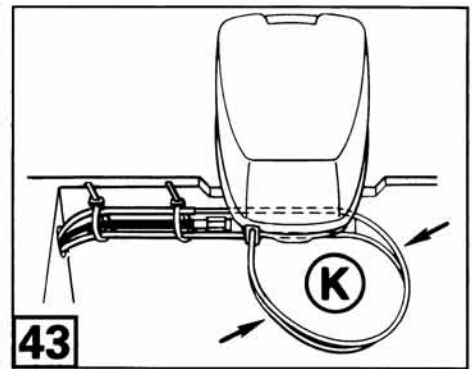

DR2144

**41** Align three-socket plug **F** on instrument cable with control receptacle **C**. Push connector together until latched.

**42** Choose best method to secure warning horn **8**:

- Install on an instrument gauge mounting stud **H**.
- Retain to instrument wiring using tie strap **9**.
- Mount behind dash panel using bezel kit, P/N 174970.

**42** Locate the tan/blue stripe and purple wires and the 2-socket plug **I** on the instrument cable.

**42** Check mating surfaces of connectors. Remove all dirt, old lubricant, etc. Immediately before joining, apply a light coat of *Electrical Grease* to seal **J** on plug.

**42** Align and push horn receptacle and instrument cable plug together until latched.

**Note** Do not allow cable to pull on warning horn wires.

**43** **⚠** You must provide a 12 in. (30 cm) minimum diameter loop **K** in cables between last boat fastener and motor anchoring point.



Route control cables in a straight line, without sags, and secure to boat every 24 in. (61 cm) with tie straps ⑨ or clamps ⑩ (one supplied). Place first fastener 24 in. (61 cm) behind remote control. If you use cable clamps ⑩ and screws ⑪, do not squeeze cable out-of-round.

 Before connecting cables to motor, **check that control operates freely, and equal friction is felt in FORWARD and REVERSE throttle range of control handle. Any binding could cause control to jam when cables are attached to motor.**

Refer to motor service manual for control cable connection procedure.

## **Step 6. Test Operation of Remote Control**

### **Neutral Lock Test**

Place control in NEUTRAL. The neutral lock slide must be engaged in the neutral lock plate notch.

Rotate propeller. If propeller does not rotate freely, review cable connection procedures in service manual.

 Check to be sure cables are attached on correct lever: With control handle in NEUTRAL, lift warm-up lever. **Only the throttle cable should move.**

Connect battery cables to battery.



## Neutral Start Test

 **Separate connector between charge coil and ignition module, or disconnect all spark plug wires to keep motor from starting.** Removing clip from key switch WILL NOT prevent motor from starting.

**Note** Running motor out of water, even momentarily, will damage water pump and eventually cause powerhead damage.

 This remote control is designed to crank motor in **NEUTRAL** only. If control handle is “in-gear,” starter will not operate. The lanyard clip **12** may be attached to key switch or may be removed for the following test. Use this test to **make certain starter motor will NOT operate when control handle is in FORWARD or REVERSE** and WILL operate when handle is in **NEUTRAL**.

- Move control handle to **NEUTRAL**.
- Turn key **13** to **START** position. The starter should operate.
- With key still in **START** position and starter cranking motor, lift neutral lock lever and move control handle to **FORWARD**. The starter should stop as control leaves **NEUTRAL**.
- Release key and move control handle to **NEUTRAL**.
- Turn key to **START** position. The starter should operate.
- With key still in **START** position and starter cranking motor, lift neutral lock lever and move control handle to **REVERSE**. The starter should stop as control leaves **NEUTRAL**.



 **If starter operates with control IN GEAR, return complete remote control to your dealer for further tests and/or service.**

### **Trim/Tilt Switch Test**

Press top of switch to trim motor out and tilt motor up. Press bottom of switch to tilt motor down and trim motor in. If pressing switch does not operate trim/tilt motor, check switch-to-motor connection. Operate trim with lower motor cover switch (if on your motor). If trim does not work, have trim unit checked. If trim works with lower motor cover switch but not with remote control switch, have your dealer inspect remote control.

### **On-Water Test**

When testing boat in water, tie it securely to dock to prevent motion. Attach lanyard clip to key switch.

Place control handle in NEUTRAL position.

If motor does not have *QuikStart*, lift warm-up lever to open throttle for easier starting.



Turn key ON. The horn should sound momentarily to indicate it is working. Turn key to START position. If priming is required, push and hold key IN and turn to START. Release key as soon as motor starts. Key may be pushed IN momentarily (in ON position) for additional enrichment to keep motor running. DO NOT turn key to START while motor is running.

**Note** Push warm-up lever part way down as soon as motor starts. Do not run cold motor any faster than necessary to keep it from stalling. Do not exceed 2500 RPM in NEUTRAL during warm-up. See complete starting instructions in operator's manual.

After motor has warmed up enough to idle smoothly, push warm-up lever down. Warm-up lever must be all the way down before shift lever can be moved out of NEUTRAL.

For motors with *QuikStart*, wait until motor speed drops to a normal idle RPM before shifting into gear.

 **Check that motor shifts to FORWARD when control is shifted to FORWARD, and shifts to REVERSE when control is shifted to REVERSE.**

 **Check that remote control operates freely and equal friction is felt in FORWARD and REVERSE throttle range of control handle. Any binding could cause remote control to jam during operation.**



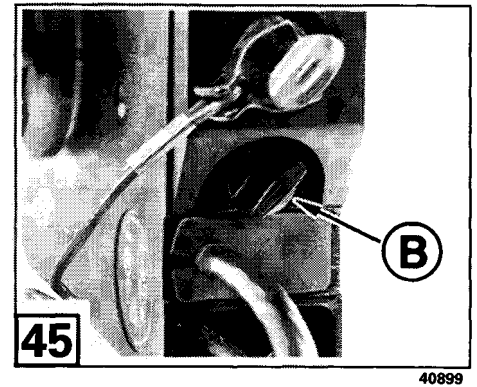
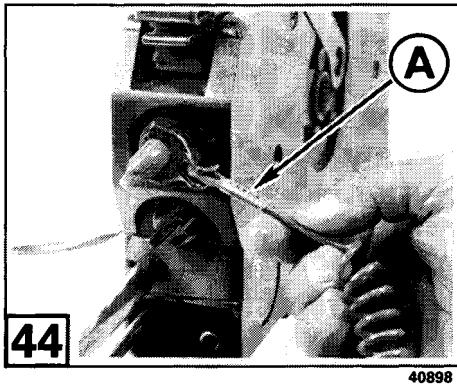

## Operator Tests and Adjustments

**44**  **Test Operation of Emergency Stop Switch** – Test stop switch every 30 days. Start motor and check operation of stop switch by pulling lanyard (A) to remove clip from key switch. **If motor does not stop, return control to dealer for repair.**

**Check throttle friction** – Move control handle to FORWARD throttle range. When properly adjusted, control handle should have low enough friction to allow easy movement in FORWARD throttle range, yet not allow vibration to change throttle setting.

**45** **Adjust throttle friction** – Turn adjustment knob (B) clockwise to increase friction.





SVENSKA

**MONTERINGSANVISNINGAR**

**Färdigkopplat, utanpåliggande reglage,  
med eller utan trim**

**SÄKERHET**

Dessa monteringsanvisningar innehåller information som kan förhindra person- och utrustningsskador. Följande symboler används i anvisningarna:

	<b>Säkerhetsvarning</b>	Varnar dig för ev. faror och står intill information som kan förhindra personskador.
	<b>Obs</b>	Står intill information som kan förhindra maskinskador.
	<b>Viktigt</b>	Står intill information som reglerar rätt ihopsättning och bruk av produkten.

**TILL ÄGAREN**

De monteringsprocedurer som beskrivs i dessa anvisningar bör utföras av en utbildad mekaniker. Om du har frågor, kontakta ÅTERFÖRSÄLJAREN. Förvara dessa anvisningar tillsammans med instruktionsboken. Anvisningarna innehåller information som är viktig för användning och underhåll av motorn.

**TILL MONTÖREN**

Ge dessa anvisningar till ägaren. Gör ägaren uppmärksam på ev. drift- eller underhållsinformation i dessa anvisningar.

**FÖRORD**

Detta reglage är kompatibelt med 1996 (ED) och nyare modulära kabelsystem. Detta reglage stöder **SYSTEMCHECK™** motorövervakningssystem och medger enspaksreglering av **Evinrude®** och **Johnson®** utombordsmotorer.

FRANÇAIS

**INSTRUCTIONS D'INSTALLATION**

**Commande pré-câblée montée en surface,  
avec ou sans angle d'assiette**

**SÉCURITÉ**

Ces instructions d'installation contiennent des informations qui peuvent aider à éviter des blessures corporelles et des dommages à l'équipement. Comprenez les symboles suivant avant de continuer:

	<b>Avertissement de sécurité</b>	Il vous avertit de la possibilité de danger, et identifie les informations qui vous aideront à éviter les blessures.
	<b>Note</b>	Il identifie les informations qui vous aideront à éviter des dommages à la machinerie.
	<b>Important</b>	Il apparaît près des informations contrôlant l'assemblage et le fonctionnement corrects du produit.

**POUR LE PROPRIÉTAIRE**

Les procédures d'assemblage décrites dans ce feuillet devraient être effectuées par un technicien qualifié. Si vous avez des questions, voyez votre CONCESSIONNAIRE. Conservez ces instructions dans votre kit du propriétaire. Ce feuillet contient des informations importantes concernant l'utilisation et l'entretien futures de votre moteur.

**POUR L'INSTALLATEUR**

Donnez ce feuillet au propriétaire. Avertissez le propriétaire à propos de quelconque information spéciale de fonctionnement ou d'entretien contenue dans les instructions.

**PRÉFACE**

Cette commande est compatible avec le système de câblage modulaire de 1996 (ED) et plus récent. Cette commande soutient le système de contrôle **SYSTEMCHECK™** du moteur et permet la commande à un seul levier d'un moteur hors-bord **Evinrude®** ou **Johnson®**.

Printed in the United States.

©2004 BRP US Inc. All rights reserved.

TM, ® Trademarks and registered trademarks of Bombardier Recreational Products Inc. or its affiliates.

ESPAÑOL

**INSTRUCCIONES DE INSTALACIÓN**

**Control Preambrado de Montaje en la Superficie  
Con o Sin Compensación**

**SEGURIDAD**

Estas instrucciones de instalación contienen información que podrá evitar heridas personales o daños en los equipos. Comprenda los siguientes símbolos antes de continuar:

	<b>Advertencia de Seguridad</b>	Alerta la posibilidad de peligro e identifica la información que le ayudará a evitar heridas personales.
	<b>Nota</b>	Identifica la información que le ayudará a evitar dañar la maquinaria.
	<b>Importante</b>	Aparece al lado de la información que controla el ensamble correcto y la operación del producto.

**AL PROPIETARIO**

Los procedimientos de ensamble descritos en esta hoja de instrucciones deberán ser llevados a cabo por un técnico calificado. Si usted tiene alguna pregunta, vea a su AGENTE. Guarde estas instrucciones con el conjunto del propietario. Esta hoja de instrucciones contiene información importante para el uso y el mantenimiento futuros de su motor.

**AL INSTALADOR**

Entréguele esta hoja de instrucciones al propietario. Aconseje al propietario en cuanto a cualquier información de mantenimiento u operación especiales contenidas en estas instrucciones.

**PREFACIO**

Este control es compatible con el sistema de alambrado modular de 1996 (ED) y más recientes. Este control acepta el sistema de monitorización del motor **SYSTEMCHECK™** y proporciona control con una sola palanca a un motor fuera de borda **Evinrude®** o **Johnson®**.

ITALIANO

**ISTRUZIONI DI INSTALLAZIONE**

**Telecomando precablato montato sul cruscotto,  
con o senza interruttore di assetto**

**SICUREZZA**

Queste istruzioni di installazione contengono informazioni che possono contribuire a prevenire danni a persone e/o attrezzature. Prima di procedere, assicurarsi di conoscere il significato dei seguenti simboli:

	<b>Avvertenza di sicurezza</b>	Avverte della possibilità di pericolo ed identifica informazioni che contribuiscono alla prevenzione di danni a persone.
	<b>Nota</b>	Identifica le informazioni che contribuiscono alla prevenzione di danni alle attrezzature.
	<b>Importante</b>	Aparece accanto alle informazioni relative al corretto montaggio e funzionamento del prodotto.

**PER IL PROPRIETARIO**

Di norma le procedure di montaggio descritte nel presente foglio devono essere eseguite da un tecnico addestrato. In caso di dubbio, rivolgersi al concessionario più vicino. Conservare le presenti istruzioni nel kit del proprietario. Questo foglio contiene informazioni importanti per l'uso e la manutenzione futura del motore.

**PER L'INSTALLATORE**

Consegnare questo foglio al proprietario. Informare il proprietario di eventuali operazioni speciali di manutenzione descritte nelle istruzioni.

**PREFAZIONE**

Il presente telecomando è compatibile con il sistema di cablaggio modulare 1996 (ED) e seguenti. Questo telecomando è compatibile con il sistema di monitoraggio del motore **SYSTEMCHECK™** e permette di comandare con un'unica leva un motore fuoribordo **Evinrude®** o **Johnson®**.

Montering av denna sats omfattar procedurer för anslutning av gas- och växelkablarna till motorn. Dessa beskrivs ingående i **verkstadshandbok**. Om du inte har dessa böcker och inte vill köpa dem, bör du låta *Evinrude/Johnson* återförsäljaren montera denna sats.

SIFFRORNA ①, ②, etc. i text och illustrationer hänvisar ENDAST till specifika delar i satsinnehållslistan och -illustrationen. BOKSTÄVERNA A, B, etc. hänvisar till olika delar på olika sidor.

**Till montören och ägaren – MONTÖR:** Ge dessa monteringsanvisningar till ägaren. **ÄGARE:** Läs avsnittet **Bruksanvisning för fjärreglaget** och även **Tester och justeringar** i slutet av dessa anvisningar innan du kör båten. Förvara dessa anvisningar tillsammans med din **Instruktionsbok**.

Om en icke-BRP-instrumentkabel används, måste den ha motsvarande kabeltyp och storlek och måste uppfylla A.B.Y.C. normer (eller de normer som gäller i ditt land).

#### Verktyg och smörjmedel för montering

Måttband • Elborr •  $\frac{5}{16}$  in. (8 mm) borrar • Skruvmejslar • Insexnyckel • Körnare • Hammare • Maskeringstejp • Momentnyckel • Black RTV Sealant • Spännbandsverktyg • *Electrical Grease*

#### FRANÇAIS

L'installation de ce kit comprend des procédures pour le raccord des câbles d'accélération et de changement d'engrenages au moteur, décrites en détail dans le **Manuel d'entretien** de votre produit. Si vous ne possédez pas la littérature requise et ne désirez pas l'acheter, faites installer ce kit par votre concessionnaire *Evinrude/Johnson*.

Les NUMÉROS de désignation ①, ②, etc. dans le texte et les illustrations se rapportent SEULEMENT aux articles spécifiques de la liste et de l'illustration du contenu du kit. Les LETTRES de désignation A, B, etc. sont employées plusieurs fois, sur différents articles et sur d'autres pages.

**Pour le monteur et le propriétaire – MONTEUR:** donnez ces instructions au propriétaire. **PROPRIÉTAIRE:** lisez la section **Fonctionnement de la commande à distance**, ainsi que **Essais et réglages du pilote**, situées à la fin de ce document, avant d'utiliser votre bateau. Conservez ces instructions avec votre **Manuel de l'utilisateur**.

Si un câble d'instrument non BRP est employé, il doit posséder des câbles électriques de taille et type équivalents, et se conformant aux normes d'A.B.Y.C. (American Boat and Yatch Council) (ou aux normes qui s'appliquent dans votre pays).

#### Outils et lubrifiants requis pour l'installation:

Mètre • Perceuse électrique • Mèche de 8 mm ( $\frac{5}{16}$  po) • Tournevis • Clé Allen • Poinçon • Marteau • Ruban-cache • Clé dynamométrique • Produit d'étanchéité *Black RTV Sealant* • Outil pour bride d'attache • *Electrical Grease*

La instalación de este conjunto envuelve procedimientos para conectar los cables de aceleración y cambios al motor descritos e detalle en el **Manual de Servicio** correspondiente a su producto. Si usted no tiene la literatura requerida y no desea comprarla, haga que su Agente *Evinrude/Johnson* le instale este conjunto.

Los NÚMEROS dentro de los círculos ①, ②, etc. que se encuentran en el texto y en las ilustraciones se refieren UNICAMENTE a los artículos específicos que se encuentran en las ilustraciones y en la lista de la Tabla de Contenido. Las LETRAS dentro de los círculos A, B, etc. son usadas repetidamente en diferentes artículos y en diferentes páginas.

**Al Instalador y al Propietario – INSTALADOR:** Entréguele estas instrucciones al propietario. **PROPIETARIO:** Antes de operar su embarcación, lea la sección titulada **Operación del Control Remoto**, y también **Pruebas y Ajustes del Operador**, situadas al final de este documento. Guarde estas instrucciones con su **Manual del Operador**.

Si se usa un cable de instrumentos que no es BRP, el cable deberá ser del mismo tipo y calibre, y deberá estar de acuerdo con los estándar de la A.B.Y.C. (o los estándar que apliquen en su país).

#### Herramientas y Lubricantes Necesarios para la Instalación:

Metro • Taladro Eléctrico • Broca de 8 mm ( $\frac{5}{16}$  pul.) • Destornilladores • Llave Allen • Centropunto • Martillo • Cinta para Enmascarar • Torsímetro • Sellador *Black RTV Sealant* • Herramienta para Cintas de Amarre • *Electrical Grease*

#### ITALIANO

L'installazione del presente kit comprende le procedure di collegamento dei cavi di acceleratore e cambio descritte dettagliatamente nel **Manuale di assistenza** del vostro prodotto. Se non siete in possesso della documentazione necessaria e non intendete acquistarla, fate installare questo kit al vostro Concessionario *Evinrude/Johnson*.

I NUMERI di richiamo ①, ②, ecc. nel testo e nelle illustrazioni si riferiscono SOLTANTO ai componenti specifici indicati nelle illustrazioni e nell'elenco Contenuto del Kit. Le LETTERE di richiamo A, B, ecc. vengono utilizzate più volte per indicare diversi componenti differenti nelle singole pagine.

**Per l'installatore ed il proprietario. – INSTALLATORE:** Consegnare queste istruzioni al proprietario. – **PROPRIETARIO:** Prima di utilizzare la vostra imbarcazione, leggete le sezioni **Funzionamento del telecomando** e **Prove e regolazioni del telecomando** situate in fondo al presente documento. Conservate queste istruzioni insieme al vostro **Manuale dell'utente**.

Se viene utilizzato un cavo degli strumenti non BRP il cavo deve essere equivalente per tipo e dimensioni e conforme alle Norme di sicurezza ed A.B.Y.C. (o quelle in vigore nel vostro Paese).

#### Attrezzi e lubrificanti richiesti per l'installazione

Metro a nastro • Trapano elettrico • Punta per trapano da  $\frac{5}{16}$  in. (8 mm) • Cacciaviti • Chiave Allen • Punzone • Martello • Nastro per mascheratura • Chiave torsionometrica • Sigillante RTV nero • Installatore di fascette • *Electrical Grease*



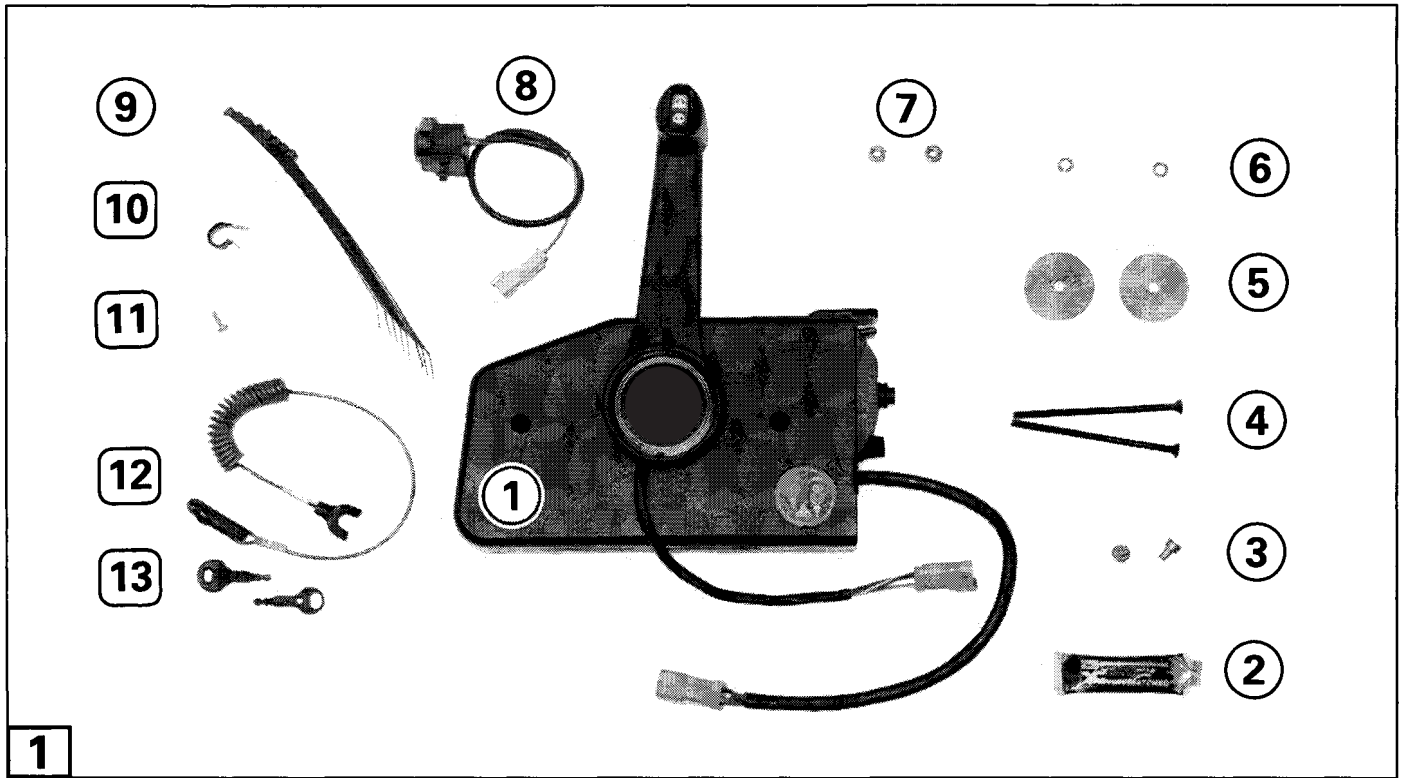

40864

SVENSKA

**Steg 1. Förberedelser för montering**

**1** Gå igenom satsinnehållet och monteringsförfarandet.

Ref.	Benämning	Ant.
1	Reglage	1
2	BMCA Triple-Guard®-fett	1
3	Kabelsprint	2
4	Fästskruv för reglage	2
5	Flatbricka	2
6	Låsbricka	2
7	Mutter	2
8	Varningshorn	1
9	Spännband	8
10	Klämna	1
11	Klämskruv	1
12	Klämna och lina	1
13	Nyckel – en med fingergrepp	2

ESPAÑOL

**Paso 1. Preparación para la Instalación**

**1** Revise el contenido del conjunto y el procedimiento de instalación.

Ref.	Nombre de la Pieza	Ctd.
1	Conjunto de Control	1
2	Grasa BMCA Triple-Guard®	1
3	Pasadores de los Cables	2
4	Tornillos de Montaje del Control	2
5	Arandelas Planas	2
6	Arandelas de Seguridad	2
7	Tuercas	2
8	Bocina de Advertencia	1
9	Cintas de Amarre	8
10	Abrazadera	1
11	Tornillo de Sujeción	1
12	Gancho y Cuerda	1
13	Llaves – una con asidero moldeado	2

FRANÇAIS

**Étape 1. Préparation pour l'installation**

**1** Révisez le contenu du kit et la procédure d'installation.

Réf.	Désignation	Qté
1	Assemblage de la commande	1
2	Graisse BMCA Triple-Guard®	1
3	Goupilles de câble	2
4	Vis de montage de la commande	2
5	Rondelles plates	2
6	Rondelles de sûreté	2
7	Écrous	2
8	Avertisseur sonore	1
9	Brides d'attache	8
10	Collier	1
11	Vis de collier	1
12	Goupille et cordon	1
13	Clés – une à prise moulée	2

ITALIANO

**Fase 1. Preparazione all'installazione**

**1** Controllare il contenuto del Kit e le procedure di installazione.

Rif.	Descrizione	Qtà
1	Gruppo telecomando	1
2	Grasso BMCA Triple-Guard®	1
3	Perno del cavo	2
4	Vite di montaggio del telecomando	2
5	Rondella piatta	2
6	Rondella di bloccaggio	2
7	Dado	2
8	Avvisatore acustico	1
9	Fascetta	8
10	Morsetto	1
11	Vite della staffa di poppa	1
12	Fermaglio e cordone	1
13	Chiave – una con manopola saldata	2

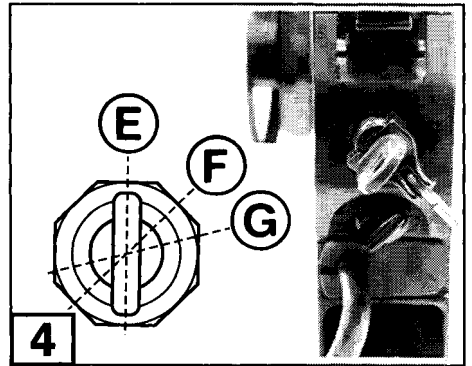
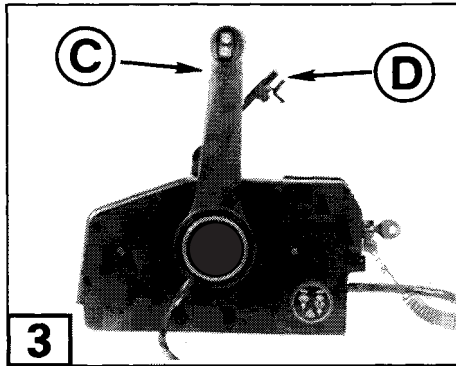
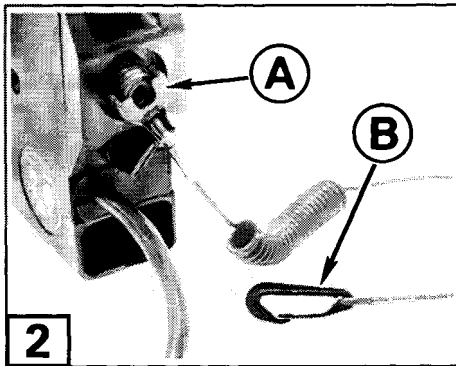

40865

40867

DR6012

SVENSKA

### Bruksanvisning för fjärreglaget

**2** ⚠ **Tändningslås** – Tryck på nödstoppsklämman **A** på tändningslåset. Fäst linan **B** på ett klädesplagg. Om föraren kastas bort från rodet, drar linan av klämman från kontakten och stoppar motorn. **I en nödsituation kan en passagerare sätta fjärreglaget i NEUTRAL och starta motorn utan linan.**

**Kör inte motorn med klämman demonterade från kontakten, utom i en nödsituation.** Om du gör det och primern används när motorn går, kan startmotorn och svänghjulet skadas om startmotorn oavsikligt aktiveras.

**3** ➔ **5** **För att öppna gasen utan att lägga i en växel** (för enklare start om motorn inte har *QuikStart™* elektronisk start): med fjärreglagehandtaget i NEUTRAL **C**, lyft upp uppvärmningsspaken **D** för att öppna gasen för start och uppvärmning. Reglaget är låst i NEUTRAL när uppvärmningsspaken är höjd för att förhindra växling vid högre varvtal än tomgång. Reglagehandtaget är olåst när uppvärmningsspaken är helt nere. Vrid nyckeln från AV **E** till PÅ **F**. Varningshornet ska avge en kort signal vilket anger att det fungerar. Vrid nyckeln till START **G**. För att choka trycker man IN nyckeln när man vrider den till START.



Säkerhetsvarning

FRANÇAIS

### Fonctionnement de la commande à distance

**2** ⚠ **Fonctionnement de l'interrupteur à clé** – Enfoncez la goupille **A** de l'interrupteur d'arrêt d'urgence dans l'interrupteur à clé. Attachez fermement le cordon **B** sur vos vêtements. Si le pilote est éjecté de sa position vers le gouvernail, le cordon sortira la goupille hors de l'interrupteur et arrêtera le moteur. **En cas d'urgence, un passager peut mettre la commande à distance au POINT MORT et redémarrer le moteur sans cordon.**

**N'utilisez pas le moteur sans que la goupille ne soit engagée dans l'interrupteur, excepté en cas d'urgence.** Si vous l'employez et si vous actionnez l'amorçage alors que le moteur tourne, le démarreur et le volant magnétique peuvent être endommagés par un engagement accidentel du démarreur.

**3** ➔ **5** **Pour ouvrir l'accélération sans engrener une vitesse** (pour un démarrage plus facile si le moteur ne possède pas le démarrage électronique *QuikStart™*): la poignée de la commande à distance étant au POINT MORT **C**, soulevez le levier de réchauffe **D** afin d'ouvrir l'accélération pour le démarrage et la réchauffe. La commande est bloquée au POINT MORT quand le levier de réchauffe est levé afin d'éviter d'engrener une vitesse au-dessus du régime de ralenti. La poignée de la commande sera débloquée quand le levier de réchauffe sera complètement abaissé. Tournez la clé des positions ARRÊT **E** à CONTACT **F**. L'avertisseur sonore devrait retentir momentanément pour signaler son fonctionnement. Tournez la clé à la position DÉMARRAGE **G**. Pour amorcer, ENFONCEZ et maintenez la clé et tournez-la sur DÉMARRAGE.



Point de Sécurité

ESPAÑOL

### Operación del Control Remoto

**2** ⚠ **Operación del Interruptor de la Llave** – Empuje el gancho del interruptor de parada de emergencia **A** en el interruptor de la llave. Sujete la cuerda **B** firmemente en la ropa. Si el operador es lanzado del área del timón, la cuerda tirará el gancho del interruptor y apagará el motor. **En una emergencia, un pasajero podrá colocar el control en NEUTRO y arrancar de nuevo el motor sin la cuerda.**

**No opere el motor con el gancho fuera del interruptor, excepto en una emergencia.** Si usted lo hace, y si el cebador es usado mientras que el motor está funcionando, el arranque y el volante podrán ser dañados al engranar el arranque accidentalmente.

**3** ➔ **5** **Para abrir el acelerador sin engranar el motor** (para facilitar la arrancada si el motor no tiene el sistema de arranque electrónico *QuikStart™*): con el control remoto en NEUTRO **C**, levante la palanca de calentamiento **D** para abrir el acelerador para arrancar y calentar el motor. El control se traba en la posición de NEUTRO cuando la palanca de marcha rápida en vacío es levantada con el fin de evitar hacer los cambios a una velocidad mayor que la de marcha en vacío. La manija de control se destraba cuando la palanca de marcha rápida en vacío está completamente abajo. Gire la llave desde la posición APAGADA **E** a la posición PRENDIDA **F**. La bocina de advertencia deberá sonar momentáneamente para indicar que está funcionando. Gire la llave a la posición de ARRANQUE **G**. Para cebar el motor, empuje hacia ADENTRO, sostenga la llave y gírela a la posición de ARRANQUE.



Relativo a Seguridad

ITALIANO

### Funzionamento del telecomando

**2** ⚠ **Funzionamento dell'interruttore a chiave** – Premere il fermaglio dell'interruttore di arresto d'emergenza **A** sull'interruttore a chiave. Fissare saldamente il cordone **B** al giubbotto. Se l'operatore viene allontanato dal timone, il cordone staccherà il fermaglio dall'interruttore spegnendo il motore. **In caso di emergenza, un passeggero può portare il telecomando in FOLLE e riavviare il motore senza cordone.**

**Non utilizzare il motore con il fermaglio staccato dall'interruttore, tranne che in caso di emergenza.** In tal caso, e se l'adescatore viene utilizzato a motore acceso, l'avviatore ed il volante possono essere danneggiati dall'inserimento accidentale dell'avviatore.

**3** ➔ **5** **Per aprire la farfalla senza ingranare una marcia**, (per facilitare l'avviamento se il motore non è dotato dell'avviamento elettronico *QuikStart™*): con la leva del telecomando in FOLLE **C**, sollevare la leva di riscaldamento **D** per avviare il motore e riscaldare il motore. Per prevenire l'inserimento di una marcia ad un regime superiore al minimo, quando la leva di riscaldamento è sollevata, il telecomando è bloccato in FOLLE. Quando la leva di riscaldamento è completamente abbassata, la leva di comando viene sbloccata. Portare l'interruttore a chiave dalla posizione OFF **E** alla posizione ON **F**. L'avvisatore acustico emetterà un breve suono ad indicazione della propria funzionalità. Portare l'interruttore a chiave in posizione di AVVIAMENTO **G**. Per adescare il motore, TENERE PREMUTA la chiave e portarla in posizione di AVVIAMENTO.



Sicurezza d'Uso

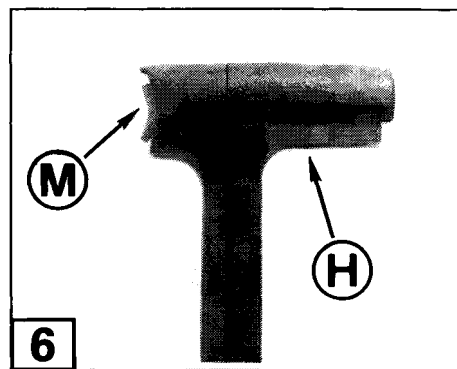
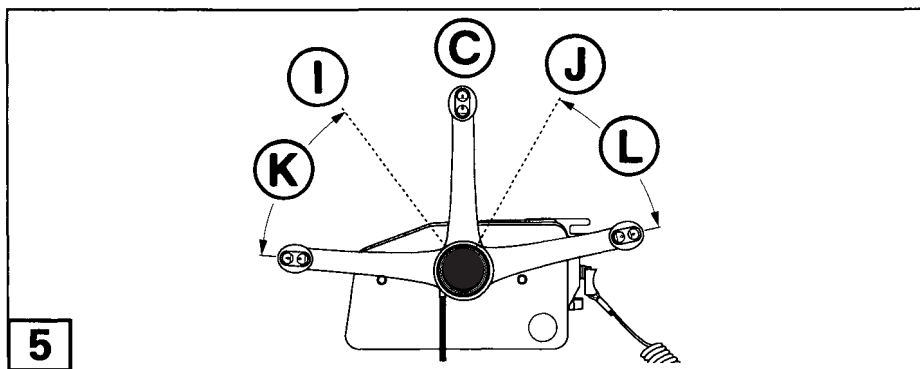

DR5423

36941

SVENSKA

Släpp nyckeln så fort motorn startar. Nyckeln kan tryckas in en kort stund (i PÅ-läget) för primning så att motorn inte stannar. Vrid INTE nyckeln till START när motorn går.

**Obs** Skjut ned uppvärmningsspaken en aning så snart motorn startar. Kör inte en kall motor fortare än vad som fordras för att den inte ska stanna. Överskrid inte 2500 r/min i NEUTRAL. Motorer med *QuikStart*, vänta tills motorn går ned till normalt tomgångsvarv innan du lägger i en växel. Se startanvisningarna i din instruktionsbok.

**5 6 Växling:** Med reglagehandtaget i NEUTRAL © och uppvärmningsspaken NERE, lyft neutralspärrensarmen Ⓜ och flytta reglagehandtaget till FRAM- eller BACKVÄXEL ① eller ②. Släpp neutralspärrensarmen och flytta reglagehandtaget mer för att öppna spjället.

**5 Reglagehandtagsslagen**

- |                 |                 |
|-----------------|-----------------|
| ① Framväxel     | Ⓜ Neutralspärr  |
| Ⓚ Framgasområde | ② Backväxel     |
|                 | Ⓛ Backgasområde |

**6 Trim/Tiltkontakt** – Tryck på kontaktens Ⓜ överdel för uttrimning/upptipning och på kontaktens nederdel för nedtipning/intrimning.

ESPAÑOL

Suelte la llave tan pronto el motor arranque. La llave podrá ser oprimida hacia ADENTRO momentáneamente (en la posición PRENDIDA) para enriquecer adicionalmente el motor y mantenerlo funcionando. NO GIRE la llave a la posición de ARRANQUE mientras que el motor esté funcionando.

**Nota** Empuje parcialmente la palanca de calentamiento tan pronto como el motor arranque. No opere un motor frío más rápido de lo necesario como para evitar que se apague. No se pase de 2500 RPM en NEUTRO. En motores equipados con *QuikStart*, espere a que el motor baje a las RPM normales de marcha en vacío antes de meter el cambio. Vea las instrucciones de arranque completas en el manual del operador.

**5 6 Para meter el cambio:** Con la manija de control en NEUTRO © y la palanca de calentamiento ABAJO, levante la palanca de traba de neutro Ⓜ y mueva la manija de control a la posición de MARCHA ADELANTE o REVERSO ① ó ②. Suelte la palanca de traba de neutro y mueva la manija de control un poco más para abrir el acelerador.

**5 Posiciones de la Manija**

- |  |                                      |
|--|--------------------------------------|
| ① Marcha Adelante                            | Ⓜ Retén de Neutro                    |
| Ⓚ Amplitud de Aceleración en Marcha Adelante | ② Reverso                            |
|  | Ⓛ Amplitud de Aceleración en Reverso |

**6 Interruptor de Inclinación/Compensación** – Oprima la parte superior de interruptor Ⓜ para compensar hacia afuera y levantar el motor u oprima la parte inferior del interruptor para bajar el motor y compensar hacia adentro.

FRANÇAIS

Relâchez la clé aussitôt que le moteur démarre. La clé peut être ENFONCÉE momentanément (au CONTACT) pour un enrichissement supplémentaire afin de garder le moteur en marche. NE TOURNEZ PAS la clé à la position DÉMARRAGE alors que le moteur tourne.

**Note** Ramenez partiellement le levier de réchauffe aussitôt que le moteur démarre. Ne faites pas tourner un moteur froid à un régime plus élevé que celui nécessaire pour l'empêcher de caler. N'excédez pas 2500 tours/min. au POINT MORT. Pour les moteurs équipés du *QuikStart*, attendez jusqu'à ce que le moteur tourne au régime de ralenti normal avant d'engrener une marche. Voyez toutes les instructions de démarrage dans votre manuel de l'utilisateur.

**5 6 Pour engrener une vitesse:** la poignée de la commande étant au POINT MORT © et le levier de réchauffe ABAISSÉ, levez le levier Ⓜ de verrouillage du point mort et bougez la poignée de la commande en position de MARCHÉ AVANT ou ARRIÈRE, ① ou ②. Relâchez le levier de verrouillage du point mort et tournez la poignée de la commande pour ouvrir l'accélération.

**5 Positions de la poignée**

- |  |   |
|--|---|
| ① Marche avant                         | Ⓜ Détente de point mort                   |
| Ⓚ Marge d'accélération en marche avant | ② Marche arrière                          |
|  | Ⓛ Marche d'accélération en marche arrière |

**6 Interrupteur d'angle d'assiette/relevage** – Enfoncez le haut de l'interrupteur Ⓜ pour ouvrir l'angle d'assiette et relever le moteur, ou enfoncez le bas de l'interrupteur pour abaisser et fermer l'angle d'assiette.

ITALIANO

Rilasciare la chiave non appena parte il motore. La chiave può essere PREMUTA momentaneamente (in posizione ON) per arricchire ulteriormente il regime del motore. NON girare la chiave in posizione di AVVIAMENTO a motore acceso.

**Nota** Premere parzialmente la leva di riscaldamento non appena si accende il motore. Non far funzionare un motore freddo più velocemente del necessario per evitare che si spenga. Non superare 2500 giri/min. in FOLLE. Motori dotati di *QuikStart*: prima di ingranare una marcia, attendere finché il motore non funziona al regime normale. Per le istruzioni complete di avviamento, fare riferimento al manuale dell'operatore.

**5 6 Per ingranare un marcia:** Con la leva di comando nella posizione di FOLLE © e la leva di riscaldamento ABBASSATA, sollevare la leva di bloccaggio in folle Ⓜ e portare la leva di comando nella posizione di MARCHIA AVANTI ① o RETROMARCHIA ②. Rilasciare la leva di bloccaggio in folle e tirare ulteriormente la leva di comando per aprire la farfalla.

**5 Posizioni della leva di comando**

- |  |   |
|--|---|
| ① Marcia avanti                            | Ⓜ Dente d'arresto in folle                    |
| Ⓚ Fascia di accelerazione in marcia avanti | ② Retromarcia                                 |
|  | Ⓛ Escursione dell'acceleratore in retromarcia |

**6 Interruttore di assetto/ribaltamento** – Premere l'estremità superiore dell'interruttore Ⓜ per ribaltare verso l'alto e regolare l'assetto verso l'esterno o quella inferiore per ribaltare verso il basso e regolare l'assetto verso l'interno.

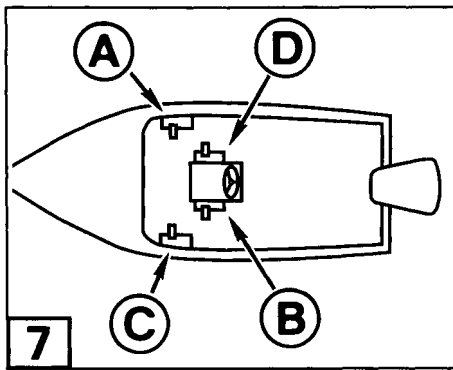

CO2448

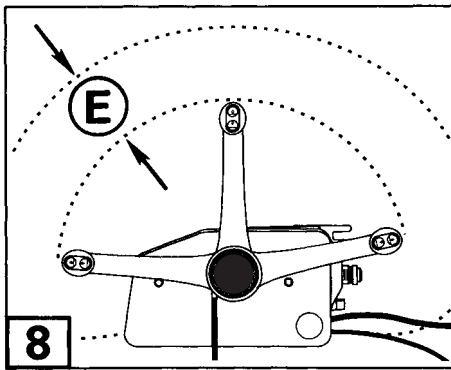

DR5422

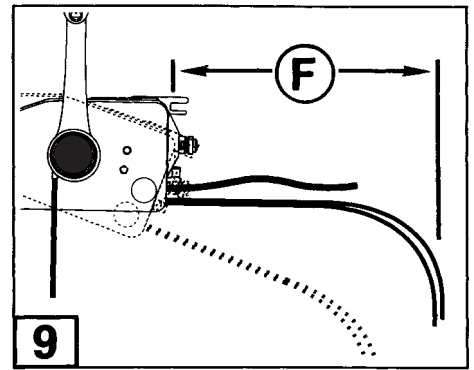

DR5421

SVENSKA

## Steg 2. Val av monteringsplats

**7** Detta reglage kan, utan modifikationer, monteras i "STYRBORDS LÄGE" på styrbords sida av båten **A** eller babords sida av den midskeppsmonterade styropulpeten **B**. I "STYRBORDS LÄGE" är styrbords sida av reglaget bredvid båten sida. Reglaget kan monteras i "BABORDS LÄGE" på babords sida av båten **C** eller styrbords sida av styropulpeten **D** om reglagehandtaget sätts på motsatt sida.

**8** Placera fjärrreglaget på önskat ställe och kontrollera avstånden runt reglagehandtaget vid fullgas i FRAM- och BACKVÄXEL. Det måste finnas minst 4 in. (100 mm) utrymme **E** mellan handtaget och alla delar av båten i alla reglagehandtagets lägen.

**9** Det måste finnas åtminstone 12 in. (305 mm) utrymme **F** bakom reglaget för reglagekablar (6 in. (152 mm) till början av första böjen).

ESPAÑOL

## Paso 2. Selección del Lugar de Montaje

**7** Este control puede ser montado en la "POSICIÓN DE ESTRIBOR" en el lado estribor de la embarcación **A**, o en el lado babor de la consola central **B** sin ninguna modificación. En la "POSICIÓN DE ESTRIBOR", el lado estribor del control queda contra la superficie de la embarcación. El control podrá ser montado en la "POSICIÓN DE BABOR" en el lado babor de la embarcación **C**, o en el lado estribor de la consola **D** si la manija de control es colocada en el lado opuesto.

**8** Coloque el control remoto en la posición deseada y revise si hay suficiente espacio libre alrededor de la manija de control a máxima aceleración en MARCHA ADELANTE y también a máxima aceleración en REVERSO. Deberá haber por lo menos 100 mm (4 pul.) de espacio libre **E** entre la manija y cualquier parte de la embarcación a lo largo del recorrido de la manija de control.

**9** Deberá haber por lo menos 305 mm (12 pul.) de espacio libre **F** detrás del control para los cables de control, (152 mm (6 pul.) al comienzo de la primera curva).

FRANÇAIS

## Étape 2. Choix de l'emplacement de montage

**7** Cette commande peut être montée en "POSITION TRIBORD" du côté tribord du bateau **A**, ou du côté bâbord du tableau de bord central **B** sans modification. En "POSITION TRIBORD", le côté tribord de la commande est près de la surface du bateau. La commande peut être montée en "POSITION BÂBORD" sur le côté bâbord du bateau **C**, ou du côté tribord du tableau de bord **D** si la poignée de la commande est remplacée du côté opposé.

**8** Placez la commande à distance sur l'emplacement désiré et vérifiez le dégagement autour de la poignée de la commande en position d'accélération maximale de MARCHÉ AVANT et ensuite, en position d'accélération maximale de MARCHÉ ARRIÈRE. Il doit y avoir au moins 100 mm (4 po) d'espace libre **E** entre le poignée et toute portion du bateau sur toute la course de la poignée de commande.

**9** Il doit y avoir au moins 305 mm (12 po) d'espace libre **F** derrière la commande pour les câbles de commande (152 mm (6 po) entre la commande et leur première courbe).

ITALIANO

## Fase 2. Selezione della posizione di montaggio

**7** Senza essere modificato, questo telecomando può essere installato nella "POSIZIONE DI TRIBORDO" sul lato tribordo dell'imbarcazione **A** o sul lato babordo della consolle centrale **B**. In "POSIZIONE DI TRIBORDO", il lato tribordo del telecomando si trova vicino alla superficie dell'imbarcazione. Se la leva di comando viene riposizionata sul lato opposto, il telecomando può essere installato nella "POSIZIONE DI BABORDO" sul lato babordo dell'imbarcazione **C** o sul lato tribordo della consolle **D**.

**8** Posizionate il telecomando nella posizione desiderata e controllate la luce intorno alla leva di comando nella posizione di pieno gas in MARCHIA AVANTI, quindi in RETROMARCHIA. Tra la leva di comando e le parti dell'imbarcazione interessate dalla corsa della leva stessa deve esserci una luce **E** di almeno 4 in. (100 mm).

**9** All'inizio della prima piegatura per l'installazione dei cavi del telecomando (6 in. (152 mm), dietro il telecomando deve esserci una luce **F** di almeno 12 in. (305 mm).

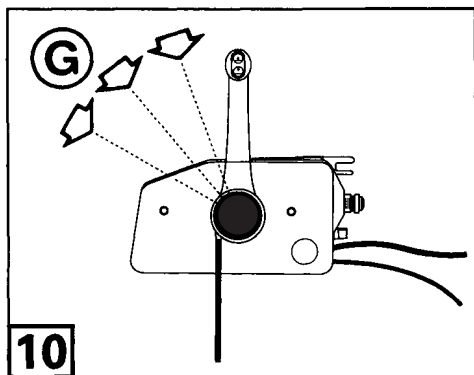

DR5424

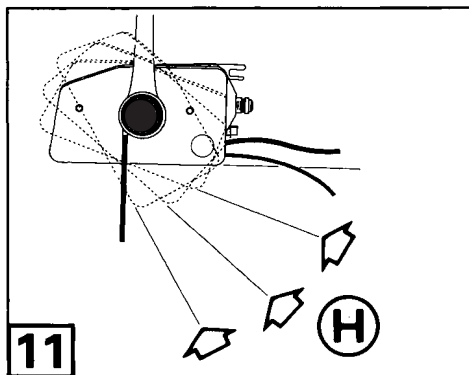

DR5425

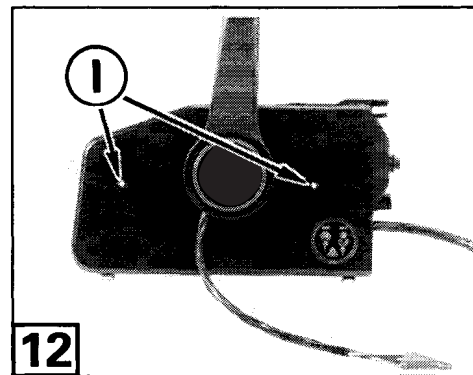

40868

SVENSKA

**10** Vid val av monteringsplats, kom ihåg att handtaget kan omplaceras FRAMÅT på reglageaxelns spline, i steg om 20° **G** från det normala läget.

**11** Reglagehuset kan också omplaceras i steg om 20° **H** från det normala läget genom att ändra reglagets position och den riktning som reglagekablarna sticker ut ur reglaget. Detta görs genom att placera om handtaget och montera reglaget i vinkel.

**⚠** Reglagehuset **FÅR INTE** monteras på ett ställe där tändningslåset är svåråtkomligt.

Monteringsplatsen måste vara så stark att den ger en stabil montering. Förstärk vid behov ytan.

**12** Håll reglaget i det önskade läget och märk ut två fästhål **I** på ytan. Borra två 5/16 in. (8 mm) hål.



Säkerhetsvarning

ESPAÑOL

**10** Al seleccionar la posición de montaje, considere que la manija de control podrá ser colocada hacia ADELANTE desde la posición normal en incrementos de 20° **G** sobre las estrías del eje de la manija de control.

**11** El cuerpo del control también podrá ser reposicionado en incrementos de 20° **H** desde la posición normal, para cambiar la posición del control y la dirección en que los cables de control sobresalen del control. Esto es efectuado reposicionando la manija y montando el control en ángulo.

**⚠** El cuerpo del control **NO DEBERÁ** ser montado donde el interruptor de la llave no quede fácilmente accesible.

La superficie de montaje deberá ser lo suficientemente fuerte como para proporcionar un soporte rígido. De lo contrario, refuércela tal como sea necesario.

**12** Sostenga el control remoto en la posición deseada y marque en la superficie de montaje la localización de los dos agujeros de montaje **I**. Perfore dos agujeros de 8 mm (5/16 pul.).



Relativo a Seguridad

FRANÇAIS

**10** Lors du choix de la position de montage, considérez que la poignée peut être repositionnée en AVANT par rapport à sa position normale par accroissement de 20° **G** sur les cannelures de l'arbre de commande.

**11** Le corps de la commande peut aussi être repositionné par accroissement de 20° **H** à partir de sa position normale, afin de changer la position de la commande et le sens dans lequel les câbles de commande sortent de la commande. Ceci est obtenu en repositionnant la poignée et en montant la commande à un angle.

**⚠** Le corps de la commande **NE DOIT PAS** être monté là où l'interrupteur à clé ne sera pas facilement accessible.

La surface de montage doit être suffisamment dure pour fournir un support rigide. Sinon, renforcez-la au besoin.

**12** Tenez la commande à distance dans la position choisie et marquez les emplacements **I** des deux trous de montage. Percez deux trous de 8 mm (5/16 po).



Point de Sécurité

ITALIANO

**10** In sede di selezione della posizione di montaggio, ricordare che la leva deve essere riposizionata dalla posizione normale in MARCIA AVANTI ad incrementi di 20° **G** sulla scanalatura dell'albero di comando.

**11** Per cambiare la posizione del telecomando e la direzione dei cavi del telecomando che sporgono dal telecomando, anche il corpo del telecomando può essere riposizionato dalla posizione normale ad incrementi di 20° **H**. A tal scopo, riposizionare la leva ed installare il telecomando ad una determinata angolazione.

**⚠** Il corpo del telecomando **NON DEVE** essere installato in un punto in cui l'interruttore a chiave non è facilmente raggiungibile.

La superficie di montaggio deve essere sufficientemente resistente per fornire un supporto rigido. In caso contrario, rinforzare quanto necessario.

**12** Tenere il telecomando nella posizione selezionata e contrassegnare le posizioni dei due fori di montaggio **I** sulla superficie di montaggio. Eseguire due fori da 5/16 in. (8 mm).



Sicurezza d'Uso

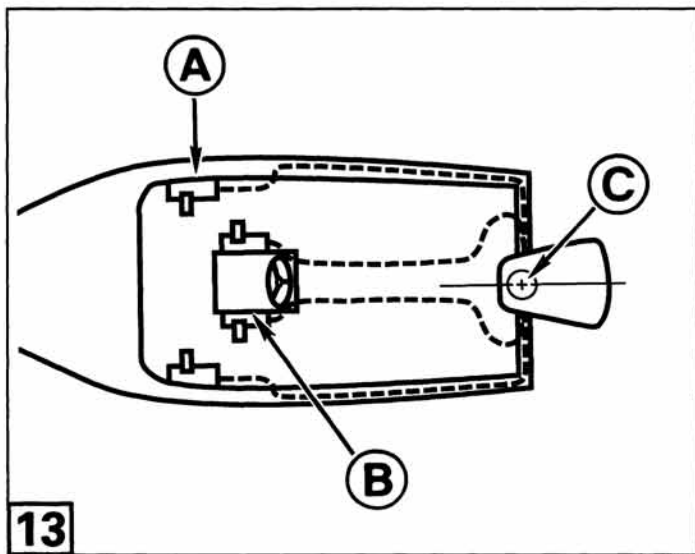

DR5427

D	E	F	D	E	F
1,52 m	5 ft.	173105	6,10 m	20 ft.	173120
1,83 m	6 ft.	173106	6,71 m	22 ft.	173122
2,13 m	7 ft.	173107	7,32 m	24 ft.	173124
2,44 m	8 ft.	173108	7,93 m	26 ft.	173126
2,74 m	9 ft.	173109	8,53 m	28 ft.	173128
3,05 m	10 ft.	173110	9,15 m	30 ft.	173130
3,35 m	11 ft.	173111	9,76 m	32 ft.	173132
3,66 m	12 ft.	173112	10,37 m	34 ft.	173134
3,96 m	13 ft.	173113	10,98 m	36 ft.	173136
4,27 m	14 ft.	173114	11,59 m	38 ft.	173138
4,57 m	15 ft.	173115	12,20 m	40 ft.	173140
4,88 m	16 ft.	173116	12,81 m	42 ft.	173142
5,18 m	17 ft.	173117	13,42 m	44 ft.	173144
5,49 m	18 ft.	173118	14,03 m	46 ft.	173146
5,79 m	19 ft.	173119	14,64 m	48 ft.	173148
			15,24 m	50 ft.	173150

14

DR5287

SVENSKA

**Steg 3. Fastställ kabellängden**

**13** Mät från mitten av handtaget vid monteringsplatsen, som t.ex. A eller B, längs den avsedda dragningen för kablarna till motorns mittlinje i akterspegelshöjd C, se endera streckade linje. Lägg till 3 ft. 4 in. (1,02 m) till detta mått. Detta är den erforderade kabellängden.

- 14** D Kabellängd i meter  
E Kabellängd i fot  
F Art. nr.

**14** Snap-In® reglagekablar finns med 0,3 m stegökning i längder om 1,5 till 6,1 m, och med 0,6 m stegökning i längder upp till 15,2 m. Välj kablar med samma längd som det mått du räknat ut eller använd nästa längre kabel.

⚠ Kablarna ska dras så att de har så få böjor som möjligt. Böjradien får aldrig vara mindre än 6 in. (15 cm).



Säkerhetsvarning

ESPAÑOL

**Paso 3. Determinación de la Longitud de los Cables de Control**

**13** Mida en la posición de montaje desde el centro de la manija A ó B, por la ruta del cable imaginaria designada, hasta la línea central del motor a la altura de la popa C, tal como es ilustrado por cualquiera de la líneas punteadas. Agréguele 1,02 m (3 pies, 4 pul.) a la medida. Esta dimensión es la longitud necesaria para los cables.

- 14** D Longitud del cable en metros  
E Longitud del cable en pies  
F Número de Pieza

**14** Los cable de control remoto Snap-In® están disponibles en incrementos de un pie, en longitudes desde cinco pies hasta veinte pies, y en incrementos de dos pies, hasta cincuenta pies de longitud. Seleccione los cables que sea iguales a su longitud calculada, o la siguiente longitud disponible.

⚠ Encamine los cables de modo que tengan el menor número de curvas. Las curvas nunca deberán tener un radio menor de 15 cm (6 pul.).



Relativo a Seguridad

FRANÇAIS

**Étape 3. Détermination de la longueur des câbles**

**13** À partir du centre de la poignée en position de montage, tel que A ou B, mesurez le long de la course envisagée pour le câble jusqu'à la ligne centrale du moteur à la hauteur du tableau arrière C, tel qu'illustré par la ligne pointillée. Ajoutez 1,02 m (3 pieds et 3 pouces) à cette mesure. Cette dimension est la longueur de câble requise.

- 14** D Longueur de câble en mètres  
E Longueur de câble en pieds  
F Numéro de pièce

**14** Les câbles Snap-In® de commande sont disponibles en accroissement d'un pied à partir de cinq pieds et ce jusqu'à vingt pieds, et de là en accroissement de deux pieds jusqu'à cinquante pieds de long. Choisissez des câbles d'une longueur égale à votre longueur calculée ou de la longueur disponible juste au dessus.

⚠ Acheminez les câbles de façon à ce qu'ils aient le moins de courbe possible. Les courbes ne doivent jamais être d'un rayon inférieur à 15 cm (6 po).



Point de Sécurité

ITALIANO

**Fase 3. Determinazione della lunghezza del cavo**

**13** Dal centro della leva alla posizione di montaggio, A o B, misurare lungo la presunta disposizione del cavo dall'asse del motore all'altezza dello specchio di poppa C, come illustrato dalla linea tratteggiata. Aggiungere 3 ft. 4 in. (1,02 m). Questa dimensione è la lunghezza del cavo necessaria.

- 14** D Lunghezza del cavo in metri  
E Lunghezza del cavo in piedi  
F Numero di particolare

**14** I cavi del telecomando Snap-In® sono disponibili ad incrementi da un piede in lunghezze da cinque a venti piedi ed ad incrementi da due piedi fino ad una lunghezza di cinquante piedi. Utilizzare cavi della lunghezza calcolata o della lunghezza immediatamente maggiore disponibile.

⚠ Pianificare la disposizione in modo che i cavi abbiano il minor numero possibile di piegature. Le piegature non devono mai avere un raggio inferiore a 6 in. (15 cm).



Sicurezza d'Uso

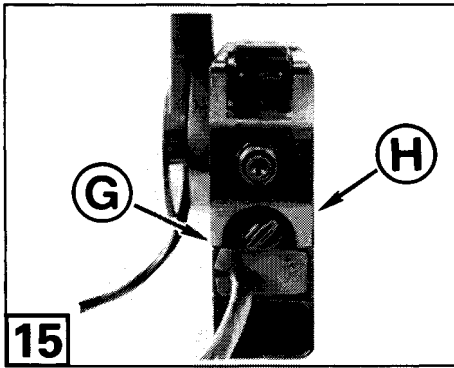

40869

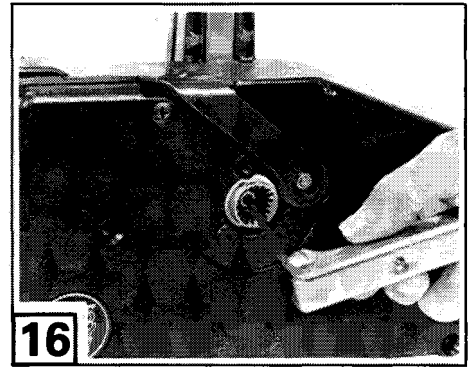

40871

SVENSKA

#### Steg 4. Flytta reglagehandtaget och/eller montera reglagekablarna

Fastställ vilken av nedanstående procedur som fordras för din installation:

- **Procedur 1. Flytta reglagehandtaget för BABORDS montering**
- **Procedur 2. Omplacera reglagehandtaget på spline**
- **Procedur 3. Montera reglagekablarna i fjärreglaget**

**15** I dessa anvisningar kallas babords sida av reglaget © "LOCKET" och styrbords sida ® kallas "HUSET".

- **Procedur 1. Flytta reglagehandtaget från locket till huset för montering i BABORDS LÅGE**

**16** Med reglagehandtaget i NEUTRAL, lossa sexkantskruven som fäster handtaget på fjärreglagenavet tre varv.

ESPAÑOL

#### Paso 4. Reposicionamiento de la Manija de Control y/o Instalación de los Cables de Control

Determine cuál de los siguientes procedimientos será necesario para su instalación. Los procedimientos son:

- **Procedimiento 1. Reposicionamiento de la Manija de Control para una Instalación al lado BABOR**
- **Procedimiento 2. Reposicionamiento de la Manija de Control sobre las Estrías**
- **Procedimiento 3. Instalación de los Cables de Control en el Control Remoto**

**15** En estas instrucciones, el lado babor del control © es llamado "TAPA" y el lado estribor ® es llamado "CARCASA".

- **Procedimiento 1. Reposicionamiento de la Manija de Control de la Tapa a la Carcasa para una Instalación en la POSICIÓN DE BABOR**

**16** Con la manija de control en NEUTRO, afloje tres vueltas el tornillo de cabeza Allen que sostiene la manija en el núcleo del control remoto.

FRANÇAIS

#### Étape 4. Déplacement de la poignée de commande et/ou installation des câbles de commande

Déterminez laquelle des procédures ci-dessous sera requise pour votre installation. Les procédures sont:

- **Procédure 1. Déplacement de la poignée de commande pour l'installation BÂBORD**
- **Procédure 2. Repositionnement de la poignée de commande sur les cannelures**
- **Procédure 3. Installation des câbles de commande dans la commande à distance**

**15** Dans ce feuillet d'instructions, le côté bâbord de la commande © est appelé le "COUVERCLE," et le côté tribord ® est appelé le "BOÎTIER".

- **Procédure 1. Déplacement de la poignée de commande du Couvercle au Boîtier pour l'installation en "POSITION BÂBORD"**

**16** La poignée de commande étant au POINT MORT, desserrez la vis à tête à six pans creux, maintenant la poignée au moyeu de la commande à distance, de trois tours.

ITALIANO

#### Fase 4. Movimento della leva di comando e/o installazione dei cavi del telecomando

Determinare quale delle seguenti procedure è necessario adottare per la vostra installazione. Le procedure sono:

- **Procedura 1. Spostamento della leva di comando per l'installazione a BABORDO**
- **Procedura 2. Riposizionamento della leva di comando sulla scanalatura**
- **Procedura 3. Installazione dei cavi del telecomando nel telecomando**

**15** Nelle presenti istruzioni, il lato babordo del telecomando © viene denominato "COPERCHIO", mentre il lato tribordo ® viene denominato "ALLOGGIAMENTO".

- **Procedura 1. Spostamento della leva di comando dal coperchio all'alloggiamento per l'installazione nella POSIZIONE DI BABORDO**

**16** Con la leva di comando in FOLLE, allentare la vite Allen tenendo la leva di comando a tre giri dal mozzo del telecomando.

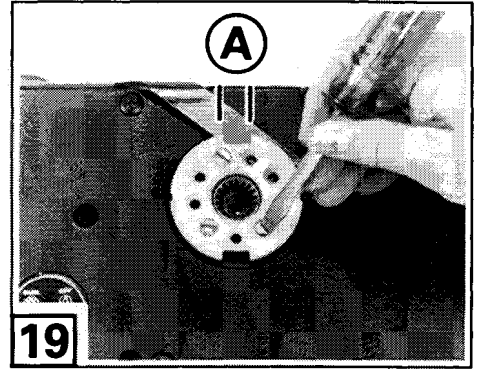
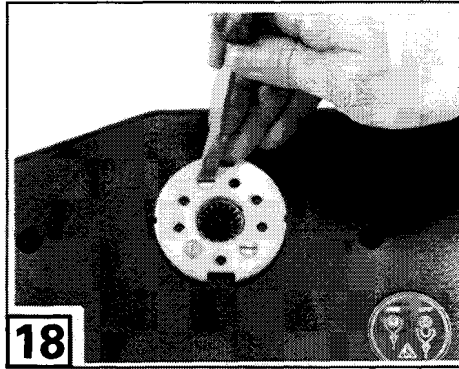
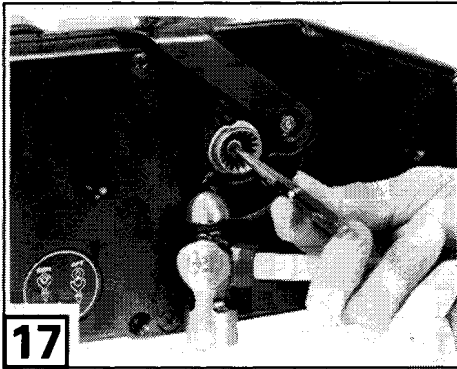

40872

40874

40875

SVENSKA

**17** Sätt en liten körnare i skruvhuvudet och knacka på körnaren med hammaren så att handtaget lossnar från navets splines. Ta bort skruven och handtaget.

**18** Ta bort de tre skruvarna som fäster neutralspärrsplattan på fjärreglagelocket.

**19** ⚠ Sätt tillbaka neutralspärrsplattan på huset. **Neutralspärrsplattan måste monteras så att skåran A är uppriktad med reglagehandtaget när reglaget är i NEUTRAL. Neutralspärrsplattan måste sitta på plats och vara rätt placerad. Dra åt skruvarna till 25-35 in. lbs. (2,8-4,0 N-m).**

⚠ Dra upp neutralspärrsarmen och placera provisoriskt handtagets splines i navets splines på styrbords sida av reglaget med handtaget i NEUTRAL. **Se till att neutralspärrsliden går in i neutralspärrsplattans skåra.** Dra inte åt handtagets sexkantskruv förrän kablarna är monterade.



Säkerhetsvarning

ESPAÑOL

**17** Coloque un botador pequeño en la cabeza del tornillo y golpee el botador con un martillo para desencajar la manija de las estrías del núcleo. Remueva el tornillo y la manija.

**18** Remueva los tres tornillos que retienen el plato de traba de neutro en la tapa del control remoto.

**19** ⚠ Reinstale el plato de traba de neutro en la carcasa. **El plato de traba de neutro deberá ser instalado de modo que la ranura A quede alineada con la manija de control, cuando el control esté en NEUTRO. El plato de traba de neutro deberá estar en su lugar y colocado apropiadamente. Apriete los tornillos a una torsión de 2,8-4,0 N-m (25-35 lbs. pul.).**

⚠ Hale la palanca de traba de neutro hacia arriba y coloque en posición temporalmente las estrías de la manija en las estrías del núcleo por el lado estribor del control con la manija en NEUTRO. **Asegúrese de que la corredera de la traba de neutro encaje en la ranura del plato de la traba de neutro.** No apriete el tornillo de cabeza Allen hasta que los cables hayan sido instalados.



Relativo a Seguridad

FRANÇAIS

**17** Placez un petit poinçon dans la tête de la vis et tapotez sur le poinçon à l'aide d'un marteau pour débloquer la poignée des cannelures du moyeu. Enlevez la vis et la poignée.

**18** Retirez les trois vis maintenant la plaque de verrouillage du point mort au couvercle de la commande à distance.

**19** ⚠ Réinstallez la plaque de verrouillage du point mort sur le boîtier. **La plaque de verrouillage du point mort doit être installée de façon à ce que l'encoche A s'aligne avec la poignée de la commande quand la commande est au POINT MORT. La plaque de verrouillage du point mort doit être en place et correctement positionnée. Serrez les vis à un couple de serrage de 2,8-4,0 N-m (25-35 in. lbs.).**

⚠ Tirez le levier de verrouillage du point mort vers le haut et positionnez temporairement les cannelures de la poignée dans les cannelures du moyeu, du côté tribord de la commande avec la commande au POINT MORT. **Assurez-vous que la glissière de verrouillage du point mort s'engage dans l'encoche de la plaque de verrouillage du point mort.** Ne serrez pas la vis à tête à six pans creux de la poignée jusqu'à ce que les câbles ne soient installés.



Point de Sécurité

ITALIANO

**17** Posizionare un punzone piccolo sulla testa della vite e battere leggermente con un martello per disinserire la leva dalle scanalature del mozzo. Togliere la vite e la leva.

**18** Togliere le tre viti che fissano la piastra di bloccaggio in folle al coperchio del telecomando.

**19** ⚠ Reinstallare la piastra di bloccaggio in folle sull'alloggiamento. **Installare la piastra di bloccaggio in folle in modo che la tacca A sia allineata con la leva di comando quando il telecomando si trova nella posizione di FOLLE. La piastra di bloccaggio in folle deve essere posizionata correttamente. Serrare le viti a 25-35 in. lbs. (2,8-4,0 N-m).**

⚠ Tirare la leva di bloccaggio in folle verso l'alto e posizionare temporaneamente le scanalature della leva nelle scanalature del mozzo sul lato tribordo del telecomando con leva in FOLLE. **Assicurarsi che il perno di bloccaggio in folle ingrani la tacca della piastra di bloccaggio in folle.** Non serrare la vite Allen finché i cavi non sono stati installati.



Sicurezza d'Uso



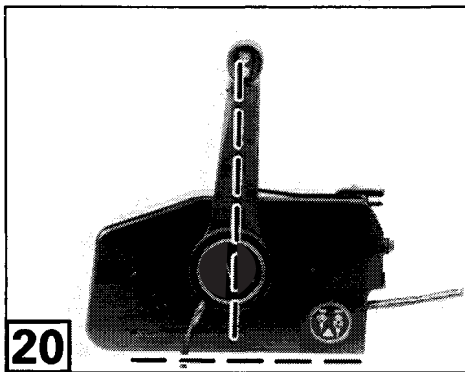

20

40876

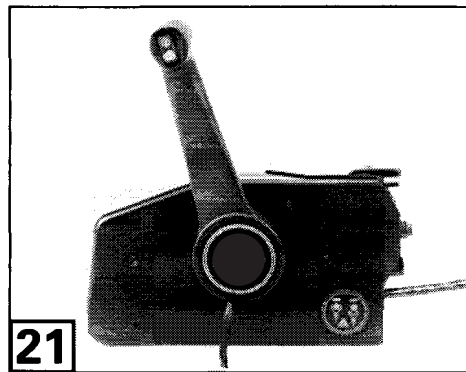

21

40878

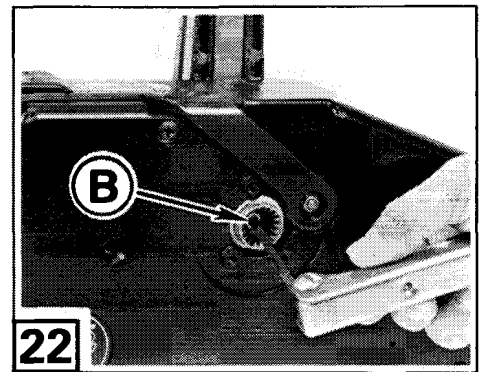

22

40871

SVENSKA

• **Procedur 2. Omplacering av reglagehandtaget på spline**

**20** Fjärreglaget fabrikeras med reglagehandtaget vinkelrätt mot reglaget när reglaget är i NEUTRAL (handtaget är VERTIKALT när reglaget är HORIZONTELLT).

**21 10 11** Om du vill ha reglagehandtaget i ett annat läge i förhållande till reglagehuset, måste du omplacera det på reglageaxelns splines.

**22** Med reglaget i NEUTRAL, lossa sexkantskruven **B** som fäster handtaget på fjärreglaget tre varv.

ESPAÑOL

• **Procedimiento 2. Reposicionamiento de la Palanca de Control sobre las Estrías**

**20** El control remoto es ensamblado en la fábrica con la manija de control perpendicular con el control, cuando el control está en NEUTRO (La manija está en la posición VERTICAL cuando el control está en la posición HORIZONTAL).

**21 10 11** Si usted desea el control en una posición diferente, con relación a la carcasa del control, tendrá que reposicionar la manija en las estrías del eje del control.

**22** Con el control en NEUTRO, afloje tres vueltas el tornillo de cabeza Allen **B**, sosteniendo la manija contra el control remoto.

FRANÇAIS

• **Procédure 2. Repositionnement de la poignée de commande sur les cannelures**

**20** La commande à distance est assemblée en usine avec la poignée de commande perpendiculaire à la commande quand la commande est au POINT MORT (la poignée est VERTICALE quand la commande est HORIZONTALE).

**21 10 11** Si vous voulez la poignée de commande dans une autre position par rapport au boîtier de la commande, vous devrez repositionner la poignée sur les cannelures de l'arbre de commande.

**22** La commande étant au POINT MORT, desserrez la vis à tête à six pans creux **B**, maintenant la poignée à la commande à distance, de trois tours.

ITALIANO

• **Procedura 2. Riposizionamento della leva di comando sulla scanalatura**

**20** Il telecomando viene assemblato in fabbrica con la leva di comando perpendicolare al telecomando quando quest'ultimo si trova in FOLLE (la leva è VERTICALE quando il telecomando è ORIZZONTALE).

**21 10 11** Se si desidera posizionare la leva di comando in una posizione diversa rispetto all'alloggiamento del telecomando, è necessario riposizionare la leva sulle scanalature dell'albero di comando.

**22** Con il telecomando in FOLLE, allentare la vite Allen **B** tenendo la leva di comando a tre giri dal telecomando.

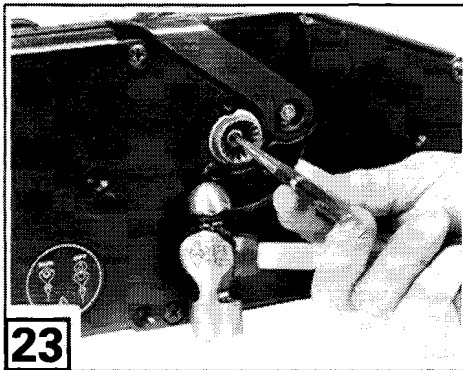

23

40872

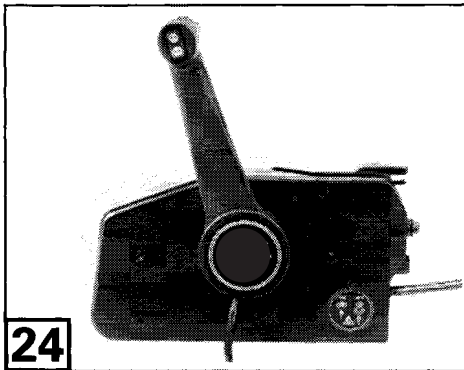

24

40878

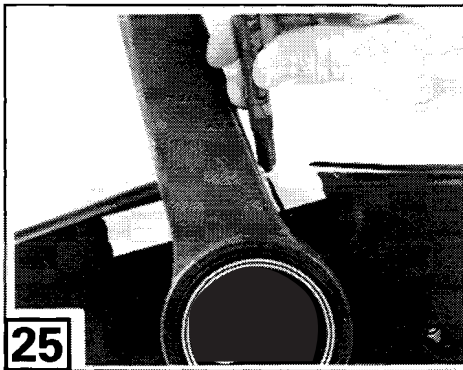

25

40881

SVENSKA

**23** Sätt en liten körnare i skruvhuvudet och knacka med hammaren så att handtagets splines lossnar. Ta bort skruven och handtaget.

**24** **8** **9** Dra upp neutralspärrensarmen och håll den uppe under detta steg. Placera provisoriskt handtagets splines i navets splines i det nya NEUTRAL-läget. Kontrollera handutrymmet vid fullgas i FRAM och BACK och kontrollera kabelutrymmet. Neutralspärren kommer inte att fungera rätt – håll bara UPP neutralspärrensarmen så att handtaget kan flyttas till fullgas i FRAM och BACK.

**25** Kontrollera att reglaget är i NEUTRAL och handtaget är i det nya NEUTRAL-läget på splines. Sätt tejp under handtaget och märk teipen på varje sida av handtaget. Med reglaget fortfarande i NEUTRAL, ta bort handtaget.

ESPAÑOL

**23** Coloque un botador pequeño en la cabeza del tornillo y golpee el botador con un martillo para descajar las estrías de la manija. Remueva el tornillo y la manija.

**24** **8** **9** Hale hacia arriba la palanca de traba de neutro y manténgala arriba durante este paso. Coloque temporalmente en posición las estrías de la manija en las estrías del núcleo, en la nueva posición de NEUTRO. Revise el espacio libre para la manija a máxima aceleración en MARCHA ADELANTE y en REVERSO, y revise el espacio libre para los cables. Note que la traba de neutro no opera correctamente – simplemente mantenga la palanca de traba de neutro ARRIBA de modo que la manija se pueda mover a máxima aceleración en MARCHA ADELANTE y REVERSO.

**25** Verifique si el control está en NEUTRO y si la manija está en las estrías de la nueva posición de NEUTRO. Coloque cinta pegante debajo de la manija y marque en la cinta pegante a cada lado de la manija. Con el control aún en NEUTRO, remueva la manija.

FRANÇAIS

**23** Placez le petit poinçon dans la tête de la vis et tapotez-y avec un marteau pour débloquer les cannelures de la poignée. Enlevez la vis et la poignée.

**24** **8** **9** Tirez le levier de verrouillage du point mort vers le haut et maintenez-le ainsi durant cette étape. Positionnez temporairement les cannelures de la poignée dans les cannelures du moyeu dans la nouvelle position du POINT MORT. Vérifiez les dégagements pour la main en position d'accélération maximale en MARCHÉ AVANT et ARRIÈRE, ainsi que ceux pour les câbles. Observez le fait que le verrou du point mort ne fonctionnera pas correctement, maintenez simplement le levier de verrouillage du point mort en HAUT de façon à ce que la poignée puisse être déplacée à l'accélération maximale de MARCHÉ AVANT et ARRIÈRE.

**25** Vérifiez que la commande soit au POINT MORT et que la poignée soit sur les cannelures de la nouvelle position du POINT MORT. Placez du scotch sous la poignée et marquez le scotch de chaque côté de la poignée. La commande étant encore au POINT MORT, enlevez la poignée.

ITALIANO

**23** Posizionare un punzone piccolo sulla testa della vite e battere leggermente con un martello per disinserire le scanalature della leva. Togliere la vite e la leva.

**24** **8** **9** Durante questa fase, tenere sollevata la leva di bloccaggio in folle. Posizionare temporaneamente le scanalature della leva nelle scanalature del mozzo nella nuova posizione di FOLLE. Controllare le luci nella posizione di pieno gas (W.O.T.) in MARCIA AVANTI e RETROMARCIA, quindi controllare le luci dei cavi. Nel caso in cui il bloccaggio in folle non funzioni correttamente – tenere SOLLEVATA la leva di bloccaggio in folle in modo che la leva di comando possa essere portata nella posizione di pieno gas in MARCIA AVANTI e RETROMARCIA.

**25** Controllare che il telecomando si trovi in FOLLE e che la leva si trovi nella nuova posizione di FOLLE nelle scanalature. Mettere il nastro adesivo sotto la leva e segnare il nastro su entrambi i lati della leva. Con il telecomando ancora in FOLLE, togliere la leva di comando.

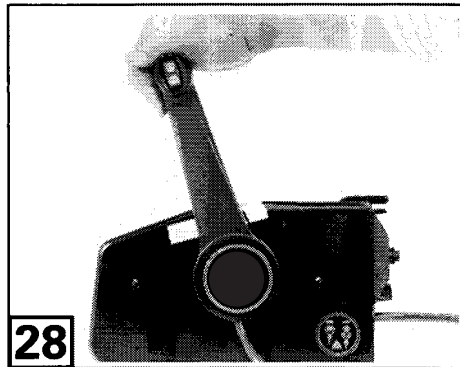
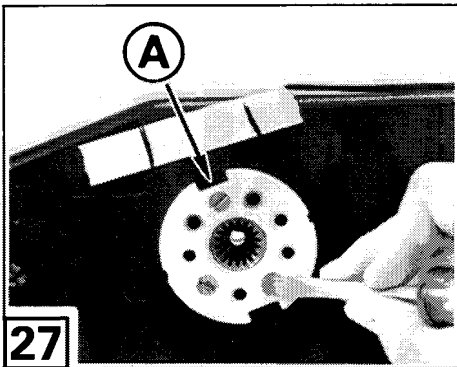
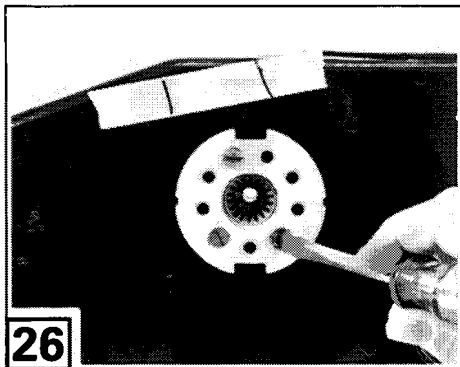

40880

40882

40884

SVENSKA

**26** Ta bort de tre skruvarna som fäster neutralspärspattan.

**27** ⚠ Sätt tillbaka neutralspärspattan i det nya läget. Neutralspärspattans skåra **A** ska vara centrerad mellan de två märkena på tejen. **Dra åt skruvarna till 25-35 in. lbs. (2,8-4,0 N-m).**

**27 28** ⚠ Om reglaget ska monteras i "STYRBORDS LÄGE", montera nu handtaget i linje med neutralspärspattans skåra. **Kontrollera att neutralspärssliden går in i skåran, att reglaget är i NEUTRAL när sliden är i skåran och att handtaget inte låser i något annat läge än NEUTRAL.**

⚠ Sätt i handtagsskruven och dra åt till 50-60 in. lbs. (5,5-7,0 N-m).



Säkerhetsvarning

ESPAÑOL

**26** Remueva los tres tornillos que retienen el plato de la traba de neutro.

**27** ⚠ Reinstale el plato de la traba de neutro en la nueva posición. La ranura del plato de la traba de neutro **A** deberá quedar centrada entre las dos marcas de la cinta pegante. **Instale y apriete los tornillos a una torsión de 2,8-4,0 N-m (25-35 lbs. pul).**

**27 28** ⚠ Si el control será montado en la "POSICIÓN DE ESTRI-BOR", instale la manija ahora, alineándola con la ranura del plato de traba de neutro. **Revise si la corredera de la traba de neutro cae dentro de la ranura y que la manija no se trabe en otra posición excepto en NEUTRO.**

⚠ Inserte el tornillo de la manija y apriételo a una torsión de 5,5-7,0 N-m (50-60 lbs. pul.).



Relativo a Seguridad

FRANÇAIS

**26** Retirez les trois vis retenant la plaque de verrouillage du point mort.

**27** ⚠ Réinstallez la plaque de verrouillage du point mort dans sa nouvelle position. L'encoche **A** de la plaque de verrouillage du point mort doit être centrée entre les deux marques sur le scotch. **Installez et serrez les vis à un couple de serrage de 2,8-4,0 N-m (25-35 in. lbs.).**

**27 28** ⚠ Si la commande doit être montée en "POSITION TRIBORD", installez maintenant la poignée en l'alignant avec l'encoche de la plaque de verrouillage du point mort. **Vérifiez que la glissière de verrouillage du point mort tombe dans l'encoche, que la commande soit au POINT MORT quand la glissière est dans l'encoche et que la poignée ne se bloque que dans la position du POINT MORT.**

⚠ Insérez la vis de la poignée et serrez-la à un couple de serrage de 5,5-7,0 N-m (50-60 in. lbs.).



Point de Sécurité

ITALIANO

**26** Togliere le tre viti che fissano la piastra di bloccaggio in folle.

**27** ⚠ Reinstallare la piastra di bloccaggio in folle nella nuova posizione. La tacca della piastra di bloccaggio in folle **A** deve trovarsi in posizione centrale tra i due segni eseguiti sul nastro adesivo. **Installare le viti e serrarle a 25-35 in. lbs. (2,8-4,0 N-m).**

**27 28** ⚠ Se il telecomando deve essere installato nella "POSIZIONE DI TRIBORDO", installare la leva in linea con la tacca della piastra di bloccaggio in folle. **Controllare che il perno di bloccaggio in folle cada nella tacca, che il telecomando sia in FOLLE quando il perno si trova nella tacca e che la leva sia bloccata esclusivamente nella posizione di FOLLE.**

⚠ Inserire la vite della leva e serrarla a 50-60 in. lbs. (5,5-7,0 N-m).



Sicurezza d'Uso

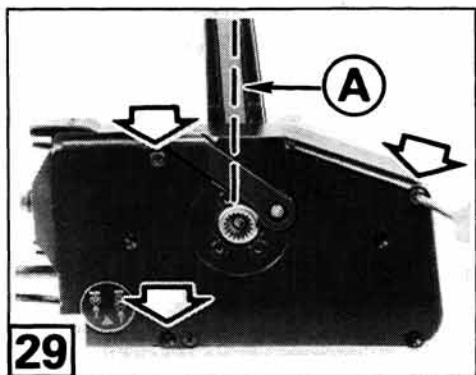

40885

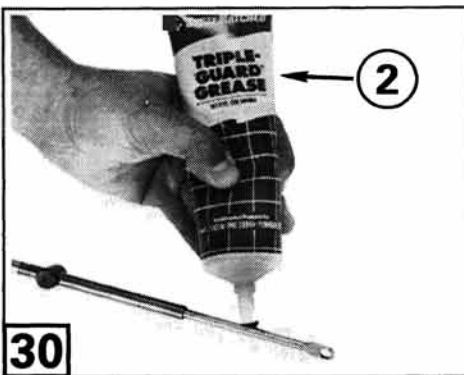

30500

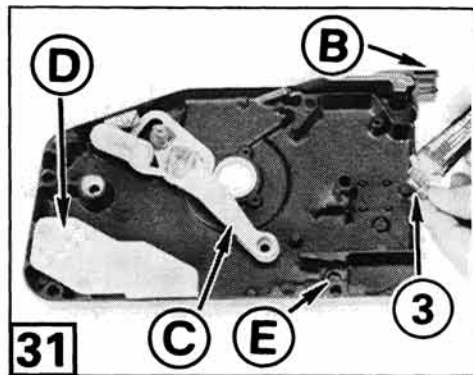

40886

SVENSKA

• **Procedur 3. Montera reglagekablarna i fjärreglaget**

**29** Sätt reglagespaken i NEUTRAL (A) och ta av de tre skruvarna. Lyft av hushalvan från lockhalvan.

**30** Smörj reglagekablarna med *Triple-Guard*-fett (2).

**31** ⚠ Placera hushalvan på en bänk. Med tomgångsarmen (B) helt nere, flytta ut gasregleringsarmen (C) från sin plats bakom plastavskiljarplattan (D). **Ta inte bort avskiljarplattan. Om plattan saknas kan kabelstiften falla ut och reglaget kärva.** Smörj tappurtaget (E) och kabelstiftet (3) med *Triple-Guard*-fett.

**32** ⚠ Sätt gaskabelns ögla mellan gasregleringsarmens halvor och släpp ned stiftet genom gasregleringsarmen och gaskabeln.

**33** Sätt in kabeltappen i urtaget och tryck fram gasregleringsarmen mot stoppet (F).



Säkerhetsvarning

FRANÇAIS

• **Procédure 3. Installation des câbles de commande dans la commande à distance**

**29** Placez le levier de commande au POINT MORT (A), et retirez les trois vis de l'assemblage. Sortez la moitié boîtier de la moitié couvercle.

**30** Graissez les câbles de commande avec de la graisse *Triple-Guard* (2).

**31** ⚠ Placez la moitié boîtier sur un banc de travail. Le levier de ralenti rapide (B) complètement abaissé, sortez le levier d'accélération (C) par derrière la plaque séparatrice en plastique (D). **Ne déposez pas la plaque séparatrice en plastique. Si la plaque est manquante, les goupilles des câbles peuvent tomber et la commande se bloquera.** Graissez la cavité (E) de tourillon et la goupille de câble (3) à l'aide de graisse *Triple-Guard*.

**32** ⚠ Placez l'œillet du câble d'accélération entre les moitiés du levier d'accélération, et posez la goupille à travers le levier et le câble d'accélération.

**33** Insérez le tourillon de câble dans la cavité, et poussez le levier d'accélération vers l'avant contre la butée (F).



Point de Sécurité

ESPAÑOL

• **Procedimiento 3. Instalación de los Cables de Control en el Control Remoto**

**29** Coloque la manija de control en NEUTRO (A), y remueva los tres tornillos de ensamble. Retire la mitad carcasa de la mitad tapa.

**30** Lubrique los cables de control con grasa *Triple-Guard* (2).

**31** ⚠ Coloque la mitad carcasa sobre la mesa de trabajo. Con la palanca de marcha rápida en vacío (B) completamente abajo, saque la palanca de aceleración (C) desde la parte trasera del plato separador de plástico (D). **No remueva el plato separador de plástico. Si le hace falta el plato, los pasadores del cable se podrán caer y trabar el control.** Engrase el compartimiento del muñón (E) y el pasador del cable (3) con grasa *Triple-Guard*.

**32** ⚠ Coloque el ojal del cable de aceleración entre las dos mitades de la palanca de aceleración y coloque el pasador a través de la palanca y del cable de aceleración.

**33** Inserte el muñón del cable dentro del compartimiento y empuje la palanca de aceleración hacia adelante contra el tope (F).



Relativo a Seguridad

ITALIANO

• **Procedura 3. Installazione dei cavi del telecomando nel telecomando**

**29** Portare la leva del telecomando in FOLLE (A) e togliere le tre viti di fissaggio. Estrarre metà dell'alloggiamento dal coperchio.

**30** Lubrificare i cavi del telecomando con grasso *Triple-Guard* (2).

**31** ⚠ Appoggiare metà dell'alloggiamento su un banco da lavoro. Con la leva del minimo sostenuto (B) completamente abbassata, estrarre la leva dell'acceleratore (C) dal lato posteriore della piastra separatrice di plastica (D). **Non togliere la piastra separatrice di plastica. Nel caso in cui manchi la piastra, i perni dei cavi possono cadere con conseguente grippaggio del telecomando.** Lubrificare la cavità del barilotto (E) ed il perno del cavo (3) con grasso *Triple-Guard*.

**32** ⚠ Posizionare l'occhiello del cavo dell'acceleratore tra le metà della leva ed infilare il perno nella leva dell'acceleratore e nel cavo dell'acceleratore.

**33** Inserire il barilotto del cavo nella cavità e premere la leva dell'acceleratore in avanti contro il fermo (F).



Sicurezza d'Uso

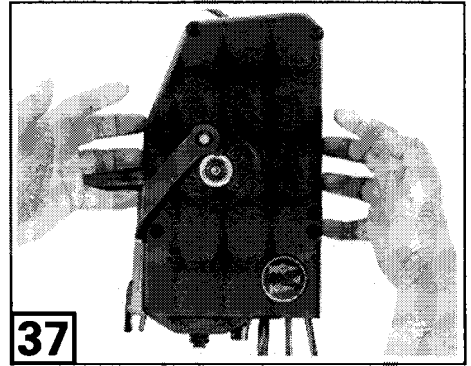
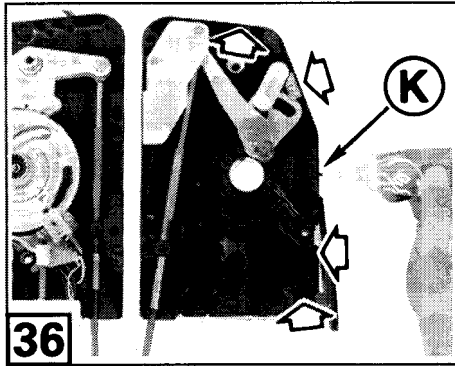
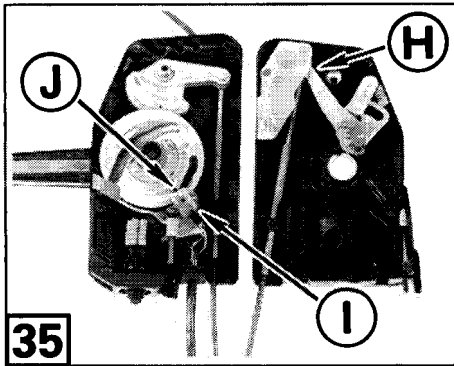
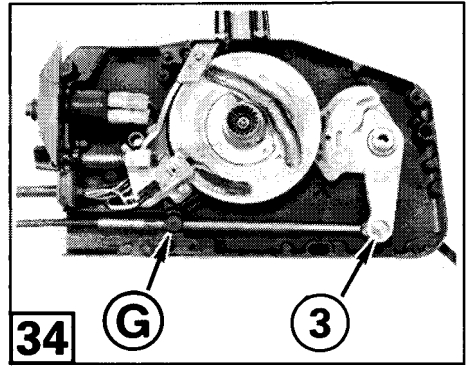
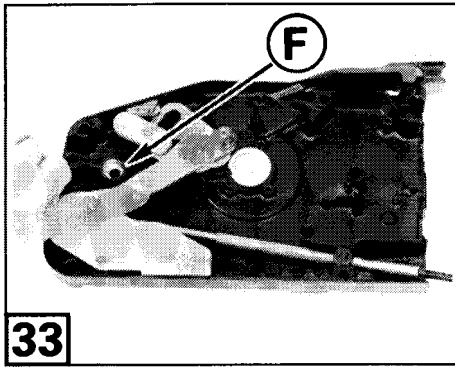
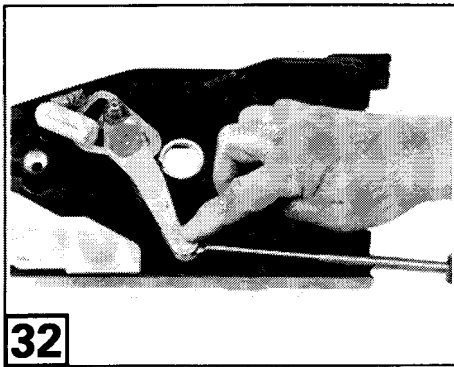

SVENSKA

**34** ⚠ Smörj tappurtaget ⑥ i lockhalvan och kabelstiftet ③. Placera växelkabelsöglan mellan växelarmens halvor och **släpp ned stiftet genom växelarmen och växelkabeln**. Tryck in kabeltappen i tappurtaget.

**35** ⚠ Växelarmen måste vara i NEUTRAL innan reglaget sätts ihop. Gasregleringsarmen ④ måste sitta mot stoppet. **Neutralstartskontakten ① måste vara i mitten av neutralstartskammen ②**.

**36** Vid användning i saltvattnemiljö ska de två halvornas främre, bakre och övre skarvar ⑤ tätas med svart silikontätningssmedel innan halvorna sätts ihop.

**37** ⚠ Med lockhalvan liggande plant på en bänk och uppvärmningsspaken nere, placera hushalvan på lockhalvan. **Vänd inte upp och ned på lockhalvan. Växelkabelstiftet kan ramla ut och låsa reglaget.**

⚠ Säkerhetsvarning

FRANÇAIS

**34** ⚠ Graissez la cavité ⑥ du tourillon dans la moitié couvercle et la goupille de câble ③. Placez l'œillet de câble de changement d'engrenages entre les moitiés du levier de changement d'engrenages et **posez la goupille à travers le levier et le câble de changement d'engrenages**. Enfoncez le tourillon de câble dans la cavité de tourillon.

**35** ⚠ Le levier de changement d'engrenages doit être au POINT MORT avant de remonter la commande. Le levier d'accélération ④ doit être vers l'avant contre la butée. **L'interrupteur de démarrage au point mort ① doit être au centre de la came de démarrage au point mort ②**.

**36** En eaux salées, rendez étanches les articulations ⑤ à l'avant, au dos et au haut des deux moitiés, à l'aide de produit d'étanchéité au silicone noir, avant d'assembler les moitiés.

**37** ⚠ La moitié couvercle étant couchée sur un banc de travail et le levier de réchauffe abaissé, placez la moitié boîtier sur la moitié couvercle. **Ne retournez pas la moitié couvercle. La goupille du câble de changement d'engrenages pourrait tomber et bloquer la commande.**

⚠ Point de Sécurité

ESPAÑOL

**34** ⚠ Engrase el compartimiento del muñón ⑥ en la mitad tapa y el pasador del cable ③. Coloque el ojal del cable de cambios entre las mitades de la palanca de cambios y **coloque el pasador a través de la palanca de cambios y del cable de cambios**. Coloque el muñón del cable en el compartimiento del muñón.

**35** ⚠ La palanca de cambios deberá estar en NEUTRO antes de reensamblar el control. La palanca de aceleración ④ deberá estar adelante contra el tope. **El interruptor de arranque en neutro ① deberá estar en el centro de la leva de arranque en neutro ②**.

**36** En ambientes salinos, selle las uniones frontal, trasera y superior ⑤ de las dos mitades, usando sellador de silicona negro, antes de juntar las dos mitades.

**37** ⚠ Con la mitad tapa sobre la mesa de trabajo y la palanca de calentamiento abajo, coloque la mitad carcasa encima de la mitad tapa. **No le de la vuelta a la mitad tapa. El pasador del cable de cambios se podrá caer y trabar el control.**

⚠ Relativo a Seguridad

ITALIANO

**34** ⚠ Ingrassare la cavità del barilotto ⑥ nella metà del coperchio ed il perno del cavo ③. Posizionare l'occhiello del cavo del cambio tra le metà della leva del cambio ed **infilare il perno nella leva del cambio e del cavo del cambio**. Premere il barilotto del cavo nella cavità del barilotto.

**35** ⚠ Prima di riassembleare il telecomando, la leva del cambio deve trovarsi nella posizione di FOLLE. La leva dell'acceleratore ④ deve trovarsi contro il fermo. **L'interruttore di avviamento in folle ① deve trovarsi al centro della camma di avviamento in folle ②**.

**36** In acque salate, sigillare i giunti anteriore, posteriore e superiore ⑤ delle due metà con silicone nero prima di unire tra loro le metà.

**37** ⚠ Con la metà del coperchio appoggiata in posizione orizzontale sul banco da lavoro e la leva di riscaldamento sollevata, posizionare metà dell'alloggiamento in cima alla metà del coperchio. **Non capovolgere la metà del coperchio poiché il perno del cavo del cambio può cadere provocando il grippaggio del telecomando.**

⚠ Sicurezza d'Uso

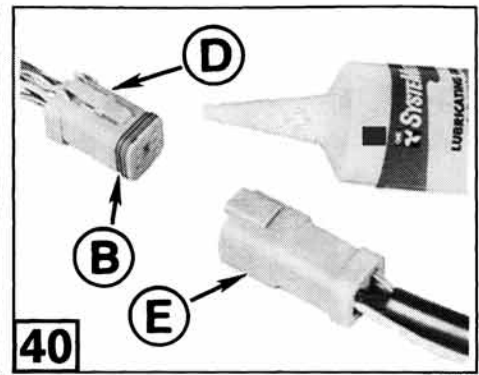
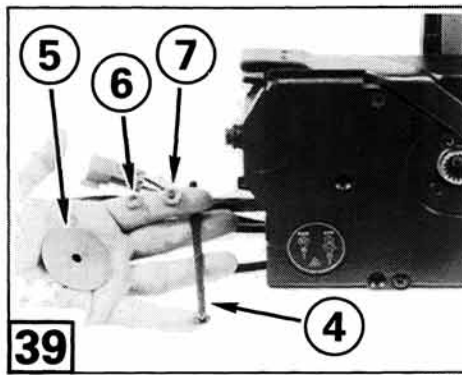
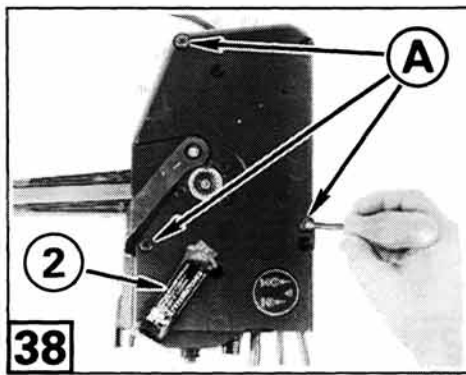

SVENSKA

**38** Lägga *Triple-Guard*-fett ② på reglageskruvarna ① och dra åt skruvarna till 40-50 in. lbs. (4,6-5,5 N-m).

⚠ För reglage monterade i "BABORDS LÄGE", rikta upp reglagehandtaget med neutralspärsskåran och montera reglagehandtaget. Dra åt sexkantskruven till 50-60 in. lbs. (5,5-7,0 N-m).

**Steg 5. Montera fjärreglaget i båten**

**39** Montera fjärreglaget med fästskruvarna ④, flatbrickorna ⑤, låsbrickorna ⑥ och muttrarna ⑦. Se till att dra åt fästskruvarna så att reglaget inte rör sig under gång.

**Obs** Använd en vanlig skruvmejsel; en eldriven kan skada locket.

**40 41 Kopplingar:** Undersök anslutningsytorna på kopplingarna för smuts eller dylikt. Avlägsna all smuts, gammal olja, etc. Precis före ihopsättning, lägg ett tunt skikt *Electrical Grease* på tätning ③ och även på tätning ④ om reglaget har trim och tilt. Rikta upp den 6-poliga pluggen ⑤ på instrumentkabeln med tändningslösuttaget ⑥. Tryck ihop kopplingen.



FRANÇAIS

**38** Enduisez les vis d'assemblage ① de graisse *Triple-Guard* ②, puis installez et serrez-les à un couple de serrage de 4,6-5,5 N-m (40-50 in. lbs.).

⚠ Pour les commandes montées en "POSITION BÂBORD", alignez la poignée de la commande avec l'encoche de verrouillage du point mort et installez la poignée de la commande. Serrez la vis à tête à six pans creux à un couple de serrage de 5,5-7,0 N-m (50-60 in. lbs.).

**Étape 5. Installation de la commande à distance dans le bateau**

**39** Installez la commande à distance avec les vis de montage ④, les rondelles plates ⑤, les rondelles de sûreté ⑥ et les écrous ⑦. Assurez-vous que les vis de montage soient suffisamment serrées de façon à ce que la commande ne bouge pas durant le fonctionnement.

**Note** Employez un tournevis à main; un tournevis électrique ou pneumatique pourrait endommager le couvercle.

**40 41 Connecteurs:** voyez si les surfaces de contact des connecteurs sont sales ou autrement contaminées. Nettoyez toute saleté, vieux lubrifiant, etc. Immédiatement avant de les raccorder, enduisez le joint d'étanchéité ③ d'une légère couche de graisse *Electrical Grease*, ainsi que le joint d'étanchéité ④ si la commande possède le dispositif pour l'angle d'assiette et le relevage. Alignez la fiche à six douilles ⑤ du câble d'instrument par rapport à la prise ⑥ de la commande. Enfoncez-les l'une dans l'autre jusqu'à ce qu'elles soient bloquées.



ESPAÑOL

**38** Aplíquese grasa *Triple-Guard* ② a los tornillos de ensamble ① y apriételos a una torsión de 4,6-5,5 N-m (40-50 lbs. pul.).

⚠ Para controles montados en la "POSICIÓN DE BABOR", ponga en línea la manija del control con la ranura de la traba de neutro e instale la manija de control. Apriete el tornillo de cabeza Allen a una torsión de 5,5-7,0 N-m (50-60 lbs. pul.).

**Paso 5. Instalación del Control Remoto en la Embarcación**

**39** Instale el control remoto con los tornillos de montaje ④, las arandelas planas ⑤, las arandelas de seguridad ⑥, y las tuercas ⑦. Asegúrese de que los tornillos de montaje queden lo suficientemente apretados de modo que el control no se mueva durante la operación.

**Nota** Use un destornillador manual; uno eléctrico o de aire podrá dañar la tapa.

**40 41 Conectores:** Revise las superficies de contacto de los conectores para ver si tienen mugre u otros contaminantes. Remueva toda la mugre, lubricante viejo, etc. Inmediatamente antes de juntarlos, aplíquese una capa liviana de *Electrical Grease* al sello ③, y también al sello ④ si el control tiene compensación e inclinación. Ponga en línea el enchufe de seis terminales hembras ⑤ del cable de instrumentos con el receptáculo del interruptor de la llave ⑥. Empuje los conectores entre sí hasta que traben.



ITALIANO

**38** Applicare grasso *Triple-Guard* ② alle viti di fissaggio ① e serrarle a 40-50 in. lbs. (4,6-5,5 N-m).

⚠ Per telecomandi installati in "POSIZIONE DI BABORDO", allineare la leva di comando con la tacca di bloccaggio in folle ed installare la leva di comando. Serrare le viti Allen a 50-60 in. lbs. (5,5-7,0 N-m).

**Fase 5. Installazione del telecomando nell'imbarcazione**

**39** Installare il telecomando con le viti di fissaggio ④, le rondelle piatte ⑤, le rondelle di bloccaggio ⑥ ed i dadi ⑦. Serrare le viti di fissaggio in modo che il telecomando non si muova durante il funzionamento.

**Nota** Utilizzare un cacciaviti manuale; un cacciaviti elettrico può danneggiare il coperchio.

**40 41 Connettori:** Controllare che le superfici di accoppiamento dei connettori non siano sporche o contaminate. Togliere sporcizia, vecchio lubrificante, ecc. Immediatamente prima di unire i connettori, applicare un leggero strato di *Electrical Grease* alla tenuta ③. Lubrificare anche la tenuta ④, se il telecomando è dotato di regolazione dell'assetto e ribaltamento. Allineare la spina a sei prese ⑤ sul cavo degli strumenti con la presa del telecomando ⑥. Premere i connettori finché non si agganciano.



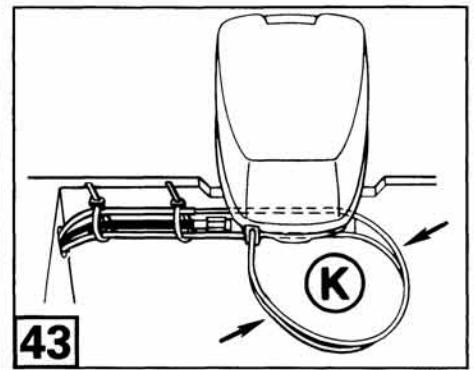
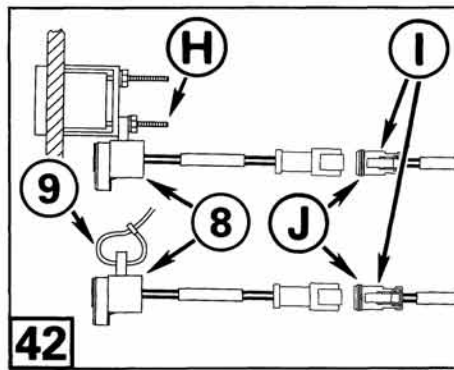
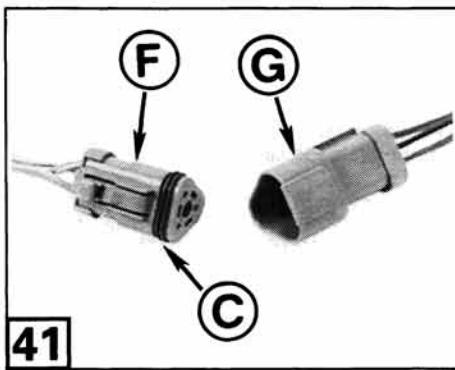

40075

DR5823

DR2144

SVENSKA

**41** Rikta upp den 3-poliga pluggen (F) på instrumentkabeln med reglageuttaget (C). Tryck ihop kopplingen.

**42** Välj bästa sätt att fästa varningshornet (G):

- Montera det på en instrumentmätarens fästbult (H).
- Fästa det på instrumentkablarna med ett spännband (9).
- Montera det bakom instrumentpanelen med infattningssats P/N 174970.

**42** Lokalisera de ljusbrun/blårandiga och lila kablarna och den 2-poliga pluggen (1) på instrumentkabeln. Undersök anslutningsytorna på kopplingarna. Avlägsna all smuts, gammal olja, etc. Precis före ihopsättning, lägg ett tunt skikt *Electrical Grease* på tätning (J) på pluggen. Rikta upp och tryck ihop hornutttaget och instrumentkabelns pluggen.

**Obs** Låt inte kabeln dra i varningshornskablarna.

**43** ⚠ **Kablarna måste förses med en slinga (K) på minst 12 in. (30 cm) mellan det sista fästet i båten och förankringspunkten på motorn.**



Säkerhetsvarning

ESPAÑOL

**41** Ponga en línea el enchufe de tres terminales hembras (F) del cable de instrumentos con el receptáculo del control (C). Empuje los conectores entre sí hasta que traben.

**42** Seleccione el mejor método para asegurar la bocina de advertencia (G):

- Instálela en un espárrago de montaje de un instrumento (H).
- Asegúrela al cable de instrumentos usando una cinta de amarre (9).
- Móntela en el tablero de instrumentos usando el Conjunto de Luneta P/N 174970.

**42** Localice el cable castaño/azul, el cable púrpura y el enchufe de 2 terminales (1) en el tablero de instrumentos. Revise las superficies de encaje de los conectores. Remueva toda la mugre, lubricante viejo, etc. Inmediatamente antes de juntarlos, aplíqueles una capa liviana de *Electrical Grease* al sello (J) del enchufe. Ponga en línea y empuje entre sí el receptáculo de la bocina y el enchufe del cable de instrumentos hasta que encajen.

**Nota** No permita que el cable de instrumentos hale los cables de la bocina de advertencia.

**43** ⚠ **Usted deberá hacer un círculo con un diámetro mínimo de 30 cm (12 pul.) (K) en los cables, entre el último sujetador de la embarcación y el punto de anclaje en el motor.**



Relativo a Seguridad

FRANÇAIS

**41** Alignez la fiche à trois douilles (F) du câble d'instrument par rapport à la prise (C) de la commande. Enfoncez-les l'une dans l'autre jusqu'à ce qu'elles soient bloquées.

**42** Choisissez la meilleure méthode pour fixer l'avertisseur sonore (G):

- installez-le sur un goujon de montage (H) d'un indicateur d'instrument.
- attachez-le au câblage d'instrument à l'aide d'une bride d'attache (9).
- montez-le derrière le tableau de bord à l'aide du kit de socle, P/N 174970.

**42** Trouvez les câbles rayé tan/bleu et mauve, ainsi que la fiche (1) à 2 douilles sur le câble d'instrument. Vérifiez les surfaces de contact des connecteurs. Nettoyez toute saleté, vieux lubrifiant, etc. Juste avant de les raccorder, enduisez le joint d'étanchéité (J) sur la fiche d'une légère couche de graisse *Electrical Grease*. Alignez et enfoncez la fiche du câble d'instrument dans la prise de l'avertisseur jusqu'à ce qu'elle soit bloquée.

**Note** Faites que le câble d'instrument ne tire pas sur les câbles de l'avertisseur sonore.

**43** ⚠ **Vous devez créer une boucle (K) d'un diamètre minimum de 30 cm (12 po) sur les câbles entre la dernière attache au bateau et le point d'ancrage sur le moteur.**



Point de Sécurité

ITALIANO

**41** Allineare la spina a tre prese (F) sul cavo degli strumenti con la presa del telecomando (C). Premere i connettori finché non si agganciano.

**42** Scegliere il metodo migliore per installare l'avvisatore acustico (G):

- Installarlo sul prigioniero di fissaggio degli strumenti (H).
- Fissarlo al cavo degli strumenti utilizzando la fascetta (9).
- Montarlo dietro il cruscotto utilizzando il kit cornice, P/N 174970.

**42** Posizionare i cavi a nastro marrone/blu e violetto e la spina a 2 prese (1) sul cavo degli strumenti. Controllare le superfici di accoppiamento dei connettori. Togliere sporcizia, vecchio lubrificante, ecc. Immediatamente prima di unire i connettori, applicare un leggero strato di *Electrical Grease* alla tenuta (J) sulla spina. Allineare e premere la presa dell'avvisatore e la spina del cavo degli strumenti finché non si agganciano.

**Nota** Non permettere che il cavo degli strumenti eserciti pressione sui cavi dell'avvisatore acustico.

**43** ⚠ **Garantire una curva di diametro minimo (K) di 12 in. (30 cm) ai cavi tra l'ultimo fermaglio sull'imbarcazione ed il punto di ancoraggio del motore.**



Sicurezza d'Uso

Dra kablarna i en rak linje utan nedbuktningar och fäst dem i båten med spännband ⑨ eller klämmor ⑩ (en medföljer) var 24 in. (61 cm). Sätt det första fästet 24 in. (61 cm) bakom fjärreglaget. Om du använder kabelklämmor ⑩ och skruvar ⑪, tryck inte ihop dem så mycket att kablarna blir ovala.

**⚠** Innan du ansluter kablarna till motorn, **kontrollera att reglaget fungerar utan störningar och att du känner samma friktion vare sig handtaget förs FRAMÅT eller BAKÅT. Låsning kan få reglaget att kärva när kablarna anslutits till motorn.**

Se motorns verkstadshandbok för reglagekabelskoppling.

### Steg 6. Testa fjärreglagets funktion

#### Neutralspärrestest

Sätt reglaget i NEUTRAL. Neutralspärssliden måste gå in i neutral-spärslattans skåra.

Vrid propellern. Om propellern inte snurrar fritt, gå igenom kabelkopplingsprocedurerna i verkstadshandboken.

**⚠** Kontrollera att kablarna är anslutna till rätt armar: med reglagehandtaget i NEUTRAL, lyft uppvärmningsspaken. **Endast gaskabeln ska röra sig.**

Anslut batterikablarna till batteriet.



Säkerhetsvarning

Acheminez les câbles de commande en ligne droite, sans fléchissement, et attachez-les au bateau tous les 61 cm (24 po) à l'aide des brides d'attache ⑨ ou des colliers ⑩ (un fourni). Placez la première attache à 61 cm (24 po) derrière la commande à distance. Si vous employez des colliers de câble ⑩ et des vis ⑪, assurez-vous de ne pas déformer la circonférence des câbles en les serrant trop fort.

**⚠** Avant de raccorder les câbles au moteur, **vérifiez que la commande fonctionne librement et qu'une même friction soit ressentie dans les marges d'accélération en MARCHÉ AVANT et ARRIÈRE de la commande à distance. Tout coincement pourrait entraîner le blocage de la commande quand les câbles seront raccordés au moteur.**

Reportez-vous au manuel d'entretien de votre moteur pour ce qui est des procédures pour le raccord des câbles de commande au moteur.

### Étape 6. Essai de fonctionnement de la commande à distance

#### Essai du verrou du point mort

Placez la commande au POINT MORT. La glissière de verrouillage du point mort doit être engagée dans l'encoche de la plaque de verrouillage du point mort.

Faites tourner l'hélice. Si l'hélice ne tourne pas librement, réviser les procédures pour le raccord des câbles dans le manuel d'entretien.

**⚠** Vérifiez que les câbles soient raccordés sur les bons leviers: la poignée de la commande étant au POINT MORT, levez le levier de réchauffe. **Seul le câble d'accélération devrait bouger.**

Branchez les câbles de batterie à la batterie.



Point de Sécurité

Encamine los cables de control en línea recta, sin caídas, y asegúrelos a la embarcación a cada 61 cm (24 pul.) con cintas de amarre ⑨ o abrazaderas ⑩ (una suministrada). Coloque el primer sujetador a 61 cm (24 pul.) detrás del control remoto. Si usted usa abrazaderas para cables ⑩ y tornillos ⑪, no ovale los cables.

**⚠** Antes de conectar los cables en el motor, **revise si el control opera libremente y si se siente una fricción igual en el recorrido de la manija en la amplitud de MARCHA ADELANTE y REVERSO. Cualquier rozamiento podrá causar que el control remoto se trabe cuando los cables son sujetos al motor.**

Refiérase al manual de servicio del motor para obtener el procedimiento para conectar los cables de control en el motor.

### Paso 6. Prueba de la Operación del Control Remoto

#### Prueba de la Traba de Neutro

Coloque el control en NEUTRO. La corredera de la traba de neutro deberá estar encajada en la ranura del plato de la traba de neutro.

Gire la hélice. Si la hélice no gira libremente, revise los procedimientos de instalación de los cables en el manual de servicio.

**⚠** Cerciórese de que los cables fueron sujetos a las palancas correctas: con la manija de control en NEUTRO, levante la palanca de calentamiento. **Solamente el cable de aceleración se deberá mover.**

Conecte los cables de batería en la batería.



Relativo a Seguridad

Disporre i cavi del telecomando in linea retta, senza curve, quindi fissarli all'imbarcazione ogni 24 in. (61 cm) con le fascette ⑨ o i morsetti ⑩ (uno in dotazione). Posizionare il primo fermaglio 24 in. (61 cm) dietro il telecomando. Utilizzando i morsetti del cavo ⑩ e le viti ⑪, evitando di schiacciare il cavo degli strumenti.

**⚠** Prima di collegare i cavi al motore, **controllare che il telecomando si muova liberamente e che si senta un attrito uguale nelle fasce di escursione in MARCIA AVANTI e RETROMARCIA della leva di comando. Un eventuale inceppamento può provocare un grippaggio del telecomando una volta collegati i cavi al motore.**

Per le procedure di collegamento dei cavi di comando al motore, fare riferimento al Manuale di assistenza.

### Fase 6. Prova di funzionamento del telecomando

#### Prova di bloccaggio in folle

Portare il telecomando in FOLLE. Il perno di bloccaggio in folle deve ingranare la tacca della piastra di bloccaggio in folle.

Ruotare l'elica. Se l'elica non ruota liberamente, rivedere le procedure di collegamento del cavo nel manuale di assistenza.

**⚠** Assicurarci che i cavi siano collegati alla leva corretta. Con la leva di comando nella posizione di FOLLE, alzare la leva di riscaldamento. **Si deve muovere solamente il cavo dell'acceleratore.**

Collegare i cavi della batteria alla batteria.



Sicurezza d'Uso



**Neutralstartstest**

**⚠** Ta isär kopplingen mellan matarspolen och tändmodulen, eller lossa alla tändstiftskablar så att motorn inte kan startas. Demontering av klämman från tändningslåset förhindrar INTE motorstart.

**Obs** Om motorn körs ute ur vattnet om så bara en mycket kort stund kommer vattenpumpen att skadas och ev. orsaka motorenhetsskador.

**⚠** Med detta reglage kan motorn bara startas i NEUTRAL. Om reglagehandtaget ligger "i växel", fungerar startmotorn inte. Klämman (12) kan vara fäst på tändningslåset eller inte för nedanstående test. Testa så att du är **säker på att startmotorn INTE fungerar när handtaget ligger i FRAM eller BACK** utan BARA när reglagehandtaget är i NEUTRAL.

- Flytta reglagehandtaget till NEUTRAL.
- Vrid nyckeln (13) till START. Startmotorn ska fungera.
- Med nyckeln kvar i START och startmotorn arbetande, lyft neutral-spärrsarmen och flytta reglagehandtaget till FRAM. Startmotorn ska stanna när reglaget flyttas bort från NEUTRAL.
- Släpp nyckeln och flytta handtaget till NEUTRAL.
- Vrid nyckeln till START. Startmotorn ska fungera.



Säkerhetsvarning

**Essai du démarrage au point mort**

**⚠** Débranchez le connecteur entre la bobine de charge et le module d'allumage, ou débranchez tous les câbles des bougies d'allumage pour empêcher le moteur de démarrer. Le fait d'enlever la goupille de l'interrupteur à clé N'EMPÊCHERA PAS le moteur de démarrer.

**Note** Faire tourner le moteur hors de l'eau, même momentanément, endommagera la pompe à eau et entraînera éventuellement des dégâts au bloc-moteur.

**⚠** Cette commande à distance est conçue pour lancer le moteur seulement quand il est au POINT MORT. Si la poignée de commande est "en prise", le démarreur ne fonctionnera pas. La goupille (12) du cordon peut se trouver dans ou hors de l'interrupteur à clé pour l'essai suivant. Utilisez cet essai pour **vous assurer que le moteur du démarreur NE FONCTIONNERA PAS** quand la poignée de commande est soit en **MARCHE AVANT** ou **ARRIÈRE** et FONCTIONNERA quand elle est au POINT MORT.

- Placez la poignée de commande au POINT MORT.
- Tournez la clé (13) en position de DÉMARRAGE. Le démarreur devrait fonctionner.
- La clé étant encore en position de DÉMARRAGE et le démarreur lançant le moteur, levez le levier de verrouillage du point mort et bougez la poignée de commande en MARCHE AVANT. Le démarreur devrait s'arrêter à mesure que la poignée de commande sort du POINT MORT.
- Relâchez la clé et placez la poignée de commande au POINT MORT.
- Tournez la clé sur la position de DÉMARRAGE. Le démarreur devrait fonctionner.



Point de Sécurité

**Prueba de Arranque en Neutro**

**⚠** Separe el conector situado entre la bobina de carga y el módulo de ignición o desconecte todos los cables de las bujías para evitar que el motor arranque. El remover el gancho del interruptor de la llave NO EVITARÁ que el motor arranque.

**Nota** El operar el motor fuera del agua, aunque sea momentáneamente, dañará la bomba de agua y eventualmente causará daños en la cabeza de fuerza.

**⚠** Este control remoto fue diseñado para que el motor arranque en NEUTRO solamente. Si la manija del control está "engranada", el motor de arranque no operará. El gancho de la cuerda (12) podrá ser sujetado al interruptor o podrá ser removido para la siguiente prueba. Use esta prueba para **asegurarse de que el motor de arranque NO OPERE cuando la manija del control esté en MARCHA ADELANTE o en REVERSO** y de que OPERE cuando la manija esté en NEUTRO.

- Mueva la manija a NEUTRO.
- Gire la llave (13) a la posición de ARRANQUE. El motor de arranque deberá operar.
- Con la llave aún en la posición de ARRANQUE y el motor de arranque haciendo girar el motor, levante la palanca de traba de neutro y mueva la manija de control a MARCHA ADELANTE. El motor de arranque deberá dejar de girar cuando la manija del control salga de la posición de NEUTRO.
- Suelte la llave y mueva la manija del control a NEUTRO.
- Gire la llave a la posición de ARRANQUE. El motor de arranque deberá operar.



Relativo a Seguridad

**Prova di avviamento in folle**

**⚠** Per prevenire l'avviamento del motore, staccare il connettore tra la bobina di carica e la centralina elettronica o disinserire tutti i cavi della candela. La rimozione del fermaglio dall'interruttore a chiave NON previene l'avviamento del motore.

**Nota** Il funzionamento del motore fuori dall'acqua, anche se per pochi istanti, può danneggiare la pompa dell'acqua ed eventualmente il blocco motore.

**⚠** Questo telecomando è stato progettato per avviare il motore solamente nella posizione di FOLLE. Se la leva di comando ha una "marcia ingranata", l'avviatore non funzionerà. Per l'esecuzione della seguente prova, il fermaglio del cordone (12) può essere fissato all'interruttore a chiave oppure rimosso. Provare il telecomando per **assicurarsi che il motorino di avviamento NON FUNZIONI quando la leva di comando si trova nelle posizioni di MARCIA AVANTI o RETROMARCIA e FUNZIONI** quando la leva è in FOLLE.

- Portare la leva di comando in FOLLE.
- Girare la chiave (13) nella posizione di AVVIAMENTO. L'avviatore deve funzionare.
- Con la chiave in posizione di AVVIAMENTO e l'avviatore in funzione, sollevare la leva di bloccaggio in folle e portare la leva comando in MARCIA AVANTI. L'avviatore deve fermarsi non appena lascia la leva di comando lascia la posizione di FOLLE.
- Rilasciare la chiave e portare la leva di comando in FOLLE.
- Girare la chiave nella posizione AVVIAMENTO. L'avviatore deve funzionare.



Sicurezza d'Uso

• Med nyckeln kvar i START och startmotorn arbetande, lyft neutral-spärrsarmen och flytta reglagehandtaget till BACK. Startmotorn ska stanna när reglaget flyttas bort från NEUTRAL.

**⚠ Om startmotorn fungerar med reglaget I VÄXEL, sänd tillbaka hela fjärreglaget till återförsäljaren för provning och/eller service.**

#### Testa på trim/tiltkontakt

Tryck på kontaktens överdel för uttrimning/upptippning och på kontaktens nederdel för nedtippning/intrimning. Om trim/tiltmotorn inte aktiveras när du trycker på kontakten, kontrollera kopplingen mellan kontakten och motorn. Kör trimmen med underkåpskontakten (om sådan finns på din motor). Om trimmen inte fungerar, låt kontrollera trimmenheten. Om trimmen fungerar med underkåpskontakten men inte med fjärreglagekontakten, låt återförsäljaren inspektera fjärreglaget.

#### Tester i vattnet

När du testar båten i vattnet, förtöj den ordentligt så att den inte kan flytta sig. Fäst linan på tändningslåset.

Sätt reglagehandtaget i NEUTRAL.

Om motorn inte har *QuikStart*, lyft uppvärmningsspaken för att öppna gasen för lättare start.



Säkerhetsvarning

• La clé étant encore en position de DÉMARRAGE et le démarreur lançant le moteur, levez le levier de verrouillage du point mort et bougez la poignée de commande en MARCHE ARRIÈRE. Le démarreur devrait s'arrêter à mesure que la poignée sort du POINT MORT.

**⚠ Si le démarreur fonctionne alors que la commande est EN PRISE, retournez la commande à distance complète chez votre concessionnaire pour des essais plus approfondis et/ou sa réparation.**

#### Essai de l'interrupteur d'angle d'assiette/relevage

Enfoncez le haut de l'interrupteur pour ouvrir l'angle et relevez le moteur. Enfoncez le bas de l'interrupteur pour abaisser et fermer l'angle du moteur. Si le fait d'enfoncer l'interrupteur n'actionne pas le moteur d'angle d'assiette/relevage, vérifiez la connexion entre l'interrupteur et le moteur. Actionnez l'angle d'assiette à l'aide de l'interrupteur sur le capot moteur inférieur (si ainsi équipé). Si l'angle d'assiette ne fonctionne toujours pas, faites réviser votre unité d'angle d'assiette. Si l'angle d'assiette fonctionne quand actionné par l'interrupteur sur le capot moteur inférieur, mais pas par l'interrupteur sur la commande à distance, demandez à votre concessionnaire de réviser votre commande à distance.

#### Essai sur l'eau

Lors de l'essai du bateau sur l'eau, amarrez-le fermement au quai afin d'en empêcher le mouvement. Raccordez la goupille du cordon sur l'interrupteur à clé.

Placez la poignée de la commande en position de POINT MORT.

Si le moteur ne possède pas le dispositif *QuikStart*, levez le levier de réchauffe pour ouvrir l'accélération de façon à faciliter le démarrage.



Point de Sécurité

• Con la llave aún en la posición de ARRANQUE y el motor de arranque haciendo girar el motor, levante la palanca de traba de neutro y mueva la manija de control a REVERSO. El motor de arranque deberá dejar de girar cuando la manija de control salga de la posición de NEUTRO.

**⚠ Si el motor de arranque opera con el control ENGRANADO, regrese el control remoto completo a su agente para hacerle más pruebas y/o repararlo.**

#### Prueba del Interruptor de Compensación/Inclinación

Oprima la parte superior del interruptor para compensar y subir el motor. Oprima la parte inferior del interruptor para bajar el motor y compensar hacia adentro. Si al oprimir el interruptor no opera el motor de compensación/inclinación, revise la conexión del interruptor al motor. Opere el compensador con el interruptor de la tapa inferior del motor (si así es equipado). Si el compensador no trabaja, haga revisar la unidad de compensación. Si el compensador trabaja con el interruptor de la tapa inferior del motor, pero no con el interruptor del control remoto, haga que su agente inspeccione el control remoto.

#### Pruebas en el Agua

Cuando pruebe la embarcación en el agua, amárrela al muelle con firmeza para evitar que se mueva. Sujete el gancho de la cuerda en el interruptor de la llave.

Coloque la manija de control en NEUTRO.

Si el motor no tiene *QuikStart*, levante la palanca de calentamiento para abrir el acelerador y facilitar la arrancada.



Relativo a Seguridad

• Con la chiave in posizione di AVVIAMENTO e l'avviatore in funzione, sollevare la leva bloccaggio in folle e portare la leva di comando in MARCIA AVANTI. L'avviatore deve fermarsi non appena la leva di comando lascia la posizione di FOLLE.

**⚠ Se l'avviatore funziona con una MARCIA INSERITA, inviate l'intero telecomando al concessionario per ulteriori controlli e/o interventi di assistenza.**

#### Prova dell'interruttore di assetto/ribaltamento

Premere l'estremità superiore dell'interruttore per regolare l'assetto verso l'esterno e ribaltare il motore verso l'alto. Se la pressione dell'interruttore non aziona il motore di assetto/ribaltamento, controllare il collegamento tra motore ed interruttore. Azionare l'assetto con l'interruttore sulla carenatura inferiore del motore (se previsto sul motore). Se l'assetto non funziona, l'unità di assetto deve essere controllata. Se l'assetto funziona con l'interruttore sulla carenatura inferiore del motore, ma non con l'interruttore del telecomando, inviare il telecomando al concessionario per un controllo.

#### Prova sull'acqua

Durante la prova dell'imbarcazione sull'acqua, fissarla saldamente al molo per prevenire che si muova. Fissare il fermaglio del cordone all'interruttore a chiave.

Portare la leva di comando nella posizione di FOLLE.

Se il motore non è dotato di *QuikStart*, per agevolare l'avviamento, sollevare la leva di riscaldamento per aprire la farfalla.



Sicurezza d'Uso

Vrid nyckeln till PÅ. Varningshornet ska avge en kort signal för att ange att det fungerar. Vrid nyckeln till START. Om chokning fordras, tryck IN nyckeln medan du vrider den till START. Släpp nyckeln så fort motorn startar. Nyckeln kan tryckas in en kort stund (i PÅ-läget) för primning så att motorn inte stannar. Vrid INTE nyckeln till START när motorn går.

**Obs** Tryck ned uppvärmningsspaken en aning så fort motorn startar. Kör inte en kall motor fortare än vad som fordras för att den inte ska stanna. Överskrid inte 2500 r/min i NEUTRAL under uppvärmning. Se startanvisningarna i instruktionsboken.

När motorn värmts upp tillräckligt för att gå jämnt på tomgång, tryck ned uppvärmningsspaken. Uppvärmningsspaken måste vara helt nere innan växelspaken kan flyttas bort från NEUTRAL.

För motorer med *QuikStart*, vänta tills varvtalet går ned till normal tomgång innan du lägger i en växel.

**⚠ Kontrollera att motorn växlas till FRAM när reglaget växlas till FRAM och till BACK när reglaget växlas till BACK.**

**⚠ Kontrollera att reglaget fungerar utan störningar och att du känner samma friktion vare sig handtaget förs FRAMÅT eller BAKÅT. Låsning kan få fjärreglaget att kärva under gång.**



Säkerhetsvarning

FRANÇAIS

Tournez la clé au CONTACT. Le klaxon devrait retentir momentanément pour indiquer son fonctionnement. Tournez la clé sur la position de DÉMARRAGE. Si l'amorçage est requis, enfoncez et maintenez la clé ENFONCÉE et tournez-la sur la position de DÉMARRAGE. Relâchez la clé aussitôt que le moteur démarre. La clé peut être ENFONCÉE momentanément (en position de CONTACT) pour un enrichissement supplémentaire afin de garder le moteur en marche. NE TOURNEZ PAS la clé sur la position de DÉMARRAGE alors que le moteur tourne.

**Note** Ramenez partiellement le levier de réchauffe aussitôt que le moteur démarre. Ne faites pas tourner un moteur froid à un régime plus élevé que celui nécessaire pour l'empêcher de caler. N'excédez pas 2500 tours/min. au POINT MORT durant la réchauffe. Voyez les instructions de démarrage complètes dans le manuel de l'utilisateur.

Après que le moteur soit suffisamment chaud pour tourner au ralenti en douceur, abaissez le levier de réchauffe. Le levier de réchauffe devra être complètement abaissé avant que le levier de changement d'engrenages ne puisse être sorti du POINT MORT.

Pour les moteurs équipés du *QuikStart*, attendez jusqu'à ce que le moteur ralentisse jusqu'à un régime normal de ralenti avant d'engrener une vitesse.

**⚠ Vérifiez que le moteur passe en MARCHÉ AVANT quand la commande est placée sur la MARCHÉ AVANT et en MARCHÉ ARRIÈRE quand la commande est placée sur la MARCHÉ ARRIÈRE.**

**⚠ Vérifiez que la commande à distance fonctionne librement et qu'une même friction soit ressentie dans ses marges d'accélération de MARCHÉ AVANT et ARRIÈRE. Tout coïncement pourrait entraîner le blocage de la commande durant le fonctionnement.**



Point de Sécurité

Gire la llave a la posición PRENDIDA. La bocina deberá sonar momentáneamente para indicar que está funcionando. Gire la llave a la posición de ARRANQUE. Si es necesario cebar el motor, empuje hacia ADENTRO y sostenga la llave y girela para ARRANCAR. Suelte la llave tan pronto el motor arranque. La llave podrá ser oprimida hacia ADENTRO momentáneamente (en la posición PRENDIDA), para enriquecer adicionalmente el motor y mantenerlo funcionando. NO GIRE la llave a la posición de ARRANQUE mientras que el motor esté funcionando.

**Nota** Empuje parcialmente la palanca de marcha rápida en vacío tan pronto como el motor arranque. No opere un motor frío más rápido de lo necesario como para evitar que se apague. No se pase de 2500 RPM en NEUTRO durante el calentamiento. Vea las instrucciones de arranque completas en el manual del operador.

Después de que el motor caliente lo suficiente para que trabaje suavemente en marcha en vacío, baje la palanca de calentamiento. La palanca de calentamiento deberá estar completamente abajo antes de que la manija de cambios pueda ser sacada de NEUTRO.

En motores equipados con *QuikStart*, espere a que el motor llegue a las RPM normales de marcha en vacío antes de meter el cambio.

**⚠ Compruebe si el motor cambia a MARCHA ADELANTE cuando el control es cambiado a MARCHA ADELANTE y que cambie a REVERSO cuando el control es cambiado a REVERSO.**

**⚠ Revise si el control remoto opera libremente y si se siente una fricción igual en el recorrido de la palanca en la amplitud de MARCHA ADELANTE y de REVERSO. Cualquier rozamiento podrá causar que el control remoto se trabaje durante la operación.**



Relativo a Seguridad

ITALIANO

Girare la chiave in posizione ON. L'avvisatore deve emettere un suono ad indicazione della propria funzionalità. Girare la chiave nella posizione AVVIAMENTO. Se si rende necessario un adescamento, premere e tenere PREMUTA la chiave nella posizione di AVVIAMENTO. Rilasciare la chiave non appena parte il motore. La chiave può essere PREMUTA momentaneamente (in posizione ON) per arricchire ulteriormente il regime del motore. NON girare la chiave in posizione di AVVIAMENTO a motore acceso.

**Note** Abbassare parzialmente la leva di riscaldamento non appena parte il motore. Non far funzionare un motore freddo più velocemente del necessario per evitare che si spenga. Non superare 2500 giri/min. in FOLLE durante il riscaldamento. Fare riferimento alle istruzioni di avviamento complete contenute nel Manuale dell'operatore.

Quando il motore si è riscaldato quanto basta per funzionare al minimo, premere la leva di riscaldamento verso il basso. La leva di riscaldamento deve essere completamente abbassata prima che la leva del cambio possa essere disinserita dalla posizione di FOLLE.

Per motori dotati di *QuikStart*, prima di ingranare una marcia, attendere finché il motore non scende al regime normale.

**⚠ Controllare che, quando la leva di comando viene portata in MARCHIA AVANTI il motore ingrani la MARCHIA AVANTI e che quando la leva di comando viene portata in RETROMARCIA il motore ingrani la RETROMARCIA.**

**⚠ Controllare che il telecomando possa muoversi liberamente e che si senta un attrito uguale nelle fasce di escursione in MARCHIA AVANTI e RETROMARCIA della leva di comando. Un eventuale inceppamento può provocare un grippaggio del telecomando durante il funzionamento.**



Sicurezza d'Uso

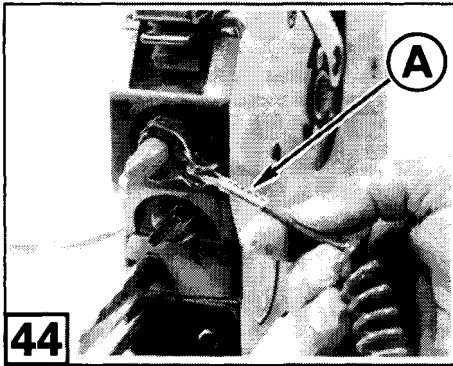

40898

SVENSKA

#### Tester och justeringar

**44** ⚠ **Testa nödstoppet** – Testa nödstoppet var 30:e dag. Starta motorn och testa genom att dra i linan **A** för att dra av klämman från tändningslåset. **Om motorn inte stannar, returnera reglaget till återförsäljaren för reparation.**

**Kontrollera gasfriktionen** – flytta reglagehandtaget till FRAM-gasområdet. När reglagehandtaget är rätt inställt ska det ha så mycket friktion att det lätt kan flyttas i FRAM-gasområdet men inte så mycket att vibrationer kan ändra gaspådraget.

**45** **Justera gasfriktionen** – Vrid justerknappen **B** medsols för att höja friktionen.



Säkerhetsvarning

FRANÇAIS

#### Essais et réglages du pilote

**44** ⚠ **Essai de fonctionnement de l'interrupteur d'arrêt d'urgence** – Essayez cet interrupteur tous les 30 jours. Démarrez le moteur et vérifiez le fonctionnement de l'interrupteur d'arrêt d'urgence en tirant le cordon **A** pour sortir la goupille de l'interrupteur à clé. **Si le moteur ne s'arrête pas, renvoyez la commande chez votre concessionnaire pour sa réparation.**

**Vérification de la friction d'accélération** – Bougez la poignée de commande en marge d'accélération de MARCHE AVANT. Lorsqu'elle est proprement réglée, la poignée de commande devrait avoir juste assez de friction pour permettre un mouvement facile tout au long de cette marge, bien qu'en empêchant les vibrations de changer la position d'accélération.

**45** **Réglage de la friction d'accélération** – Tournez le bouton de réglage **B** dans le sens des aiguilles d'une montre pour accroître la friction.



Point de Sécurité

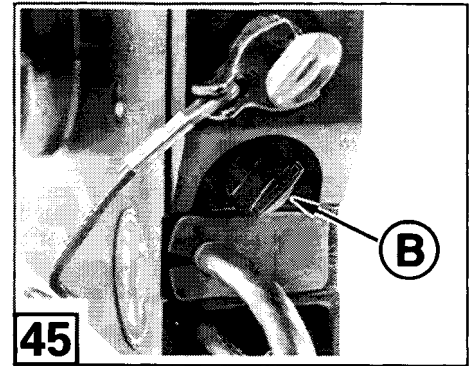

40899

ESPAÑOL

#### Pruebas y Ajustes de Operador

**44** ⚠ **Prueba de la Operación del Interruptor de Parada de Emergencia** – Pruebe el interruptor cada 30 días. Arranque el motor y compruebe la operación del interruptor de parada halando la cuerda **A** para remover el gancho del interruptor de la llave. **Si el motor no se apaga, retorne el control donde su agente para reparación.**

**Comprobación de la fricción de aceleración** – Mueva la manija del control a la amplitud de aceleración en MARCHA ADELANTE. Cuando está ajustada apropiadamente, la manija del control deberá tener una fricción suficientemente baja para permitir el movimiento fácil en la amplitud de aceleración en MARCHA ADELANTE, pero sin dejar que la vibración cambie la posición de aceleración.

**45** **Ajuste de la fricción de aceleración** – Gire el botón de ajuste **B** en el sentido del reloj para aumentar la fricción.



Relativo a Seguridad

ITALIANO

#### Prove e regolazioni dell'operatore

**44** ⚠ **Prova di funzionamento dell'interruttore di arresto d'emergenza** – Controllare l'interruttore d'arresto ogni 30 giorni. Avviare il motore e controllare il funzionamento dell'interruttore tirando il cordone **A** in modo da rimuovere il fermaglio dall'interruttore a chiave. **Se il motore non si spegne, inviare il telecomando al concessionario per la riparazione.**

**Controllo dell'attrito dell'acceleratore** – Muovere la leva di comando nella fascia di escursione in MARCIA AVANTI. Se regolata correttamente, la leva deve mostrare un attrito sufficientemente basso per muoversi agevolmente all'interno della fascia di escursione in MARCIA AVANTI, tuttavia non tale che le vibrazioni possano cambiare la regolazione dell'acceleratore.

**45** **Regolazione dell'attrito dell'acceleratore** – Ruotare la manopola di regolazione **B** in senso orario per aumentare l'attrito.



Sicurezza d'Uso



## NEDERLANDS

### INSTALLATIE-INSTRUCTIES

#### Voorbedrade afstandsbiedening voor montage op het instrumentenpaneel, met en zonder trimschakelaar

#### VEILIGHEID

Deze installatie-instructies bevatten informatie die letsel en beschadiging van het materiaal kan helpen voorkomen. Zorg dat u de volgende symbolen goed begrijpt, vóór u verder gaat:

	<b>Veiligheidswaarschuwing</b>	Wijst u op mogelijke gevaren en geeft informatie om letsel te voorkomen.
	<b>Noot</b>	Duidt op informatie die helpt voorkomen dat de machine beschadigd raakt.
	<b>Belangrijk</b>	Staat bij informatie die betrekking heeft op de juiste montage en bediening van het product.

#### AAN DE EIGENAAR

De montageprocedures, zoals op dit blad zijn beschreven, moeten worden gevolgd door een ervaren monteur. Heeft u vragen, ga dan naar uw DEALER. Bewaar deze instructies bij de overige papieren van uw motor. Ze bevatten informatie die belangrijk is voor het gebruik en het onderhoud van uw motor in de toekomst.

#### AAN DE MONTEUR

Geef deze instructies aan de eigenaar. Adviseer de eigenaar met betrekking tot eventuele speciale bedienings- of onderhoudsinformatie in de instructies.

#### INLEIDING

Deze afstandsbiedening past op het modulaire bedradingssysteem van uit 1996 (ED) en nieuwere. Deze afstandsbiedening ondersteunt het **SYSTEMCHECK™**-motorcontrolesysteem is het mogelijk met één hendel een Evinrude®- of Johnson®-buitenboordmotor te bedienen.

## SUOMI

### ASENNUSOHJEET

#### Esijohdotettu pinta-asennettava kaukohallintalaite, trimmi tai ilman

#### TURVALLISUUS

Nämä asennusohjeet sisältävät tietoja, jotka voivat auttaa estämään henkilö- ja esinevahingot. Tutustu seuraaviin symboleihin ennen kuin jatkat:

	<b>Varoitus</b>	Tämä muistuttaa sinua vaaran mahdollisuudesta ja on merkinä tiedoista, jotka auttavat estämään vahingot.
	<b>Huom</b>	Tämä on merkinä tiedoista, jotka auttavat estämään laitteiden vahingoittumisen.
	<b>Tärkeää</b>	Nämä tiedot varmistavat tuotteen oikean asennuksen ja toiminnan.

#### OMISTAJALLE

Tässä ohjeessa esitetyt asennusmenettelyt tulisi antaa pätevän asentajan tehtäväksi. Jos sinulla on kysyttävää, ota yhteys JÄLLEENMYYYJÄÄN. Säilytä nämä ohjeet omistajan pakkausten yhteydessä. Tämä ohje sisältää tietoja, jotka ovat tärkeitä moottorin myöhemmän käytön ja huollon kannalta.

#### ASENTAJALLE

Anna nämä ohjeet omistajalle. Neuvo omistajaa ohjeiden sisältämien erityisten käyttö- tai hoito-ohjeiden suhteen.

#### JOHDANTO

Tämä hallintalaite on yhteensopiva vuoden 1996 (ED) ja sitä uudempien moduulijohdostojen kanssa. Tämä hallintalaite tukee **SYSTEMCHECK™**-moottorinvalvontajärjestelmää ja mahdollistaa Evinrude®- tai Johnson®-perämoottorin hallinnan yhdestä kahvasta.

Printed in the United States.

©2004 BRP US Inc. All rights reserved.

TM, ® Trademarks and registered trademarks of Bombardier Recreational Products Inc. or its affiliates.

## NORGE

### MONTERINGSANVISNINGER

#### Toppmontert kontroll med forhåndsmonterte ledningermed eller uten trim

#### SIKKERHET

Disse monteringsanvisningene inneholder informasjon som kan være hjelpelig til å hindre at personer eller utstyr skades. Vær sikker på at du forstår betydningen av symbolene nedenunder før du går videre:

	<b>Advarsel</b>	Gjør deg oppmerksom på at det kan oppstå en farlig situasjon og gir opplysninger om hvordan man kan unngå skade.
	<b>Obs</b>	Står ved siden av opplysninger som er viktige for å unngå at maskineriet skades.
	<b>Viktig</b>	Står ved siden av opplysninger som er viktige for å sikre riktig sammenmontering og bruk av produktet.

#### TIL EIEREN

Sammenmonteringen som står forklart på dette arket bør utføres av en erfaren mekaniker. Henvend deg til din FORHANDLER hvis det er noe du ikke er sikker på. Legg disse anvisningene i ditt Eierens sett. Dette arket inneholder informasjon som er viktig for bruk og vedlikehold av motoren i fremtiden.

#### TIL MONTØREN

Gi dette arket til eieren. Gjør eieren oppmerksom på alle spesielle opplysninger i anvisningene som gjelder bruk eller vedlikehold.

#### FORORD

Denne kontrollen passer til 1996 (ED) og nyere modulleddningssystemer. Denne kontrollen passer til bruk sammen med **SYSTEMCHECK™** motorovervåkeren og gjør det mulig å betjene Evinrude® eller Johnson® utenbordsmotorer ved hjelp av en enkel spak.

## DEUTSCH

### MONTAGEANWEISUNGEN

#### Vorverdrahtete Steuerung zur Seitenmontage, mit oder ohne Trimmvorrichtung

#### SICHERHEIT

Diese Anleitung enthält Informationen, die Verletzungen und Sachschäden vermeiden sollen. Machen Sie sich vor Beginn der Arbeit mit den folgenden Symbolen vertraut:

	<b>Sicherheitshinweis</b>	Macht auf mögliche Gefahren aufmerksam und kennzeichnet Hinweise, die Verletzungen vermeiden sollen.
	<b>Hinweis</b>	Kennzeichnet Hinweise, die Sachschäden vermeiden sollen.
	<b>Wichtig</b>	Steht neben Hinweisen, die für korrekte Montage und Betrieb des Produktes sorgen.

#### AN DEN BESITZER

Die in dieser Anleitung dargestellten Montageverfahren sollten von einem ausgebildeten Techniker durchgeführt werden. Falls Sie Fragen haben, wenden Sie sich bitte an Ihren HÄNDLER. Bewahren Sie diese Anleitung in Ihrem Besitzerbausatz auf. Die Anleitung enthält Informationen, die für Betrieb und Wartung Ihres Motors wichtig sind.

#### AN DEN MONTEUR

Geben Sie diese Anleitung dem Besitzer. Machen Sie den Besitzer auf spezielle Informationen zu Betrieb und Wartung aufmerksam, die in dieser Anleitung enthalten sind.

#### EINLEITUNG

Diese Steuerung ist mit dem modularen Verdrahtungssystem ab 1996 (ED) kompatibel. Sie unterstützt das **SYSTEMCHECK™**-Motorüberwachungssystem und ermöglicht die einfache Einhebelsteuerung eines Evinrude®- oder Johnson®-Außenbordmotors.

Voor de installatie van deze kit moet u de procedures voor de aansluiting van gas- en schakelkabels aan de motor volgen, zoals die gedetailleerd staan beschreven in de **Technische handleiding** voor uw motor. Bent u niet in het bezit van de vereiste literatuur en wilt u de boeken niet aanschaffen, laat deze kit dan door uw *Evinrude/Johnson* dealer installeren.

De NUMMERS ①, ②, etc. in de tekst en de op de afbeeldingen verwijzen ALLEEN naar de specifieke onderdelen in de afbeelding van de inhoud van de kit en op de bijbehorende inhoudslijst. De LETTERS A, B, etc. worden telkens opnieuw gebruikt - bij de verschillende onderdelen op de overige pagina's.

**Aan de monteur en de eigenaar – MONTEUR:** Geef deze instructies aan de eigenaar. **EIGENAAR:** Lees voor u met de boot gaat varen eerst het hoofdstuk **Bediening van de afstandsbediening** achterin dit boekje, alsmede **Testen en afstellingen door de bestuurder**. Bewaar deze instructies bij uw **Handleiding voor de eigenaar/bestuurder**.

Als u een instrumentenkabel gebruikt die niet van BRP is, dan moet hij qua type en afmetingen exact gelijk zijn en aan de Amerikaanse maritieme A.B.Y.C.-standaards voldoen (of aan de standaards die in uw land gelden).

**Voor de installatie benodigde gereedschappen en smeermiddelen**

Meetlint • elektrische boor • 5/16 in. (8 mm) boortje • schroevendraaier • zeskantsleutel • drevel • hamer • afdektape • momentsleutel • zwart RTV-dichtmiddel • gereedschap voor klembandjes • *Electrical Grease*

Under monteringen av dette settet er det nødvendig å koble gir- og gasskablene til motoren. Det er gitt en detaljert beskrivelse av hvordan dette gjøres i **servicehåndboken** som tilhører produktet ditt. Hvis du ikke har den nødvendige litteraturen og du ikke ønsker å kjøpe den, kan du be din *Evinrude/Johnson* forhandler om å montere dette settet.

TALLENE ①, ②, etc. i tekst og illustrasjoner henviser KUN til spesielle deler i illustrasjonen og listen over settets innhold. BOKSTAVENE A, B, etc. er brukt gang på gang - på forskjellige deler på andre sider.

**Til montøren og eieren – MONTØR:** Gi disse anvisningene til eieren. **EIER:** Les avsnittet om **Betjening av fjernkontroll**, og også **Tester og justeringer for føreren**, bakerst i dette dokumentet, før båten tas i bruk. Legg disse anvisningene sammen med ditt kopi av **Førerens håndbok**.

Hvis det blir brukt en instrumentkabel med et annet merke enn BRP må denne ha ledninger av tilsvarende type og størrelse, og den må tilfredstille A.B.Y.C. standardene (eller standardene som gjelder i landet der du bor).

**Verktøy og smøremidler som er nødvendig for monteringsarbeidet**

Målbånd • Elektrisk bor • 5/16 in. (8 mm) bor • Skrutrekkere • Allen-nøkkel • Kjørner • Hammer • Maskeringstape • Momentnøkkel • Svart RTV tetningsmiddel • Stroppmonteringsverktøy • *Electrical Grease* (elektrisk smørefett)

Tämän sarjan asennukseen liittyy työvaiheita, joilla kaasu- ja vaihdenvaijerit kytetään moottoriin, ja jotka on kuvattu yksityiskohtaisesti moottoriasi koskevassa **Huolto-ohjekirjassa**. Jos sinulla ei ole vaadittua kirjallisuutta etkä halua ostaa sitä, anna tämän sarjan asennus *Evinrude/Johnson*-jälleenmyyjäsi tehtäväksi.

Tekstin ja kuvien NUMEROT ①, ② jne. viittaavat AINOASTAAN sarjan sisältökuvan ja -luettelon tiettyihin osiin. KIRJAIMIA A, B jne. käytetään toistuvasti - eri sivuilla viitataan eri asioihin.

**Asentajalle ja omistajalle – ASENTAJA:** Anna nämä ohjeet omistajalle. **OMISTAJA:** Lue kohta **Kaukohallintalaitteen käyttö** sekä tämän dokumentin lopussa oleva **Käyttäjän testit ja säädöt**, ennen kuin käytät venettäsi. Säilytä nämä ohjeet **Omistajan käsikirjasi** yhteydessä.

Jos käytät muuta kuin BRP-instrumentikaapelia, sen on oltava tyypiltään ja kooltaan vastaava sekä täytettävä A.B.Y.C.-standardit (tai maasasi sovellettavat standardit).

**Asennuksessa tarvittavat työkalut ja voiteluaineet**

Mittanauha • Sähköporakone • 5/16 tuuman (8 mm) pora • Ruuviavaimia • Kuusiotappiavain • Pistopuikko • Vasara • Maalarinteippi • Momenttiavain • Black RTV -sideaine • Nippusidetyökalu • *Electrical Grease*

Die Installation dieses Bausatzes umfaßt Verfahren zum Anschluß von Gaszug und Schaltkabel am Motor, die im **Werkstatthandbuch** für das jeweilige Produkt genau beschrieben werden. Wenn Sie die erforderliche Fachliteratur nicht haben und nicht beabsichtigen, sie anzuschaffen, sollten Sie diesen Bausatz von Ihrem *Evinrude/Johnson*-Händler installieren lassen.

Die ZAHLEN ①, ② usw. in Text und Abbildungen beziehen sich NUR auf spezielle Teile in der Abbildung und der Liste zum Bausatzinhalt. Die BUCHSTABEN A, B usw. werden für verschiedene Teile auf verschiedenen Seiten immer wieder verwendet.

**An den Monteur und den Besitzer – MONTEUR:** Geben Sie diese Anleitung dem Besitzer. **BESITZER:** Lesen Sie sich den Abschnitt **Betätigung der Fernsteuerung und Anwendertests und Einstellungen** am Ende dieser Anleitung durch, bevor das Boot in Betrieb genommen wird. Bewahren Sie diese Anleitung zusammen mit Ihrer **Technischen Bedienungsanleitung** auf.

Wenn ein Instrumentenkabel eines anderen Herstellers verwendet wird, ist darauf zu achten, daß es gleichen Drahttyp und Stärke hat und die jeweils geltenden Normen erfüllt.

**Erforderliche Werkzeuge und Schmiermittel für die Installation**

Maßband • Elektroböhrer • 5/16 in. (8 mm)-Böhrer • Schraubendreher • Inbusschlüssel • Dorn • Hammer • Blendenfolie • Drehmoment-schlüssel • Schwarzes RTV-Dichtmittel • Haltebandwerkzeug • *Electrical Grease*

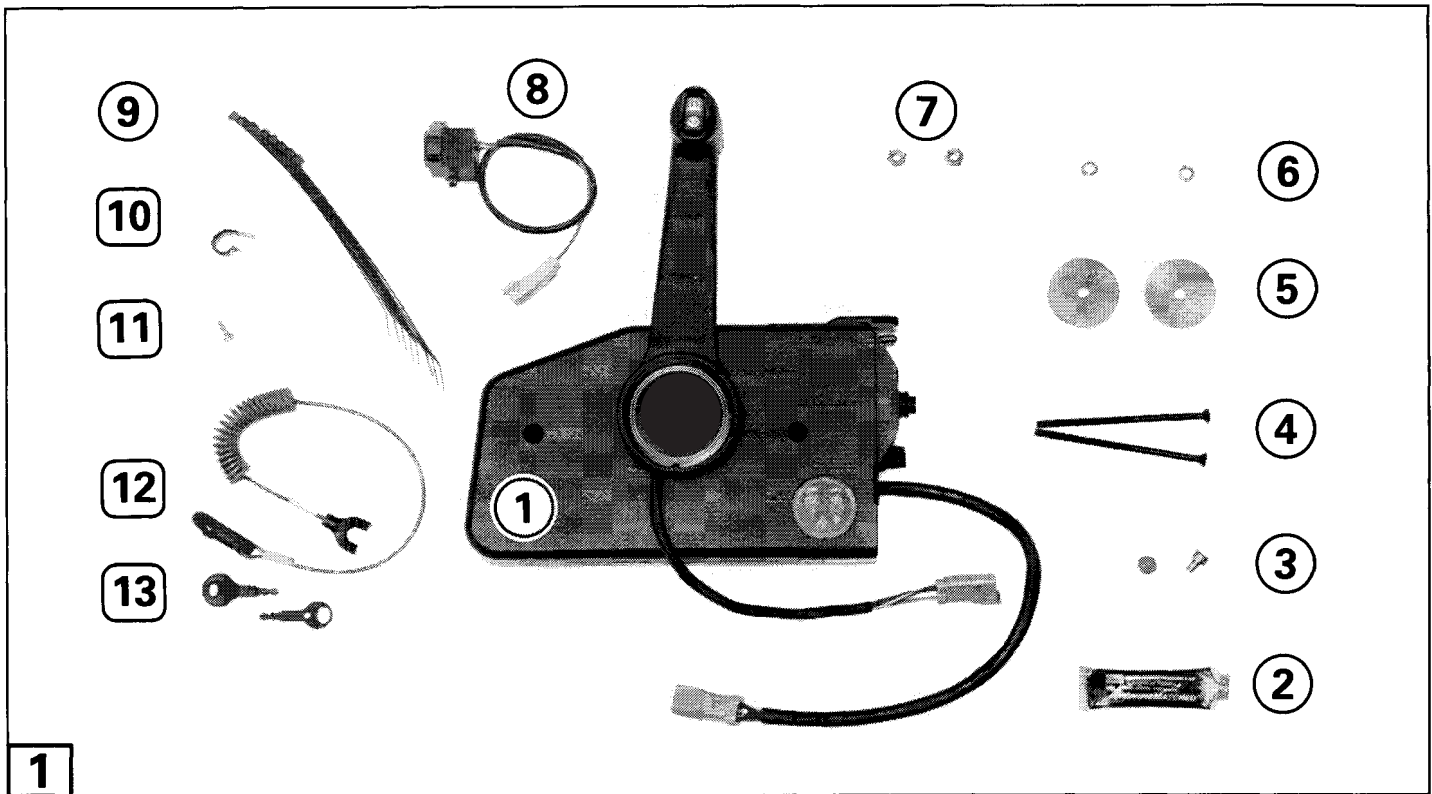

40864

NEDERLANDS

**Stap 1. Voorbereiding voor de installatie**

**1** Controleer de inhoud van de kit en lees de installatieprocedure door.

Ref.	Omschrijving	St.
1	Afstandsbediening . . . . .	1
2	BMCA Triple-Guard®-vet . . . . .	1
3	Kabelpen . . . . .	2
4	Montageschroef afstandsbediening . . . . .	2
5	Platte tussenring . . . . .	2
6	Borgring . . . . .	2
7	Moer . . . . .	2
8	Alarm . . . . .	1
9	Klembandje . . . . .	8
10	Klem . . . . .	1
11	Klemschroef . . . . .	1
12	Clip en veiligheidskoord . . . . .	1
13	Sleutel - één met gegoten knop . . . . .	2

NORGE

**Trinn 1. Forberedelse til monteringsarbeidet**

**1** Se over settets innhold og monteringsmetoden.

Ref.	Beskrivelse	Ant.
1	Kontroll-enhet . . . . .	1
2	BMCA Triple-Guard® fett . . . . .	1
3	Kabelpinne . . . . .	2
4	Monteringskrue for kontrollen . . . . .	2
5	Flat skive . . . . .	2
6	Låseskive . . . . .	2
7	Mutter . . . . .	2
8	Varselhorn . . . . .	1
9	Stropp . . . . .	8
10	Klemme . . . . .	1
11	Klemmeskrue . . . . .	1
12	Klemme og utlørsenor . . . . .	1
13	Nøkkel - en med formet grep . . . . .	2

SUOMI

**Vaihe 1. Asennuksen valmistelu**

**1** Tarkasta sarjan sisältö ja asennusmenettely.

Viite	Osan nimi	Kpl
1	Hallintalaitteasennelma . . . . .	1
2	BMCA Triple-Guard® -rasva . . . . .	1
3	Vaijeritappi . . . . .	2
4	Hallintalaitteen asennusruuvi . . . . .	2
5	Littea aluslevy . . . . .	2
6	Lukkoaluslevy . . . . .	2
7	Mutteri . . . . .	2
8	Varoitussäänitorvi . . . . .	1
9	Nippuside . . . . .	8
10	Pidin . . . . .	1
11	Pidinruuvi . . . . .	1
12	Haka ja naru . . . . .	1
13	Avain - muotoiltu . . . . .	2

DEUTSCH

**Schritt 1. Vorbereitung zur Installation**

**1** Bausatzinhalt und Installationsverfahren durchgehen.

Ref.	Bezeichnung	St.
1	Steuerung . . . . .	1
2	BMCA Triple-Guard®-Fett . . . . .	1
3	Kabelstifte . . . . .	2
4	Steuerungs-Halteschrauben . . . . .	2
5	Flache Unterlegscheiben . . . . .	2
6	Sicherungsscheiben . . . . .	2
7	Muttern . . . . .	2
8	Signalhorn . . . . .	1
9	Haltebänder . . . . .	8
10	Klemme . . . . .	1
11	Klemmschraube . . . . .	1
12	Klemme und Leine . . . . .	1
13	Schlüssel - einer mit geformtem Knopf . . . . .	2

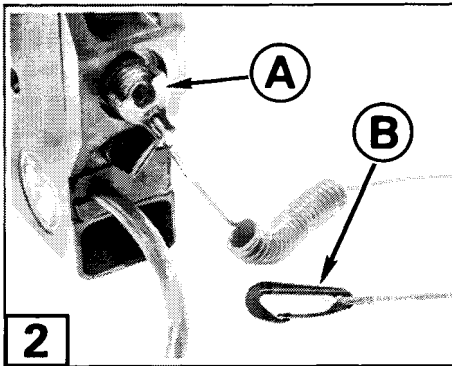

40865

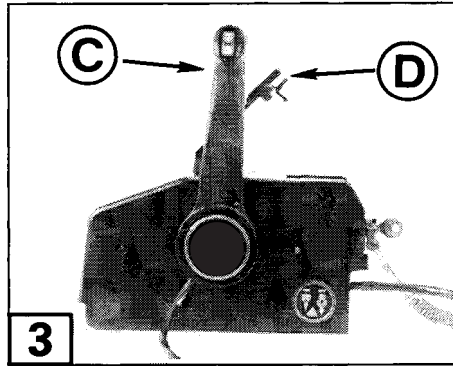

40867

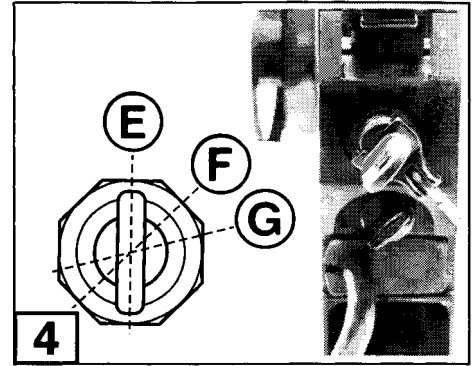

DR6012

NEDERLANDS

### Bediening van de afstandsbediening

**2** ⚠ **De bediening van het contactslot** – Druk de clip van de noodstopshakelaar **A** op het contactslot. Maak het koord **B** stevig vast aan de kleding. Als de bestuurder achter het roer wegvalt, dan trekt het koord de clip van het contactslot en stopt de motor. **In een noodgeval kan een passagier de afstandsbediening in de VRIJLOOP zetten en de motor zonder koord opnieuw starten.**

**Niet met de motor varen zonder de clip op het contact, behalve in noodgevallen.** Als u dit wel doet en als u de startinspuiting gebruikt terwijl de motor draait, dan kunnen de starter en het vlieg wiel beschadigd raken wanneer de starter per ongeluk wordt gebruikt.

**3** → **5** **Het gas bedienen zonder te schakelen** (om makkelijker te starten, als de motor niet is uitgerust met het elektronische *QuikStart*<sup>™</sup>-startstelsel): Zet de opwarmhendel **D** omhoog met de bedieningshendel in de VRIJLOOP **C**, om zo het gas open te draaien voor de start en om op te warmen. De afstandsbediening wordt in de VRIJLOOP vergrendeld als de opwarmhendel wordt opgetild, dit om te voorkomen dat er in de versnelling wordt geschakeld op een toerental dat hoger ligt dan stationair. De bedieningshendel komt weer vrij als de opwarmhendel weer in de laagste stand staat. Draai de contactsleutel van OFF **E** op ON **F**. Het alarm moet even te horen zijn, om aan te geven dat het werkt. Draai de sleutel op START **G**. Druk voor startinspuiting de sleutel IN en houd hem ingedrukt als u hem op START draait.



Opgelet

SUOMI

### Kaukohallintalaitteen käyttö

**2** ⚠ **Virtalukon käyttö** – Paina hätäkatkaisimen haka **A** virtalukoon. Kiinnitä naru **B** tukevasti vaatteisiin. Jos kuljettaja pauskautuu ruorin äärestä, naru vetää haan irti lukosta ja pysäyttää moottorin. **Hätätilanteessa matkustaja voi siirtää hallintalaitteen VAPAALLE ja käynnistää moottorin ilman narua.**

**Älä käytä moottoria haan ollessa irti lukosta muutoin kuin hätätapauksessa.** Jos teet niin, ja jos rikastinta käytetään moottorin käydessä, käynnistin ja vauhtipyörä voivat vahingoittua, jos käynnistin kytkeytyy vahingossa.

**3** → **5** **Kun haluat avata kaasun kytkemättä vaihdetta (käynnistyksen helpottamiseksi, jos moottorissa ei ole QuikStart<sup>™</sup>-sähkökäynnistystä):** Nosta lämmitysvipu **D** kaasun avaamiseksi käynnistystä ja lämmitystä varten kahvan ollessa VAPAALLA **C**. Hallintalaitte lukittuu VAPAALLE, kun lämmitysvipu nostetaan, jotta sitä ei voida kytkeä vaihteelle suuremmalla nopeudella kuin joutokäynnillä. Hallintakahva vapautuu, kun lämmitysvipu on täysin alhaalla. Käännä avain asentoon OFF **E** asentoon ON **F**. Varoitusäänitorven tulisi soida lyhyesti merkiksi siitä, että se toimii. Käännä avain asentoon START **G**. Paina avainta SISÄÄN ja pidä sitä siellä rikastusta varten, ja käännä se asentoon START.



Varoitus

NORGE

### Betjening av fjernkontrollen

**2** ⚠ **Bruk av nøkkelbryteren** – Trykk nødstoppbryterklemmen fast **A** på nøkkelbryteren. Fest utlørsnoren **B** til et sikkert sted på kledselen. Hvis føreren blir kastet fra roret, vil utlørsnoren trekke klemmen av bryteren og stoppe motoren. **En passasjer kan starte motoren i en nødsituasjon uten utlørsnoren ved å sette fjernkontrollen i "NEUTRAL" (fri).**

**Ikke kjør motoren uten at klemmen sitter på bryteren, untatt i en nødsituasjon.** Hvis dette gjøres, og primeren blir brukt mens motoren går, kan starteren og svinghjulet bli skadet som resultat av at starteren plutselig blir aktivisert.

**3** → **5** **Slik åpnes gassen uten å sette motoren i gir** (for lettere start av motorer uten *QuikStart*<sup>™</sup> elektronisk start): La fjernkontrollens hendel stå i "NEUTRAL" (fri) **C** og løft oppvarmingsspaken **D** opp for å åpne gassen for start og oppvarming. Kontrollen er låst i "NEUTRAL" (fri) når oppvarmingsspaken står oppe, for å unngå at motoren blir satt i gir mens motoren går fortere enn med tomgangsturtall. Kontrollhendelen frigjøres når oppvarmingsspaken står helt nede. Vri nøkkelen fra "OFF" (av) **E** til "ON" (på) **F**. Varselhornet skal gi fra seg en kort lyd for å vise at det fungerer. Vri nøkkelen til "START" **G**. Prim motoren ved å trykke nøkkelen INN og holde den inne mens den dreies i START-stillingen.



Gjelder Sikkerhet

DEUTSCH

### Betätigung der Fernsteuerung

**2** ⚠ **Betätigung des Zündschalters** – Die Klemme **A** des Notstoppschalters auf den Zündschalter schieben. Die Leine **B** sicher an der Kleidung befestigen. Wenn der Skipper vom Ruder weggeschleudert wird, zieht die Leine die Klemme vom Schalter und stoppt den Motor. **Im Notfall kann ein Passagier die Fernsteuerung auf NEUTRAL-Position stellen und den Motor ohne Leine neu starten.**

**Den Motor nicht ohne Klemme am Schalter laufen lassen, außer im Notfall.** Andernfalls – und wenn die Kaltstarthilfe bei laufendem Motor verwendet wird – können Starter und Schwungrad durch versehentliches Einrasten des Starters beschädigt werden.

**3** → **5** **Um Gas zu geben, ohne einen Gang einzulegen** (zum leichteren Start, wenn der Motor keine elektronische *QuikStart*<sup>™</sup>-Startvorrichtung hat): Den Fernschalthebel auf NEUTRAL **C** stellen und den Warmlaufhebel **D** hochziehen, um zum Start und Aufwärmen Gas zu geben. Der Hebel wird in NEUTRAL-Position blockiert, wenn der Warmlaufhebel hochgezogen ist, damit bei Drehzahlen über Leerlaufdrehzahl das Einrasten eines Gangs vermieden wird. Der Fahrhebel wird freigegeben, wenn der Warmlaufhebel ganz unten ist. Den Schlüssel von Position OFF **E** auf ON **F** drehen. Das Signalhorn sollte kurz ertönen, um seine Funktionsfähigkeit anzuzeigen. Den Schlüssel auf Position START **G** drehen. Zum Vorpumpen den Schlüssel hereindrücken und auf START drehen.



Sicherheitshinweis



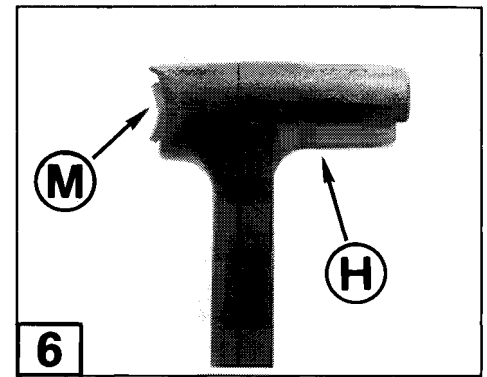
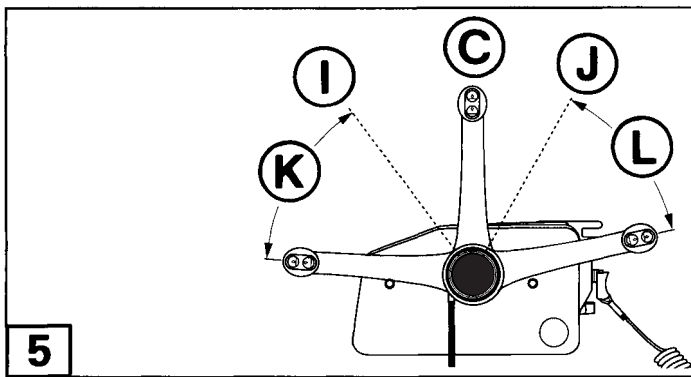

DR5423

36941

NEDERLANDS

Laat de sleutel los, zodra de motor aanslaat. De sleutel mag (in de ON-stand) even worden INgedrukt om wat extra in te spuiten om de motor draaiende te houden. Draai de sleutel NIET op START terwijl de motor draait.

**Noot** Duw de opwarmhendel helemaal terug, zodra de motor start. Een koude motor niet sneller laten lopen dan nodig is om de motor niet af te laten slaan. Niet meer dan 2500 toeren laten draaien in de VRIJLOOP. Wacht bij motoren met *QuikStart* tot de motor op het normale stationaire toerental is aangekomen, voordat u in de versnelling schakelt. Zie de volledige startinstructies in de Handleiding voor de bestuurder.

**5 6 In de versnelling zetten:** Zet met de bedieningshendel in de VRIJLOOP © en de opwarmhendel OMLAAG, zet de hendel voor de vrijloopvergrendeling Ⓜ omhoog en beweeg de hendel op de afstandsbediening NAAR VOREN of NAAR ACHTEREN, op ① of ②. Laat de vrijloopvergrendeling los en beweeg de hendel van de afstandsbediening verder om meer gas te geven.

- |                                       |                       |
|---------------------------------------|-----------------------|
| <b>5</b> <b>Standen van de hendel</b> | © Vrijlooppal         |
| ① Vooruit                             | Ⓜ Achteruit           |
| Ⓚ Gasbereik vooruit                   | Ⓛ Gasbereik achteruit |

**6 Trim/tilt-schakelaar** – Druk op de bovenkant van de schakelaar Ⓜ om de motor uit te trimmen of omhoog te kantelen en druk op de onderkant van de schakelaar om omlaag te kantelen en in te trimmen.

NORGE

Slipp nøkkelen straks motoren starter. Nøkkelen kan trykkes INN et lite øyeblikk (i "ON"-stillingen) for å holde motoren i gang. IKKE vri nøkkelen til START mens motoren går.

**Obs** Skyv oppvarmingsspaken delvis ned straks motoren starter. Ikke kjøør en motor som er kald fortere enn absolutt nødvendig for å unngå at den stanser. Pass på at den ikke går fortere enn med 2500 rpm i "NEUTRAL" (fri). Motorer med *QuikStart*; vent til motoren går med normalt tomgangsturtall før den settes i gir. Les hele startanvisningen som står i Eierens håndbok.

**5 6 Slik settes motoren i gir:** La kontrollhendelen stå i "NEUTRAL" (fri) © og la oppvarmingspaken stå NEDE. Løft frisperrepaken Ⓜ og sett kontrollhendelen i FOROVER eller REVERS girstilling ① eller ②. Frigjør fristartspærren og skyv kontrollhendelen litt mer for å åpne gassen.

- |                                  |                     |
|----------------------------------|---------------------|
| <b>5</b> <b>Hendelstillinger</b> | © Fri               |
| ① Forover gir                    | Ⓜ Revers gir        |
| Ⓚ Forover gassområde             | Ⓛ Revers gassområde |

**6 Trim/tiltbryter** – Trykk øverst på bryteren Ⓜ for å trimme ut og tilte opp, eller trykk nederst på bryteren for å tilte ned og trimme inn.

SUOMI

Vapauta avain heti kun moottori käynnistyy. Avainta voidaan painaa SISÄÄN hetkeksi (asenossa ON) lisärikastusta varten, jotta moottori pysyy käynnissä. ÄLÄ käännä avainta asentoon START moottorin käydessä.

**Huom** Työnnä lämmitysvipu osittain alas heti kun moottori käynnistyy. Älä käytä kylmää moottoria yhtään nopeammin kuin on välttämätöntä moottorin sammumisen estämiseksi. Älä ylitä 2500 RPM VAPAALLA. *QuikStart*-järjestelmällä varustetut moottorit: odota, kunnes moottori käy normaalia joutokäyntiä, ennen kuin kytket vaihteen. Katso täydelliset käynnistysohjeet omistajan käsikirjasta.

**5 6 Vaihteen kytkeminen:** Kun hallintakahva on VAPAALLA © ja lämmitysvipu ALHAALLA, nosta vapaalukitusvipua Ⓜ ja siirrä hallintakahva ETEEN- tai PERUUTUSasentoon ① tai ②. Vapauta vapaalukitusvipu ja siirrä hallintakahvaa lisää kaasun avaamiseksi.

- |                                |                         |
|--------------------------------|-------------------------|
| <b>5</b> <b>Kahvan asennot</b> | © Vapaan pidätin        |
| ① Eteenajon vaihde             | Ⓜ Peruutusvaihde        |
| Ⓚ Eteenajon kaasualue          | Ⓛ Peruutuksen kaasualue |

**6 Trimmi/kipputykin** – Paina kytkimen yläosaa Ⓜ, kun haluat trimmata ulos ja kipata ylös, tai paina kytkimen alaosaa, kun haluat kipata alas ja trimmata sisään.

DEUTSCH

Den Schlüssel loslassen, sobald der Motor anspringt. Der Schlüssel kann für zusätzliche Anreicherung kurz HERINGEDRÜCKT werden (in Position ON), um den Motor in Betrieb zu halten. Den Schlüssel NICHT auf START drehen, während der Motor läuft.

**Hinweis** Den Warmlaufhebel teilweise herunterdrücken, sobald der Motor anspringt. Einen kalten Motor nicht schneller drehen lassen, als notwendig ist, damit er nicht ausgeht. In NEUTRAL-Stellung 2500 U/min nicht überschreiten. Bei Motoren mit *QuikStart* warten, bis sich der Motor auf normale Leerlaufdrehzahl verlangsamt hat, bevor ein Gang eingelegt wird. Siehe die kompletten Startanweisungen in der technischen Bedienungsanleitung.

**5 6 Einlegen eines Gangs:** Den Fahrhebel auf NEUTRAL © stellen, den Warmlaufhebel UNTEN halten, den Neutralsperrhebel Ⓜ hochziehen und den Fahrhebel auf VORWÄRTSGANG- oder RÜCKWÄRTSGANG-Position ① bzw. ② bewegen. Den Neutralsperrhebel lösen und den Fahrhebel weiter in Richtung Vollgasposition schieben.

- |                                     |                       |
|-------------------------------------|-----------------------|
| <b>5</b> <b>Fahrhebelpositionen</b> | © Neutralsperre       |
| ① Vorwärtsgang                      | Ⓜ Rückwärtsgang       |
| Ⓚ Vorwärtsgasbereich                | Ⓛ Rückwärtsgasbereich |

**6 Trimm/Kippschalter** – Zum Auswärtstrimmen und Aufwärtsskippen den Schalter Ⓜ oben drücken, zum Abwärtsskippen und Einwärtstrimmen den Schalter unten drücken.

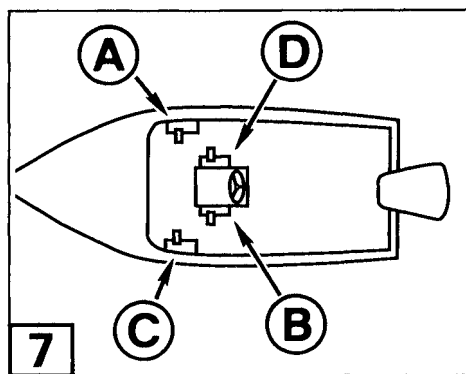

CO2448

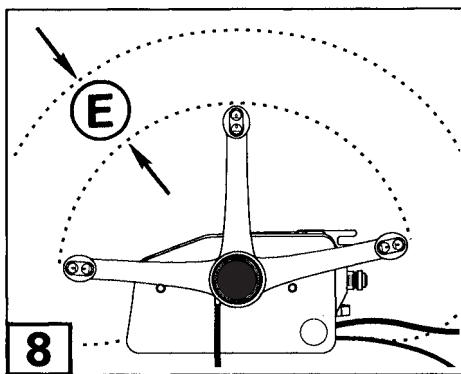

DR5422

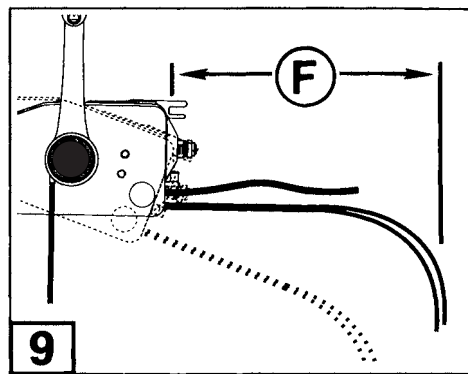

DR5421

NEDERLANDS

**Stap 2. De montageplaats bepalen**

**7** Deze afstandsbediening kan zonder aanpassingen in een "STUURBOORD STAND" worden gemonteerd aan de stuurboordzijde van de boot **A** of aan de bakboordzijde van het middenconsole **B**. De afstandsbediening kan in een "BAKBOORD STAND" worden gemonteerd aan de bakboordzijde van de boot **C** of aan de stuurboordzijde van het middenconsole **D**, waarbij de bedieningshendel wordt verzet naar de andere kant.

**8** Zet de afstandsbediening op de gewenste plaats en controleer of er voldoende ruimte is rond de bedieningshendel bij volgas VOORUIT en vervolgens bij volgas ACHTERUIT. Er moet over het gehele bereik van de hendel minimaal 4 in. (100 mm) vrije ruimte **E** zijn tussen de hendel en enig deel van de boot.

**9** Er moet minimaal 12 in. (305 mm) vrije ruimte **F** zijn achter de afstandsbediening voor de bedieningskabels (6 in. (152 mm) tot het begin van de eerste bocht).

NORGE

**Trinn 2. Valg av monteringsplass**

**7** Denne kontrollen kan monteres i en "STYRBORD STILLING" på styrbord side av båten **A**, eller på babord side av midtkonsollen **B** uten at det er nødvendig å forandre på den. Styrbord side av kontrollen er nærmest båtens flate i "STYRBORD STILLING". Det går ann å montere kontrollen i en "BABORD STILLING" på båtens babord side **C**, eller på styrbord side av midtkonsollen **D** hvis kontrollhendelen flyttes til motsatt side.

**8** Sett kontrollen der den skal monteres og kontroller klaringen rundt hendelen ved full gass i FOROVER og deretter ved full gass i REVERS. Hendelen må være minst 4 in. (100 mm) **E** fra båtens flate i alle stillinger.

**9** Det må være en klaring **F** på minst 12 in. (305 mm) bak kontrollhendelen for kontrollkablene (6 in. (152 mm) til begynnelsen av den første bøyn).

SUOMI

**Vaihe 2. Asennuskohdan valinta**

**7** Tämä hallintalaite voidaan asentaa "OIKEALLE" veneen oikeaan laitaan **A**, tai keskikonsolin vasemmalle puolelle **B** ilman muutoksia. "OIKEALLE" asennettaessa hallintalaitteen oikea puoli on veneen pintaa vasten. Hallintalaite voidaan asentaa "VASEMMALLE" veneen vasempaan laitaan **C**, tai keskikonsolin oikealle puolelle **D**, jos hallintakahva siirretään vastakkaiselle puolelle.

**8** Pane kaukohallintalaite haluamaasi paikkaan ja tarkasta hallintakahvan vällys täydellä kaasulla ETEENAJON ja sitten PERUUTUKSEN asennossa. Kahvan ja kaikkien veneen osien välin on oltava vähintään 4 tuumaa (100 mm) **E** kaikkialla kahvan liikeradan alueella.

**9** Hallintalaitteen takana on oltava vähintään 12 tuumaa (305 mm) vapaata tilaa **F** hallintavajereita varten (6 tuumaa (152 mm) ensimmäisen mutkan alkuun).

DEUTSCH

**Schritt 2. Auswahl der Montageposition**

**7** Diese Steuerung kann ohne Modifizierung in "STYRBORDPOSITION" an der Steuerbordseite des Bootes **A** oder an der Backbordseite der Mittelkonsole **B** montiert werden. In "STYRBORDPOSITION" liegt die Steuerbordseite der Steuerung näher an der Boots Oberfläche. Die Steuerung kann in "BACKBORDPOSITION" an der Backbordseite des Bootes **C** oder an der Steuerbordseite der Konsole **D** montiert werden, wenn der Fahrhebel auf die gegenüberliegende Seite verlegt wird.

**8** Die Fernsteuerung auf die vorgesehene Stelle setzen und den Spielraum um die Steuerung bei Vollgas im VORWÄRTSGANG und dann bei Vollgas im RÜCKWÄRTSGANG überprüfen. Zwischen Fahrhebel und Boot muß über den ganzen Fahrhebelweg ein Spielraum von mindestens 4 in. (100 mm) vorhanden sein **E**.

**9** Hinter der Steuerung muß für die Steuerkabel ein freier Platz **F** von mindestens 12 in. (305 mm) vorhanden sein (6 in. (152 mm) bis zum Beginn der ersten Krümmung).

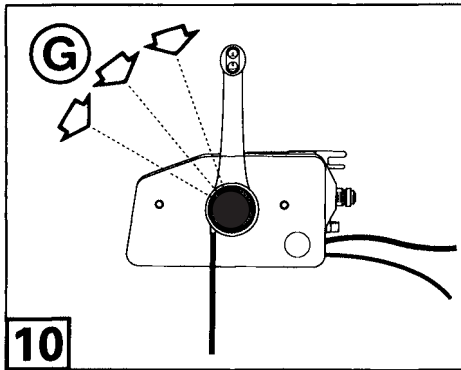

DR5424

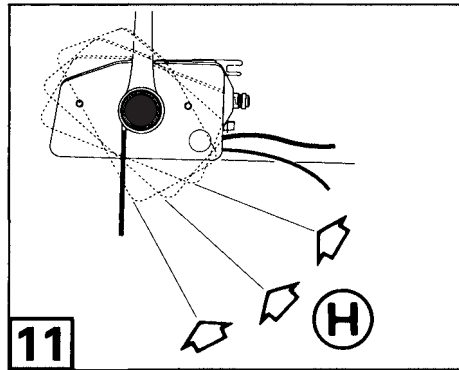

DR5425

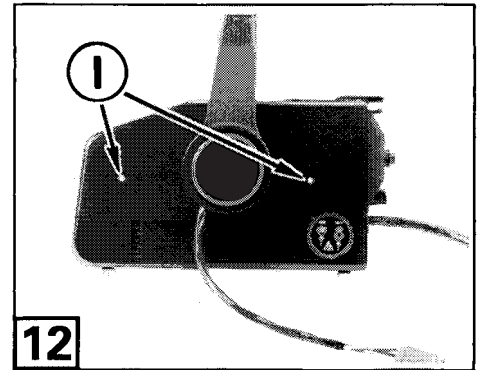

40868

NEDERLANDS

**10** Houd er bij de keuze van de montageplaats rekening mee, dat de hendel eventueel naar VOREN moet kunnen worden geplaatst op de spie van de as van de afstandsbediening gezien vanuit de normale stand, wat gebeurt in stappen van 20° ⑥.

**11** De behuizing van de afstandsbediening kan ook in stappen van 20° ⑥ worden verplaatst vanuit de normale stand, om de montagestand van de afstandsbediening te veranderen alsook de richting van de kabels die uit de bediening komen. Dit gebeurt door de stand van de hendel te veranderen en de afstandsbediening onder een hoek te monteren.

**⚠ De behuizing van de afstandsbediening mag NIET worden aangebracht op een plek waar het contactslot niet meteen bereikbaar is.**

Het montageoppervlak moet sterk genoeg zijn om de bediening stevig vast te kunnen zetten. Zonodig verstevigen.

**12** Houd de afstandsbediening op de gekozen plaats en geef twee boorplaatsen ① aan op het montageoppervlak. Boor twee gaten van 5/16 in. (8 mm).



Opgelet

SUOMI

**10** Kun valitset asennuspaikkaa, muista, että kahvaa voidaan siirtää normaaliasennon ETUPOULELLE 20° portain ⑥ hallinta-akselilla.

**11** Hallintalaitteen runkoa voidaan myös siirtää 20° portain ⑥ normaaliasennosta, kun halutaan muuttaa hallintalaitteen asentoa tai suuntaa, jossa hallintavaijerit tulevat hallintalaitteesta. Tämä tehdään kohdistamalla kahva uudelleen ja asentamalla se hallintalaitteeseen tietyssä kulmassa.

**⚠ Hallintalaitteen runkoa EI SAA asentaa siten, että virtalukko ei ole helposti käsillä.**

Asennuspinnan on oltava riittävän luja, jotta se tarjoaa tukevan alustan. Jos näin ei ole, vahvista tarpeen mukaan.

**12** Pidä kaukohallintalaitetta valitsemassasi paikassa ja merkkää kaksi kiinnitysreikää ① asennuspinnalle. Poraä kaksi 5/16 tuuman (8 mm) reikä.



Varoitus

NORGE

**10** Når monteringsplassen velges, må man ta i betraktning at den går ann å flytte hendelen FORBI den normale stillingen i 20° trinn ⑥ i kontrollens kilespor.

**11** Kontrollen kan også flyttes i 20° trinn ⑥ fra den normale stillingen for å forandre stillingen av kontrollen og retningen som kontrollkablene stikker ut av kontrollen. Dette gjøres ved å omplassere hendelen og montere kontrollen på skrå.

**⚠ Kontrollen MÅ IKKE monteres slik at nøkkelbryteren ikke er lett tilgjengelig.**

Monteringsflaten må være sterk nok til å gi en stiv støtte. Hvis ikke må den forsterkes.

**12** Hold fjernkontrollen i den utvalgte stillingen og merk to monteringshull ① på monteringsflaten. Bor to 5/16 in. (8 mm) hull.



Gjelder Sikkerhet

DEUTSCH

**10** Bei Auswahl der Montageposition ist zu berücksichtigen, daß der Hebel in 20°-Abstufungen ⑥ am Steuerwellenkeil VOR der normalen Stellung positioniert werden kann.

**11** Das Steuerungsgehäuse kann ebenfalls in 20°-Abstufungen ⑥ von der normalen Stellung neu positioniert werden, um die Position der Steuerung und die Richtung der Steuerkabel, die aus der Steuerung ragen, zu ändern. Dazu wird der Hebel umpositioniert und die Steuerung in einem Winkel montiert.

**⚠ Das Steuerungsgehäuse DARF NICHT so montiert werden, daß der Zündschalter nicht unmittelbar erreichbar ist.**

Die Montagefläche muß stark genug sein, um eine starre Auflage zu bieten. Falls nicht, die Fläche nach Bedarf verstärken.

**12** Die Fernsteuerung in der ausgewählten Position halten und zwei Montagebohrungspositionen ① an der Montagefläche markieren. Zwei 5/16 in. (8 mm)-Löcher bohren.



Sicherheitshinweis

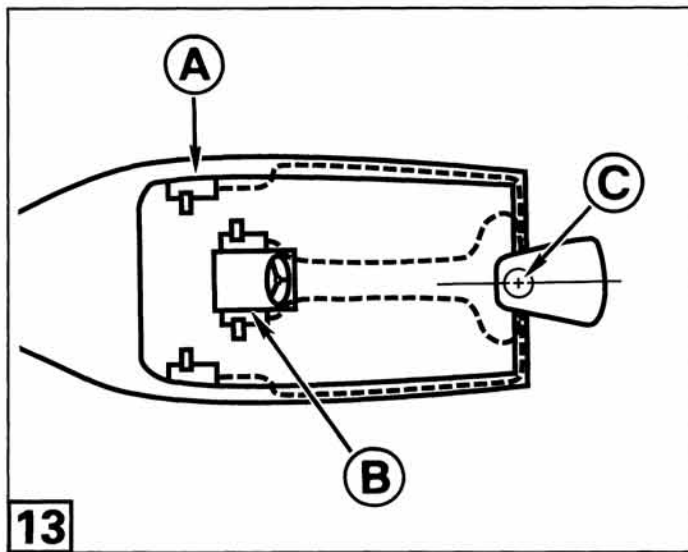

DR5427

D	E	F	D	E	F
1,52 m	5 ft.	173105	6,10 m	20 ft.	173120
1,83 m	6 ft.	173106	6,71 m	22 ft.	173122
2,13 m	7 ft.	173107	7,32 m	24 ft.	173124
2,44 m	8 ft.	173108	7,93 m	26 ft.	173126
2,74 m	9 ft.	173109	8,53 m	28 ft.	173128
3,05 m	10 ft.	173110	9,15 m	30 ft.	173130
3,35 m	11 ft.	173111	9,76 m	32 ft.	173132
3,66 m	12 ft.	173112	10,37 m	34 ft.	173134
3,96 m	13 ft.	173113	10,98 m	36 ft.	173136
4,27 m	14 ft.	173114	11,59 m	38 ft.	173138
4,57 m	15 ft.	173115	12,20 m	40 ft.	173140
4,88 m	16 ft.	173116	12,81 m	42 ft.	173142
5,18 m	17 ft.	173117	13,42 m	44 ft.	173144
5,49 m	18 ft.	173118	14,03 m	46 ft.	173146
5,79 m	19 ft.	173119	14,64 m	48 ft.	173148
			15,24 m	50 ft.	173150

14

DR5287

NEDERLANDS

**Stap 3. De kabellengte bepalen**

**13** Meet vanuit het midden van de hendel op de montageplaats, bijv. bij A of B, langs de gekozen kabelroute tot de middellijn van de motor op spiegelhoogte C, zoals is aangegeven met de beide stippellijnen. Tel daarbij nog 3 ft. 4 in. (1,02 m) op. Dit is dan de vereiste kabellengte.

- 14**
- D Kabellengte in meters
  - E Kabellengte in foot-maten
  - F Onderdeelnummer

**14** *Snap-In*®-kabels voor afstandsbedieningen zijn verkrijgbaar in lengte-eenheden van 30 cm, van 1,50 meter tot 6 meter, en in lengte-eenheden van 60 cm tot een lengte van 15 meter. Kies kabels die exact de berekende lengte hebben of neem de eerstlangere kabel.

⚠ De kabels moeten in zo weinig mogelijk bochten gelegd worden. De bochten mogen nooit kleiner zijn dan 15 cm (6 in.) in doorsnee.

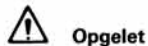

Opgelet

SUOMI

**Vaihe 3. Vaijerin pituuden määrittäminen**

**13** Mittaa kahvan keskeltä asennuskohdasta A tai B suunniteltua vaijerin reittiä pitkin moottorin keskilinjalle perälaudan korkeudella C, kuten katkoviiva esittää. Lisää tähän mittaan 3 jalkaa 4 tuumaa (1,02 m). Tämä mitta on vaadittu vaijeripituus.

- 14**
- D Vaijerin pituus metriä
  - E Vaijerin pituus jalkaa
  - F Osanumero

**14** *Snap-In*®-kaukohallintavaijerien pituushaitari ulottuu yhden jalan välein viidestä jalasta kahteenkymmeneen jalkaan ja kahden jalan välein aina viiteenkymmeneen jalkaan asti. Valitse vaijerit, jotka vastaavat laskemaasi pituutta tai seuraavaa saatavissa olevaa pituutta.

⚠ Vie vaijerit siten, että niissä on mahdollisimman vähän mutkia. Mutkien säde ei koskaan saa olla alle 6 tuumaa (15 cm).



Varoitus

NORGE

**Trinn 3. Beregning av kabellengde**

**13** Ta mål fra midten av hendelen, ved A eller B, langs den planlagte kabelruten til motorens senterlinje C ved akterspeil høyden, slik som illustrert av en av de prikkede linjene. Legg 3 ft. 4 in. (1,02 m) til dette målet. Dette er den nødvendige lengden på kabelen.

- 14**
- D Kabellengde i meter
  - E Kabellengde i fot
  - F Delenummer

**14** *Snap-In*® kontrollkabler er tilgjengelige i lengder fra fem fot til tjuve fot (lengden øker med en fot av gangen) og opp til femti fot (lengden øker med to fot av gangen). Velg kabler som er like lange som den beregnede lengden eller som er en størrelse lengre.

⚠ Planlegg kabelruten slik at kablene får færrest mulig bøyer. En bøy må aldri ha en radius på mindre enn 6 in. (15 cm).



Gjelder Sikkerhet

DEUTSCH

**Schritt 3. Ermitteln der Kabellänge**

**13** Von der Mitte des Fahrhebels an der Montageposition, A oder B, entlang der vorgesehenen Kabelführung zur Motormittellinie in Spiegelhöhe C messen, siehe gestrichelte Linie. 3 ft. 4 in. (1,02 m) zum Meßwert addieren. Dieser Wert ist die erforderliche Kabellänge.

- 14**
- D Kabellänge in Metern
  - E Kabellänge in Fuß
  - F Teilenummer

**14** *Snap-In*®-Steuerungskabel sind von fünf bis zwanzig Fuß in Abstufungen von einem Fuß und bis zu fünfzig Fuß in Abstufungen von zwei Fuß erhältlich. Kabel der berechneten Länge oder der nächstgrößeren Länge verwenden.

⚠ Die Kabel mit so wenig Krümmungen wie möglich führen. Der Krümmungsradius darf nie kleiner sein als 6 in. (15 cm).



Sicherheitshinweis

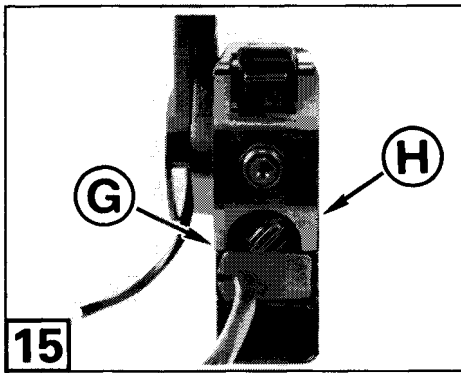

40869

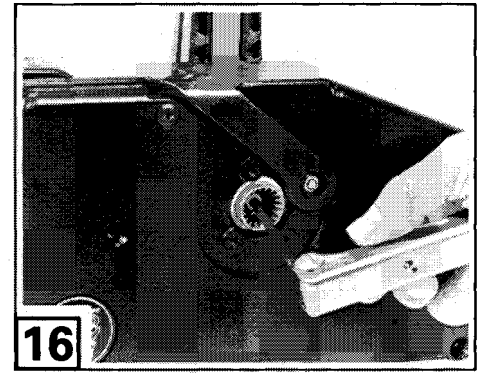

40871

NEDERLANDS

#### Stap 4. De bedieningshendel verplaatsen en/of de bedieningskabels installeren

Bepaal welke van de onderstaande procedures voor uw installatie nodig zijn. De procedures zijn:

- Procedure 1. De bedieningshendel verplaatsen voor BAKBOORD installatie
- Procedure 2. De bedieningshendel verplaatsen op de spie
- Procedure 3. De kabels van de bediening in de afstandsbediening installeren

**15** In deze instructies wordt de bakboordzijde van de bediening © "KAP" genoemd en de stuurboordzijde ® "BEHUIZING".

- Procedure 1. De bedieningshendel verplaatsen van de Kap naar de Behuizing voor installatie in de "BAKBOORD STAND"

**16** Draai, met de bedieningshendel in de VRIJLOOP, de zeskantschroef waarmee de hendel aan de afstandsbedieningsnaaf zit drie slagen losser.

NORGE

#### Trinn 4. Flytt kontrollhendelen og/eller monter kontrollkablene

Finn ut hvilken av metodene nedenunder som passer til ditt monteringsarbeid. Disse metodene er:

- Metode 1. Flytting av kontrollhendelen for BABORD montering
- Metode 2. Omplussing av kontrollhendelen i kilesporene
- Metode 3. Montering av kontrollkablene i fjernkontrollen

**15** I denne anvisningen heter kontrollens babord side © "DEKSLET," og styrbord side ® "HUSET."

- Metode 1. Flytt kontrollhendelen fra dekslet til huset for montering i BABORD STILLING

**16** La kontrollhendelen stå i "NEUTRAL" (fri) og løsne allen-skruen som holder hendelen fast på navet i fjernkontrollen tre omdreininger.

SUOMI

#### Vaihe 4. Hallintakahvan siirto ja/tai kaukollahintavaijerien asennus

Valitse, mikä seuraavista menettelyistä sopii sinun asennukseesi. Menettelyt ovat:

- Menettely 1. Hallintakahvan siirto VASEMMALLE tehtävää asennusta varten
- Menettely 2. Hallintakahvan siirto akselilla
- Menettely 3. Hallintavaijerien asennus kaukollahintalaitteeseen

**15** Tässä ohjeessa hallintalaitteen © vasenta puolta kutsutaan "KANNEKSI" ja oikeaa puolta ® kutsutaan "KOTELOKSI".

- Menettely 1. Hallintakahvan siirto kannesta koteloon VASEMMALLE tehtävää asennusta varten

**16** Kun hallintakahva on VAPAALLA, löysennä kuusiotappiruuvia, jolla kahva on kiinni hallintalaitteessa, kolme kierrosta.

DEUTSCH

#### Schritt 4. Verlegen des Fahrhebels und/oder Installation der Steuerkabel

Festlegen, welches der nachstehenden Verfahren für die Installation erforderlich ist. Die Verfahren sind:

- Verfahren 1. Verlegen des Fahrhebels für BACKBORD-Installation.
- Verfahren 2. Neupositionierung des Fahrhebels am Keil
- Verfahren 3. Installation der Steuerkabel in der Fernsteuerung

**15** In dieser Anleitung wird die Backbordseite der Steuerung © als "ABDECKUNG" und die Steuerbordseite ® als "GEHÄUSE" bezeichnet.

- Verfahren 1. Verlegen des Fahrhebels von der Abdeckung zum Gehäuse für die BACKBORD-Installation

**16** Den Fahrhebel auf NEUTRAL stellen und die Inbusschraube, mit der der Hebel an der Fernsteuerungsnahe befestigt ist, um drei Umdrehungen lösen.

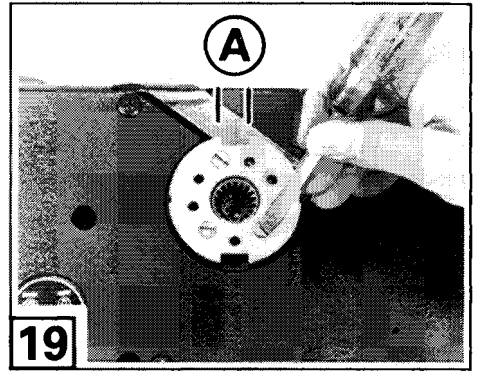
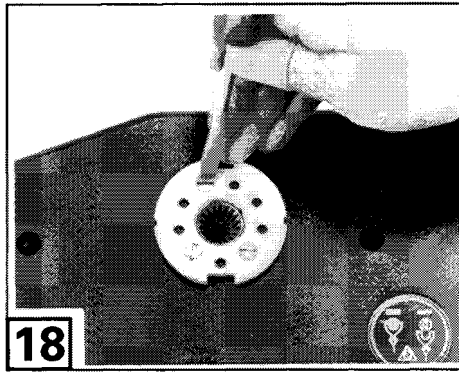
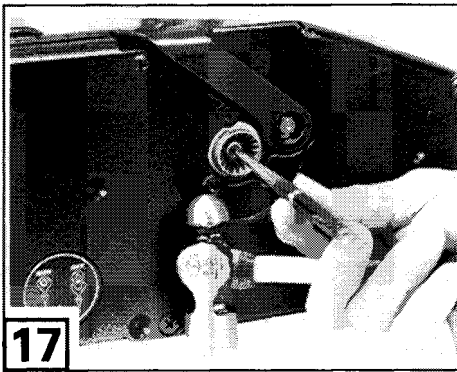

40872

40874

40875

## NEDERLANDS

**17** Zet een kleine drevel in de kop van de schroef en tik er met een hamer op om de hendel los te halen van de spieën van de naaf. Verwijder de schroef en de hendel.

**18** Verwijder de drie schroeven waarmee de vrijloopvergrendelingsplaat aan de kap van de afstandsbediening zit.

**19** ⚠ Zet de vrijloopvergrendelingsplaat op de behuizing. De vrijloopvergrendelingsplaat moet zodanig worden geïnstalleerd, dat de inkeping **A** tegenover de bedieningshendel zit als de afstandsbediening in de VRIJLOOP staat. De vrijloopvergrendelingsplaat moet op zijn plaats zitten en goed worden gepositioneerd. Draai de schroeven aan tot 25-35 in. lbs. (2,8-4,0 N·m).

⚠ Trek de vrijloopvergrendelingshendel onhoog en plaats met de hendel in de VRIJLOOP de hendelspieën zolang in de naafspieën aan de stuurboordzijde van de afstandsbediening. **Zorg ervoor dat de vrijloopvergrendelingschuif in de inkeping van de vrijloopvergrendelingsplaat schuift.** De zeskantschroef van de hendel pas aandraaien, als de kabels zijn geïnstalleerd.



Opgelet

## SUOMI

**17** Pane pieni pistopuikko ruuvin kantaan, ja naputa sitä vasaralla, jotta kahva irtoaa navan urista. Irrota ruuvi ja kahva.

**18** Irrota kolme ruuvia, joilla vapaalukituslevy on kiinni kaukohallintalaitteen kannessa.

**19** ⚠ Asenna vapaalukituslevy koteloon. **Vapaalukituslevy on asennettava siten, että lovi **A** linjautuu hallintakahvan kanssa hallintalaitteen ollessa VAPAALLA.** Vapaalukituslevyn on oltava paikallaan ja oikein kohdistettu. Kiristä ruuvit momenttiin 25-35 in. lbs. (2,8-4,0 N·m).

⚠ Vedä vapaalukitusvipu ylös ja pane kahvan urat väliaikaisesti navan uriin hallintalaitteen oikealle puolelle kahvan ollessa VAPAALLA. **Varmistu, että vapaalukituksen liukukappale kytkeytyy vapaalukituksen loveen.** Älä kiristä kannen kuusiotappiruuvia ennen vaijerien asennusta.



Varoitus

## NORGE

**17** Sett en liten kjørner i skruhodet og bank lett med en hammer for å løse hendelen fra sporene i navet. Fjern skruen og hendelen.

**18** Fjern de tre skruene som holder frisperreplaten fast på fjernkontrollens deksel.

**19** ⚠ Tilbakemonter frisperreplaten på huset. **Frisperreplaten må monteres slik at hakket **A** er rettet opp med kontrollhendelen når kontrollen står i "NEUTRAL" (fri).** Frisperreplaten må sitte på plass og være riktig plassert. Stram skruene til et moment på 25-35 in. lbs. (2,8-4,0 N·m).

⚠ Trekk frisperrespaken opp og sett hendelens kiler midlertidig i sporene på styrbord side av kontrollen med hendelen i "NEUTRAL" (fri). **Pass på at frisperresleiden går inn i hakket i frisperreplaten.** Allen-skruen i hendelen må ikke trekkes til før kablene er montert.



Gjelder Sikkerhet

## DEUTSCH

**17** Einen kleinen Dorn in den Schraubenkopf stecken und mit einem Hammer auf den Dorn klopfen, um den Hebel von den Nabenkeilen zu lösen. Schraube und Hebel entfernen.

**18** Drei Schrauben entfernen, mit denen die Neutralsperrenplatte an der Steuerungsabdeckung befestigt ist.

**19** ⚠ Die Neutralsperrenplatte wieder am Gehäuse anbringen. **Die Neutralsperrenplatte muß so installiert werden, daß die Kerbe **A** auf den Fahrhebel ausgerichtet ist, wenn die Steuerung auf NEUTRAL steht.** Die Neutralsperrenplatte muß richtig positioniert sein. Die Schrauben auf 25-35 in. lbs. (2,8-4,0 N·m) anziehen.

⚠ Den Neutralsperrenhebel hochziehen und vorübergehend die Hebelkeile in den Nabenkeilen an der Steuerbordseite der Steuerung positionieren, während der Hebel auf NEUTRAL steht. **Darauf achten, daß der Neutralsperrenschieber in die Kerbe der Neutralsperrenplatte eingreift.** Die Inbusschraube am Hebel erst anziehen, wenn die Kabel angebracht sind.



Sicherheitshinweis

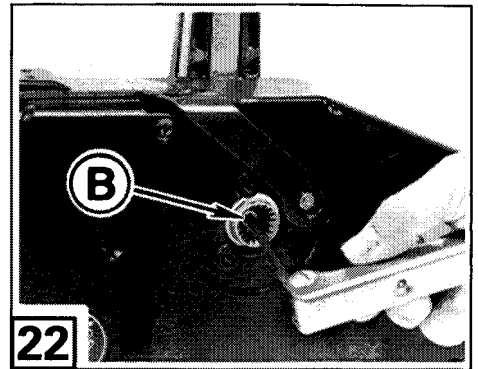
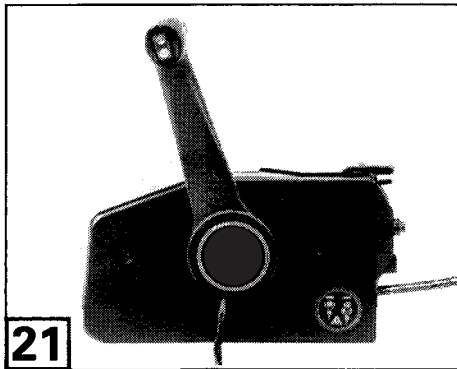
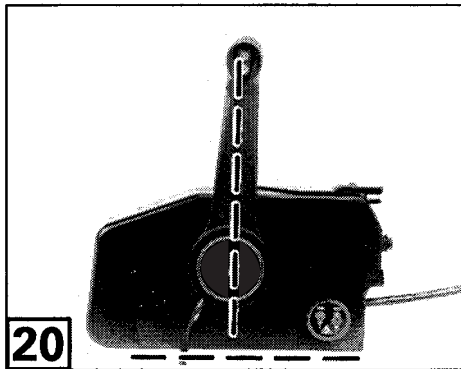

40876

40878

40871

NEDERLANDS

• **Procedure 2. De bedieningshendel verplaatsen op de spie**

**20** De afstandsbediening is in de fabriek in elkaar gezet, waarbij de bedieningshendel loodrecht op de bediening staat als de afstandsbediening in de VRIJLOOP staat (de hendel staat VERTICAAL als de afstandsbediening HORIZONTAAL staat).

**21 10 11** Als u de bedieningshendel in een andere stand ten opzichte van de behuizing van de bediening wilt hebben, dan moet u de hendel op een andere plaats op de spieën van de as van de afstandsbediening zetten.

**22** Draai, met de bedieningshendel in de VRIJLOOP, de zeskantschroef **B** waarmee de hendel aan de afstandsbedieningsnaaf zit drie slagen losser.

NORGE

• **Metode 2. Omplassing av kontrollhendelen i kilesporene**

**20** Fjernkontrollen er sammenmontert på fabrikken med hendelen i loddrett stilling i forhold til kontrollen når den står i "NEUTRAL" (fri). (Hendelen er VERTIKAL når kontrollen er HORIZONTAL).

**21 10 11** Hvis du vil at hendelen skal stå i en annen stilling i forhold til kontrollhuset, må du omplassere hendelen i kontrollakselens kilespor.

**22** La kontrollen stå i "NEUTRAL" (fri) og løsne allen-skruen **B** som holder hendelen tre omdreininger.

SUOMI

• **Menettely 2. Hallintakahvan siirto akselilla**

**20** Kaukohallintalaite on koottu tehtaalla siten, että hallintakahva on kohtisuorassa hallintalaitteeseen, kun hallintalaite on VAPAALLA. (Kahva on PYSTYSSÄ, kun hallintalaite on VAAKATASOSSA).

**21 10 11** Jos haluat, että hallintalaitteen kahva on eri kulmassa hallintalaitteen koteloon nähden, sinun on siirrettävä kahvaa hallintakselilla.

**22** Kun hallintakahva on VAPAALLA, löysennä kuusiotappiruuvia **B**, jolla kahva on kiinni hallintalaitteessa, kolme kierrosta.

DEUTSCH

• **Verfahren 2. Neupositionierung des Fahrhebels am Keil**

**20** Die Fernsteuerung wird im Werk so montiert, daß der Fahrhebel in NEUTRAL-Position senkrecht steht (der Hebel ist SENKRECHT, wenn die Steuerung HORIZONTAL ist).

**21 10 11** Wenn der Fahrhebel in einer anderen Position relativ zum Steuerungsgehäuse stehen soll, muß er an den Steuerungswellenkeilen neu positioniert werden.

**22** Die Steuerung auf NEUTRAL stellen und die Inbusschraube **B**, mit der der Hebel an der Fernsteuerung befestigt ist, um drei Umdrehungen lösen.

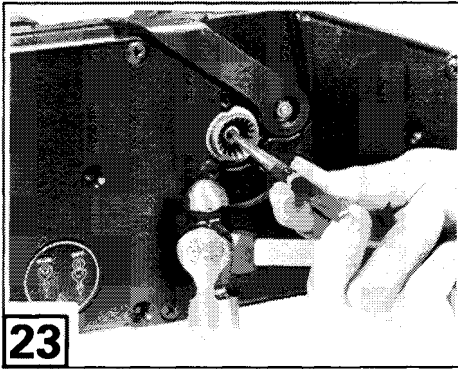

23

40872

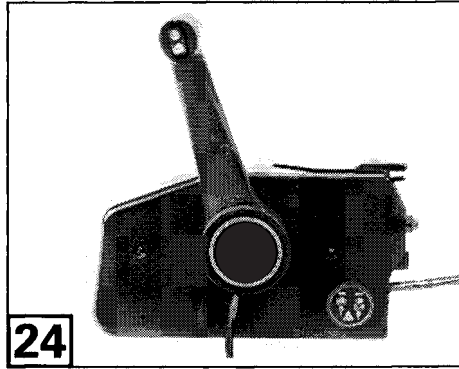

24

40878



25

40881

NEDERLANDS

**23** Zet een kleine drevell in de kop van de schroef en tik er met een hamer op om de hendelspieën los te halen. Verwijder de schroef en de hendel.

**24** **8** **9** Trek de hendel voor de vrijloopvergrendeling omhoog en houd deze omhoog tijdens deze stap. Plaats de hendelspieën zolang in de naafspieën in de nieuwe VRIJLOOP-stand. Controleer of er genoeg ruimte voor de hand is bij volgas VOORUIT en ACHTERUIT. De vrijloopvergrendeling functioneert daarbij niet op de juiste manier – houd gewoon de vrijloopvergrendelingshendel OMHOOG, zodat de hendel op volgas VOORUIT en ACHTERUIT kan worden gezet.

**25** Controleer of de afstandsbediening in de VRIJLOOP staat en of de hendel op de nieuwe VRIJLOOP-stand staat op de spieën. Leg markeringstape onder de hendel en markeer de tape aan beide zijden van de hendel. Verwijder de hendel met de afstandsbediening nog steeds in de VRIJLOOP.

NORGE

**23** Sett en liten kjørner i skruhodet og bank lett med en hammer for å løsne hendelen fra sporene i navet. Fjern skruen og hendelen.

**24** **8** **9** Trekk frisperrespaken opp og hold den der mens dette trinnet utføres. Sett hendelens kilespor midlertidig i navets kilespor i den nye "NEUTRAL" (fri) stillingen. Kontroller at det er nok plass til hånden når hendelen står i stillingen for vidåpen gass i FOROVER og REVERS, og se at det er nok klaring for kablene. Husk at frisperren ikke vil fungere som den skal – bare hold frisperrespaken OPPE slik at det går å flytte hendelen til vidåpen gass i FOROVER og REVERS.

**25** Se at kontrollen står i "NEUTRAL" (fri) og at hendelen står i den nye "NEUTRAL" (fri) stillingen i kilesporene. Sett et stykke tape under hendelen og sett et merke på tapen på hver side av hendelen. Ta ut hendelen mens kontrollen fremdeles står i "NEUTRAL" (fri).

SUOMI

**23** Pane pieni pistopuikko ruuvin kantaan, ja naputa sitä vasaralla, jotta kahvan urat irtoavat. Irrota ruuvi ja kahva.

**24** **8** **9** Vedä vapaalukitusvipu ylös ja pidä sitä ylhäällä tämän vaiheen ajan. Pane kahvan urat väliaikaisesti navan uriin hallintalaitteen oikealle puolelle kahvan ollessa VAPAALLA. Tarkasta käden tila täydellä kaasulla ETEENAJON ja PERUUTUKSEN asennoissa ja tarkasta väijerien välykset. Huomaa, että vapaalukitus ei toimi oikein – pidä vain vapaalukitusvipua YLHÄÄLLÄ siten, että kahva voidaan siirtää täysin avoimelle kaasulle ETEENAJON ja PERUUTUKSEN asennoissa.

**25** Vamista, että hallintalaite on VAPAALLA ja että kahva on uuden VAPAA-asennossa urissa. Pane kahvan alle teippiä ja merkkää teippi kahvan kummaltakin puolelta. Kun hallintalaite on edelleen VAPAALLA, irrota kahva.

DEUTSCH

**23** Einen kleinen Dorn in den Schraubenkopf stecken und mit einem Hammer auf den Dorn klopfen, um die Hebelkeile zu lösen. Schraube und Hebel entfernen.

**24** **8** **9** Den Neutralsperrenhebel hochziehen und während dieses Schritts oben halten. Vorübergehend die Hebelkeile in den Nabenkeilen in der neuen NEUTRAL-Stellung positionieren. Den Handspielraum bei Vollgasposition in VORWÄRTSGANG- und RÜCKWÄRTSGANG-Position sowie den Kabelspielraum kontrollieren. Nicht vergessen, daß die Neutralsperre jetzt nicht richtig funktionieren kann – nur den Neutralsperrenhebel OBEN halten, damit der Hebel in Vollgasposition auf VORWÄRTSGANG- oder RÜCKWÄRTSGANG-Position gestellt werden kann.

**25** Sicherstellen, daß die Steuerung auf NEUTRAL steht und der Hebel in der neuen NEUTRAL-Position an den Keilen ist. Ein Band unter den Hebel legen und das Band an jeder Seite des Hebels markieren. Die Steuerung auf NEUTRAL halten und den Hebel entfernen.



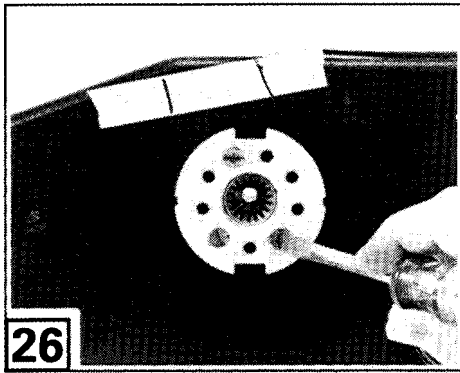

26

40880

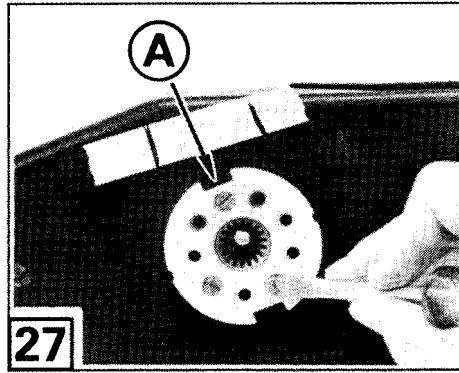

27

40882

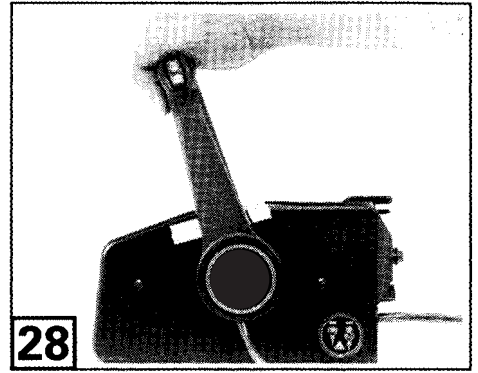

28

40884

NEDERLANDS

**26** Verwijder de drie schroeven waarmee de vrijloopvergrendelingsplaat vast zit.

**27** ⚠ Installeer de vrijloopvergrendelingsplaat weer op zijn nieuwe plek. De inkeping **A** op de vrijloopvergrendelingsplaat moet worden gecentreerd tussen de twee markeringen op de tape. **Installeer de plaat en draai de schroeven aan tot 25-35 in. lbs. (2,8-4,0 N·m).**

**27** **28** ⚠ Als de afstandsbediening moet worden gemonteerd in een "STUURBOORD STAND", installeer de hendel dan nu in lijn met de inkeping in de vrijloopvergrendelingsplaat. **Controleer of de vrijloopvergrendelingschuif in de inkeping schuift, of de afstandsbediening in de VRIJLOOP staat als de schuif in de inkeping zit, en of de hendel alleen in de VRIJLOOP en in geen enkele andere stand vergrendelt.**

⚠ **Breng de schroef van de hendel aan en draai hem aan tot 50-60 in. lbs. (5,5-7,0 N·m).**



Opgelet

NORGE

**26** Ta ut de tre skruene som holder frisperreplaten.

**27** ⚠ Tilbakemonter frisperreplaten i den nye stillingen. Hakket **A** i platen må være midt mellom de to merkene på tapen. **Monter skruene og stram dem til et moment på 25-35 in. lbs. (2,8-4,0 N·m).**

**27** **28** ⚠ Hvis kontrollen skal monteres i en "STYRBORD STILLING," monter hendelen som nå er rettet opp med hakket i frisperreplaten. **Kontroller at frisperesleiden går inn i hakket, at kontrollen står i "NEUTRAL" (fri) når sleiden er i hakket, og at hendelen ikke blir låst i noen annen stilling enn "NEUTRAL" (fri).**

⚠ **Sett skruen i hendelen og stram den til et moment på 50-60 in. lbs. (5,5-7,0 N·m).**



Gjelder Sikkerhet

SUOMI

**26** Irrota vapaalukituslevyn kolme kiinnitysruuvia.

**27** ⚠ Pane vapaalukituslevy uuteen asentoon. Vapaalukituslevyn lovi **A** pitää keskittää teipin kahden merkin väliin. **Asenna ruuvit ja kiristä ne momenttiin 25-35 in. lbs. (2,8-4,0 N·m).**

**27** **28** ⚠ Jos hallintalaite asennetaan "OIKEALLE", asenna kahva nyt linjaan vapaalukituslevyn loven kanssa. **Tarkasta, että vapaalukituksen liukukappale putoaa uraan, että hallintalaite on VAPAALLA, kun liukukappale on lovessa, ja että kahva ei lukitu missään muussa asennossa kuin VAPAALLA.**

⚠ **Työnnä kahvan ruuvi sisään ja kiristä se momenttiin 50-60 in. lbs. (5,5-7,0 N·m).**



Varoitus

DEUTSCH

**26** Drei Schrauben entfernen, mit denen die Neutralsperrenplatte befestigt ist.

**27** ⚠ Die Neutralsperrenplatte in der neuen Position wieder anbringen. Die Kerbe **A** der Neutralsperrenplatte muß zwischen den beiden Markierungen auf dem Band zentriert sein. **Die Schrauben anbringen und auf 25-35 in. lbs. (2,8-4,0 N·m) anziehen.**

**27** **28** ⚠ Wenn die Steuerung in "STUEBORDPOSITION" montiert werden soll, den Hebel jetzt in einer Linie mit der Kerbe Neutralsperrenplatte anbringen. **Sicherstellen, daß der Neutralsperreschieber in die Kerbe fällt, daß die Steuerung auf NEUTRAL steht wenn der Schieber in der Kerbe ist, und daß der Hebel in keiner anderen Position außer NEUTRAL einrastet.**

⚠ **Die Hebelschraube einsetzen und auf 50-60 in. lbs. (5,5-7,0 N·m) anziehen.**



Sicherheitshinweis

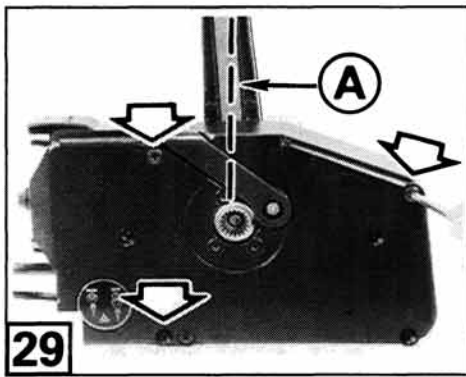

40885

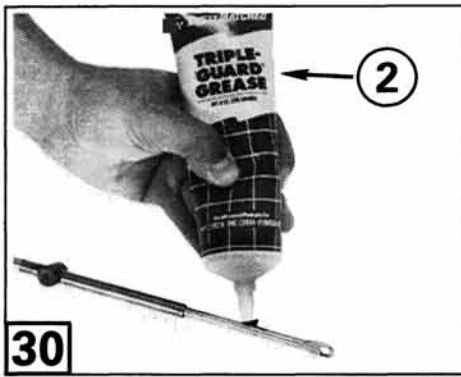

30500

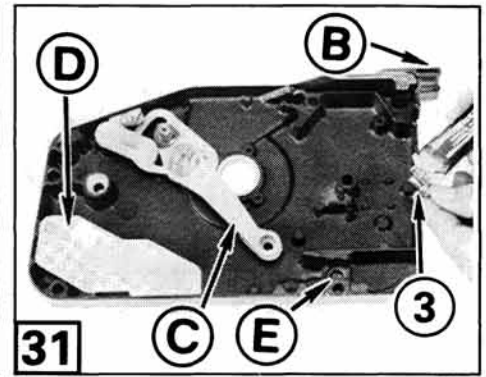

40886

NEDERLANDS

• Procedure 3. De kabels van de bediening in de afstandsbediening installeren

**29** Zet de hendel van de afstandsbediening in de VRIJLOOP (A) en verwijder de drie montageschroeven. Til de behuizings helft van de kaphelft.

**30** Smeer de bedieningskabels met *Triple Guard*-vet (2).

**31** ⚠ Plaats de behuizings helft op een werkbank. Haal, met de hevel voor het hoge stationaire toerental (B) helemaal omlaag, de gashevel (C) achter de kunststof scheidingsplaat (D) uit. **De kunststof scheidingsplaat niet verwijderen. Als de plaat er niet is, vallen de kabelpennen eruit en loopt de afstandsbediening vast.** Smeer de taatshouder (E) en de kabelpen (3) met *Triple Guard*-vet.

**32** ⚠ Plaats het oogje van de gaskabel tussen de twee helften van de gashevel en steek de pen door de gashevel en de gaskabel.

**33** Breng de kabeltaats aan in de taatshouder en druk de gashevel naar voren tegen de aanslag (F).



Opgelet

NORGE

• Metode 3. Montering av kontrollkablene i fjernkontrollen

**29** Sett kontrollspaken i "NEUTRAL" (fri) (A), og ta ut de tre monteringskruene. Løft hushalvdelen av dekselhalvdelen.

**30** Smør kontrollkablene med *Triple-Guard* fett (2).

**31** ⚠ Legg hushalvdelen på en arbeidsbenk. La hurtigtomgangs-spaken (B) være helt nede, og flytt gass-spaken (C) ut fra baksiden av separatorplaten av plast (D). **Ikke fjern separatorplaten. Hvis denne platen forsvinner, vil kabelpinnene falle ut og kontrollen vil låse seg.** Smør vuggetapplommen (E) og kabelpinnen (3) med *Triple-Guard* fett.

**32** ⚠ Legg ringen i gasskabelen mellom gass-spakens to halvdelar og slipp pinnen gjennom gass-spaken og gasskabelen.

**33** Stikk kabelens vuggetapp inn i lommen og skyv gass-spaken forover mot sperren (F).



Gjelder Sikkerhet

SUOMI

• Menettely 3. Hallintavaijerien asennus kaukohallintalaitteeseen

**29** Pane hallintakahva VAPAALLE (A), ja irrota kolme asennelman ruuvia. Nosta kotelopuolikas kansipuoliskosta.

**30** Voitele hallintavaijerit *Triple-Guard* -rasvalla (2).

**31** ⚠ Pane kotelopuolisko työtasolle. Kun nopean joutokäynnin vipu (B) on täysin alhaalla, siirrä kaasuvipu (C) ulos muovisen erotinlevyn (D) takaa. **Älä kadota muovista erotinlevyä. Jos levy on hukassa, vaijeritappi putoavat ja hallintalaite jumittuu.** Rasvaa karatasku (E) ja vaijeritappi (3) *Triple-Guard* -rasvalla.

**32** ⚠ Pane kaasuvaijerin silmukka kaasuvivun puoliskojen väliin ja pudota tappi kaasuvivun ja kaasuvaijerin läpi.

**33** Työnnä vaijerikara taskuun ja työnnä kaasuvipu eteen pidäkettä (F) vasten.



Varoitus

DEUTSCH

• Verfahren 3. Installation der Steuerkabel in der Fernsteuerung

**29** Den Fahrhebel auf NEUTRAL (A) stellen und drei Montageschrauben entfernen. Die Gehäusehälfte von der Abdeckungshälfte heben.

**30** Die Steuerkabel mit *Triple-Guard*-Fett (2) schmieren.

**31** ⚠ Die Gehäusehälfte auf eine Bank legen. Den Warmlaufhebel (B) ganz unten halten und den Gashebel (C) hinter der Plastiktrennplatte (D) entfernen. **Nicht die Plastiktrennplatte entfernen. Wenn die Platte fehlt, können die Kabelstifte herausfallen, und die Steuerung blockiert.** Die Zapfenaussparung (E) und den Kabelstift (3) mit *Triple-Guard*-Fett schmieren.

**32** ⚠ Die Gaszugöse zwischen die Gashebelhälften legen und den Stift durch Gashebel und Gaszug einsetzen.

**33** Den Kabelzapfen in die Aussparung setzen und den Gashebel nach vorne gegen den Anschlag (F) schieben.



Sicherheitshinweis

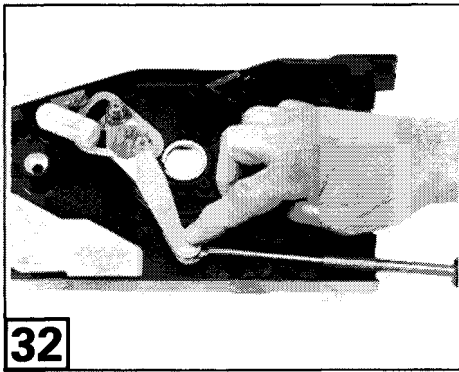

40887

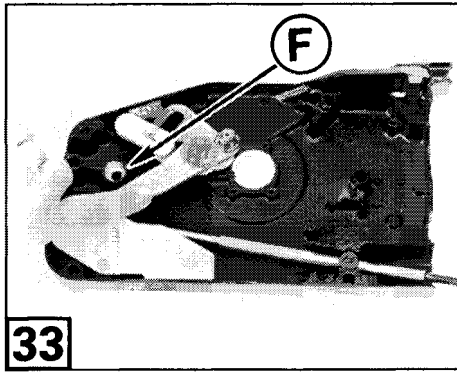

40888

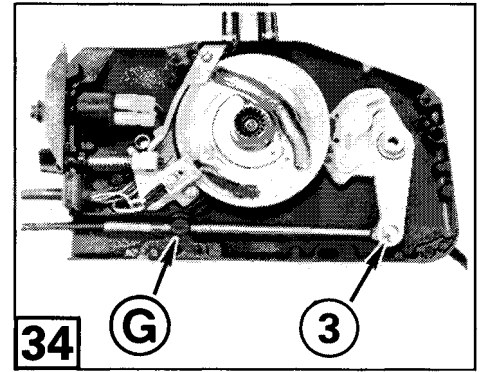

40890

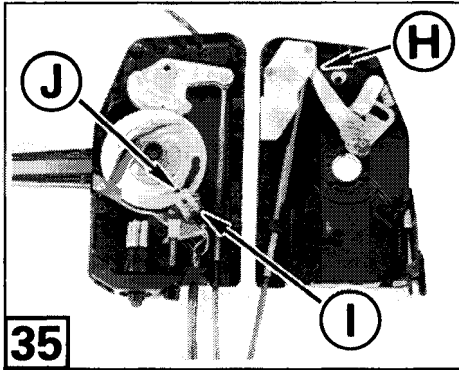

40892

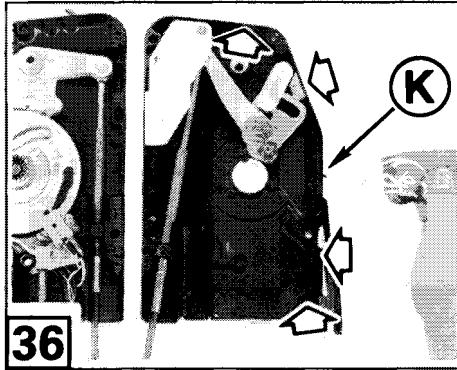

40893

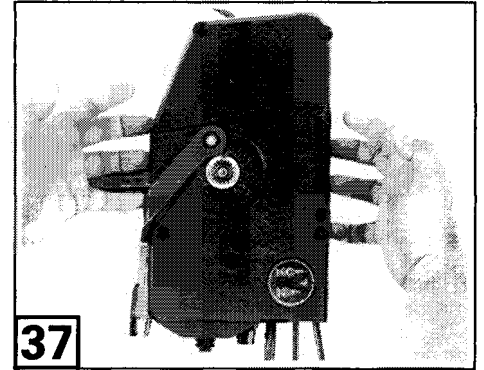

40894

## NEDERLANDS

**34** ⚠ Smeer de taatshouder ⑥ in de kaphelft alsook de kabelpen ③. Plaats het oogje van de schakelkabel tussen de twee helften van de schakelhevel en steek de pen door de schakelhevel en de schakelkabel. Druk de kabeltaats in de taatshouder.

**35** ⚠ De schakelhevel moet in de VRIJLOOP staan, voordat de afstandsbediening weer in elkaar wordt gezet. De gashevel ⑧ moet vooruit staan tegen de aanslag. De vrijloopstartschakelaar ① moet in het midden van de vrijloopstartnok ④ staan.

**36** Voor zoutwateromgevingen de voorste achterste en bovenste verbindingsnaaden ⑦ van de twee helften afdichten met zwart siliconendichtmiddel, voordat u de twee helften samenvoegt.

**37** ⚠ Leg de kaphelft plat op de werkbank met de opwarmhendel omlaag en plaats de behuizingsheft boven op de kaphelft. De kaphelft niet omdraaien. De schakelkabelpen kan eruit vallen en de afstandsbediening kan dan vastlopen.



Opgelet

## NORGE

**34** ⚠ Smør vuggetapplommen ⑥ i dekselhalvdelen og kabelpinnen ③. Legg ringen i girkabelen mellom girspakens to halvdeler og slipp pinnen gjennom girspaken og girkabelen. Press vuggetappen inn i lommen.

**35** ⚠ Girspaken må stå i "NEUTRAL" (fri) når kontrollen sammenmonteres igjen. Gass-spaken ⑧ må stå mot sperren. Frirstartbryteren ① må sitte midt i frirstartkammen ④.

**36** Hvis motoren blir brukt i saltvann må skjøtene foran, bak og oppå tettes ⑦ igjen med svart silikon før halvdelene skruses sammen.

**37** ⚠ La dekselhalvdelen ligge flat på benken med oppvarmings-spaken nede, og legg hushalvdelen på dekselhalvdelen. Ikke vend dekselhalvdelen. Girskabelpinnen kan falle ut og låse kontrollen.



Gjelder Sikkerhet

## SUOMI

**34** ⚠ Rasvaa kansipuoliskon karatasku ⑥ ja vaijeritappi ③. Pane vaihdevaijerin silmukka vaihdeviivun puoliskojojen väliin ja pudota tappi vaihdeviivun ja vaihdevaijerin läpi. Paina vaijerikara karataskuun.

**35** ⚠ Vaihdeviivun on oltava VAPAALLA ennen hallintalaitteen kokoaamista. Kaasuvivun ⑧ on oltava edessä pidäkettä vasten. Vapaakäynnistyskytkimen ① on oltava vapaakäynnistysnokan ④ keskellä.

**36** Tiivistä etu-, taka- ja yläliitokset ⑦ suolavesikäytössä mustalla silikonitiivisteellä ennen puoliskojojen liittämistä.

**37** ⚠ Kun kansipuolisko on työtasolla ja lämmitysvipu alhaalla, pane kotelopuolisko kansipuoliskon päälle. Älä käännä kansipuoliskoa ympäri. Vaihdetappi voi pudota, jolloin hallinta jumittuu.



Varoitus

## DEUTSCH

**34** ⚠ Die Zapfenaussparung ⑥ in der Abdeckungshälfte und den Kabelstift ③ schmieren. Die Schaltkabelöse zwischen die Schalthebelhälften legen und den Stift durch Schalthebel und Schaltkabel einsetzen. Den Kabelzapfen in die Zapfenaussparung drücken.

**35** ⚠ Der Schalthebel muß auf NEUTRAL stehen, bevor die Steuerung wieder zusammengebaut wird. Der Gashebel ⑧ muß vorne am Anschlag liegen. Der Leerlaufstartschalter ① muß in der Mitte des Neutralstartnockens ④ stehen.

**36** In Salzwasserumgebungen vordere, hintere und obere Kontaktflächen ⑦ der beiden Hälften mit schwarzem Silikonichtmittel schmieren, bevor die Hälften zusammengedrückt werden.

**37** ⚠ Die Abdeckungshälfte flach auf eine Bank legen, den Warmlaufhebel unten halten und die Gehäusehälfte oben auf die Abdeckungshälfte legen. Die Abdeckungshälfte nicht umdrehen. Der Schaltkabelstift könnte herausfallen und die Steuerung blockieren.



Sicherheitshinweis

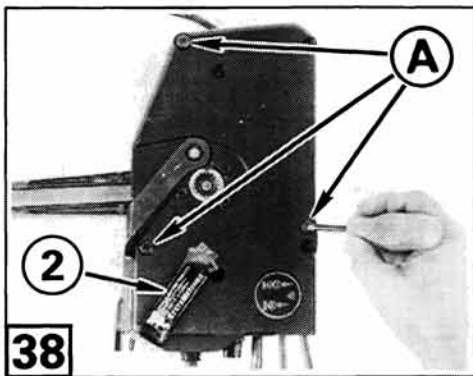

40895

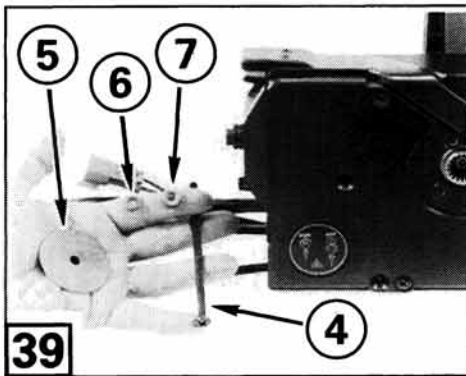

40897

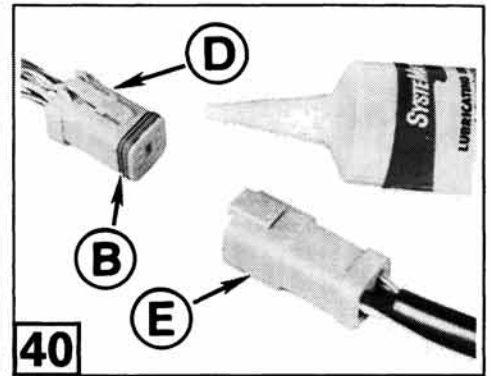

39814

NEEDERLANDS

**38** Breng *Triple-Guard*-vet (2) aan op de montageschroeven (A) en draai de schroeven aan tot 40-50 in. lbs. (4,6-5,5 N-m).

⚠ Bij afstandsbediening die in een "BAKBOORD STAND" zijn gemonteerd de bedieningshendel uitlijnen met de inkeping van de vrijloopvergrendeling en de bedieningshendel dan installeren. Draai de zeskantschroef aan tot 50-60 in. lbs. (5,5-7,0 N-m).

**Stap 5. De afstandsbediening in de boot installeren**

**39** Installeer de afstandsbediening met de montageschroeven (4), de platte ringen (5), de borgring (6) en de moeren (7). Zorg ervoor dat de montageschroeven strak genoeg zijn aangedraaid, zodat de afstandsbediening niet beweegt als hij wordt gebruikt.

**Noot** Gebruik een handschroevendraaier; een elektrische schroevendraaier kan de kap beschadigen.

**40 41 Connectoren:** Controleer of de contactoppervlakken van de connectoren vies of vuil zijn. Verwijder al het vuil, oud smeermiddel, etc. Breng vlak voor de aansluiting een dun laagje *Electrical Grease* aan op dichting (B), en ook op dichting (C) als de afstandsbediening trim en tilt heeft. Houd de de zeskants plug (D) op de instrumentenkabel tegenover de contrasteker (E) van de afstandsbediening. Druk de connector in elkaar tot hij vastklikt.



Opgelet

NORGE

**38** Smør *Triple-Guard* fett (2) på monteringskrueene (A), og stram dem til et moment på 40-50 in. lbs. (4,6-5,5 N-m).

⚠ Hvis kontrollen skal monteres i en "BABORD STILLING," rett kontrollhendelen opp med hakket i fristartsperreren og monter hendelen. Stram allen-skruen til et moment på 50-60 in. lbs. (5,5-7,0 N-m).

**Trinn 5. Montering av fjernkontrollen i båten**

**39** Monter kontrollen ved hjelp av monteringskrueene (4), de flate skiven (5), låseskivene (6), og mutrene (7). Pass på at monteringskrueene sitter stramt nok til at kontrollen ikke kan bevege seg under drift.

**Obs** Bruk en manuell skrute trekker; en elektrisk skrute trekker kan skade dekslet.

**40 41 Kontakter:** Se om kontaktflatene er rene. Fjern all skitt, gammelt smørefett etc. Ha et tynt lag med *Electrical Grease* (elektrisk smørefett) på tetning (B) og også på tetning (C) hvis kontrollen har trim og tilt, like før kontaktene settes sammen. Rett opp kontakten med seks hull (D) på instrumentkabelen med kontakten i kontrollen (E). Press kontaktene godt sammen.



Gjelder Sikkerhet

SUOMI

**38** Sivele *Triple-Guard* -rasvaa (2) asennelman ruuveihin (A) ja (A) kiristä ruuvit momenttiin 40-50 in. lbs. (4,6-5,5 N-m).

⚠ Jos hallintalaite on asennettu "VASEMMALLE", linjaa hallintakahva vapaan lukituksen loven kanssa ja asenna hallintakahva. Kiristä kuusiotappiruuvi momenttiin 50-60 in. lbs. (5,5-7,0 N-m).

**Vaihe 5. Kaukohallintalaitteen asennus veneeseen**

**39** Asenna kaukohallintalaite kiinnitysruuveilla (4), litteillä aluslevyillä (5), lukkoaluslevyillä (6) ja muttereilla (7). Varmista, että kiinnitysruuvit ovat riittävän tiukalla, jotta hallintalaite ei liiku käytön aikana.

**Huom** Käytä käsiruuvivainta; moottoriruuvivain voi vahingoittaa kantta.

**40 41 Liittimet:** Tarkasta liittinten kytkentäpinnat lian ja muiden epäpuhtauksien varalta. Poista kaikki lika, vanha voiteluaine jne. Sivele tiivisteeseen (B) juuri ennen liittämistä ohut kerros *Electrical Grease* -rasvaa, sekä myös tiivisteeseen (C), jos hallintalaitteessa on trimmi ja kippi. Linjaa instrumenttikaapelin kuusi-istukkainen pistorasias (D) hallintalaitteen pistokkeen (E) kanssa. Paina liittiniä yhteen, kunnes ne lukittuvat.



Varoitus

DEUTSCH

**38** *Triple-Guard*-Fett (2) auf die Montageschrauben (A) geben und die Schrauben auf 40-50 in. lbs. (4,6-5,5 N-m) anziehen.

⚠ Für Steuerungen in "BACKBORDPOSITION" den Fahrhebel auf die Neutralsperrkerbe ausrichten und den Fahrhebel anbringen. Die Inbusschraube auf 50-60 in. lbs. (5,5-7,0 N-m) anziehen.

**Schritt 5. Installation der Fernsteuerung im Boot**

**39** Die Fernsteuerung mit den Halteschrauben (4), flachen Unterlegscheiben (5), Sicherungsscheiben (6) und Muttern (7) anbringen. Darauf achten, daß die Halteschrauben fest genug sind, damit sich die Steuerung bei Betrieb nicht bewegt.

**Hinweis** Einen Handschraubendreher verwenden. Ein elektrischer Schraubendreher kann die Abdeckung beschädigen.

**40 41 Stecker:** Die Kontaktflächen der Stecker auf Schmutz und andere Verunreinigungen untersuchen. Eventuellen Schmutz, altes Schmiermittel usw. entfernen. Unmittelbar vor dem Zusammenstecken eine dünne Schicht *Electrical Grease* auf den Dichtring (B) und auf Dichtring (C) geben, wenn die Steuerung eine Trimm- und Kippvorrichtung hat. Den sechspoligen Stecker (D) am Instrumentenkabel auf die Steuerungsbuchse (E) ausrichten. Den Stecker so zusammendrücken, daß die Hälften ineinander einrasten.



Sicherheitshinweis

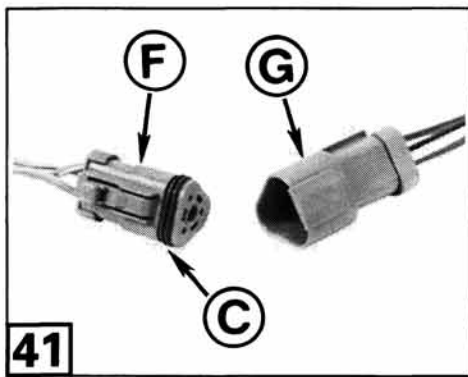

40075

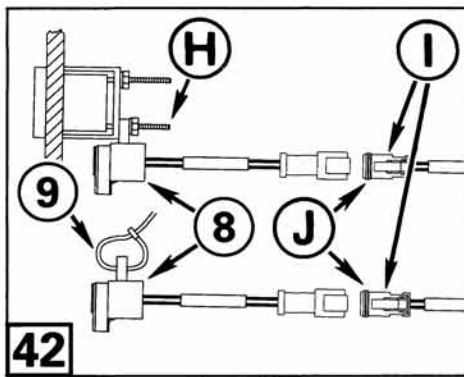

DR5823

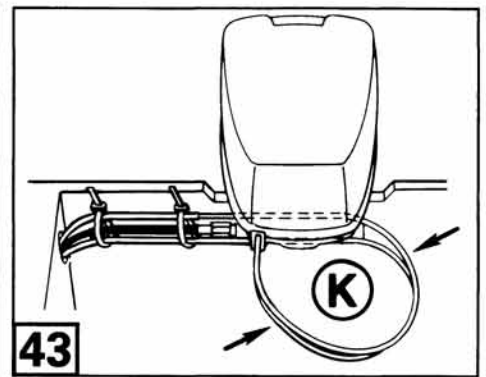

DR2144

## NEDERLANDS

**41** Houd de de driegats plug (F) op de instrumentenkabel tegenover de contrasteker (C). Druk de connector in elkaar tot hij vastklikt.

**42** Kies de beste methode om het alarm (8) vast te zetten:

- Installeer hem op een montagebout (H) van een instrument-meter.
- Zet hem met een klembandje (9) vast aan de bedrading voor de instrumenten.
- Monteer hem achter het dashboardpaneel met behulp van kaskit P/N 174970.

**42** Neem de geelbruin/blauw-gestreepte en de paarse draad en de tweegats plug (I) van de instrumentenkabel. Controleer of de contactoppervlakken vies of vuil zijn. Verwijder al het vuil, oud smeermiddel, etc. Breng vlak voor de aansluiting een dun laagje *Electrical Grease* aan op dichting (J) van de plug. Houd de contrasteker van het alarm en de plug van de instrumentenkabel tegenover elkaar en druk ze in elkaar tot ze vastklikken.

**Noot** Zorg ervoor dat de kabel niet aan de draden van het alarm trekt.

**43** ⚠ Tussen het laatste bevestigingspunt op de boot en het aansluitpunt van de motor moet een lus liggen van minimaal 12 in. (30 cm) (K).



Opgelet

## NORGE

**41** Rett opp kontakten med tre hull (F) på instrumentkabelen med kontakten i kontrollen (C). Press kontaktene godt sammen.

**42** Velg den beste måten å montere varselhornet på (8):

- Monter det på en monteringsstift for måleinstrumenter (H).
- Bind det fast på instrumentkabelen med en stropp (9).
- Monter det bak dashbordet ved hjelp av ramme-sett, P/N 174970.

**42** Finn den lysebrune/blåstripede ledningen, den lille ledningen og kontakten med 2 hull (I) på instrumentkabelen. Se om kontaktflatene er rene. Fjern all skitt, gammelt smørefett etc. Ha et tynt lag med *Electrical Grease* (elektrisk smørefett) på kontakttettingen (J) like før kontaktene settes sammen. Rett hornets kontakt og instrumentkabelens kontakt opp med hverandre og press dem godt sammen.

**Obs** Pass på at ikke kablene trekker i varselhornledningene.

**43** ⚠ Det må være en løkke (K) med en minstediameter på 12 in. (30 cm) i kablene mellom det siste festet i båten og forankringspunktet på motoren.



Gjelder Sikkerhet

## SUOMI

**41** Linjaa instrumenttikaapelin kolmi-istukkainen pistoke (F) hallintalaitteen pistokkeeseen (C). Paina liittimiä yhteen, kunnes ne lukittuvat.

**42** Valitse paras menetelmä varoitusäänitorven (8) kiinnitystä varten:

- Asenna se mittarin asennusnastaan (H).
- Asenna se instrumenttijohdostoon nippusiteellä (9).
- Asenna se kojelaudan taakse kehysarjalla P/N 174970.

**42** Etsi vaaleanruskea/siniraitainen ja violetti johto sekä 2-istukkainen pistoke (I) instrumenttikaapelista. Tarkasta liittinten kytkentäpinnat lian ja muiden epäpuhtauksien varalta. Poista kaikki lika, vanha voiteluaine jne. Sivele tiivisteeseen (J) juuri ennen liittämistä ohut kerros *Electrical Grease* -rasvaa. Linjaa äänitorven pistoke ja instrumenttikaapelin pistotulppa ja paina niitä yhteen, kunnes ne lukittuvat.

**Huom** Älä anna vaijerin vetää äänitorven johtoja.

**43** ⚠ Jätä halkaisijaltaan vähintään 12 tuuman (30 cm) lenkki (K) vaijereihin viimeisen veneeseen tulevan kiinnikkeen ja moottorin kiinnityskohdan väliille.



Varoitus

## DEUTSCH

**41** Den dreipoligen Stecker (F) am Instrumentenkabel auf die Steuerunbsbuchse (C) ausrichten. Die Steckerhälften so zusammendrücken, daß sie ineinander einrasten.

**42** Die beste Methode zur Befestigung des Signalhorns (8) auswählen:

- Installation an einem Instrumenten-Haltebolzen (H).
- Befestigung mit Halteband (9) an der Instrumentenverdrahtung.
- Montage hinter dem Armaturenbrett mit Abschlußringbausatz P/N 174970.

**42** Den hellbraun-blau gestreiften Draht, den dunkelroten Draht und den zweipoligen Stecker (I) am Instrumentenkabel lokalisieren. Die Kontaktflächen der Steckerhälften kontrollieren. Eventuellen Schmutz, altes Schmiermittel usw. entfernen. Unmittelbar vor dem Zusammenstecken eine dünne Schicht *Electrical Grease* auf den Dichtring (J) am Stecker geben. Signalhornbuchse und Instrumentenkabelstecker ausrichten und fest zusammendrücken.

**Hinweis** Das Kabel darf nicht an den Signalhorndrähten ziehen.

**43** ⚠ Zwischen dem letzten Befestigungselement am Boot und dem Befestigungspunkt am Motor muß in den Kabeln eine Schleife (K) mit einem Durchmesser von mindestens 12 in. (30 cm) gelassen werden.



Sicherheitshinweis

Leg de kabels in een rechte lijn, zonder lussen, en zet ze om de 24 in. (61 cm) vast met klembandjes ⑨ of klemmen ⑩ (één meegeleverd). Breng de eerste klem 24 in. (61 cm) achter de afstandsbediening aan. Zorg ervoor dat de kabels niet vervormd raken, als u kabelklemmen ⑩ en schroeven ⑪ gebruikt.

**⚠** Voordat de kabels worden aangesloten aan de motor **eerst controleren of de afstandsbediening ongehinderd kan functioneren en of de frictie in de VOORUIT en de ACHTERUIT van de gashendel gelijk is. Als er iets in de weg zit, kan de afstandsbediening blokkeren, wanneer de kabels aan de motor worden bevestigd.**

Zie de Technische handleiding voor de motor met betrekking tot de aansluitprocedures van de bedieningskabels.

#### Stap 6. De werking van de afstandsbediening testen

##### De vrijloopvergrendeling testen

Zet de afstandsbediening in de VRIJLOOP. De schuif van de vrijloopvergrendeling moet ingrijpen in de inkeping in de vrijloopvergrendelingsplaat.

Draai aan de schroef. Als de schroef niet vrij roteert, kijk dan nogmaals in de Technische handleiding naar de aansluitingsprocedures voor de kabels.

**⚠** Controleer nogmaals of alle kabels zijn aangesloten aan de juiste hevel. Zet de opwarmhendel omhoog met de bedieningshendel in de VRIJLOOP. **Slechts de gaskabel mag bewegen.**

Sluit de accukabels op de accu aan.



Opgelet

Vie vaijerit suoraan, älä jätä niihin notkelmia, ja kiinnitä ne veneeseen 24 tuuman (61 cm) välein nippusiteillä ⑨ tai puristimilla ⑩ (yksi mukana). Sijoita ensimmäinen kiinnike 24 tuumaa (61 cm) kaukohallintalaitteen taakse. Jos käytät vaijeripuristimia ⑩ ja ruuveja ⑪, älä purista vaijereita epäpyöreiksi.

**⚠** Ennen kuin kytket vaijerit moottoriin, **tarkasta, että hallintalaite toimii vapaasti, ja että kitka on yhtä suuri ETEENAJON ja PERUUTUKSEN kaasualueilla. Kaikki hankaaminen voi saada hallintalaitteen juuttumaan, kun vaijerit kiinnitetään moottoriin.**

Katso hallintavaijerien liittämismenettely moottorin huolto-ohjekirjasta.

#### Vaihe 6. Kaukohallintalaitteen toiminnan testaus

##### Vapaalukitustesti

Siirrä hallintalaite VAPAALLE. Vapaalukituksen liukukappaleen on kytkeydyttävä vapaalukituslevyn loveen.

Pyöritä potkuria. Jos potkuri ei pyöri vapaasti, tarkasta vaijerien liittämismenettelyt huolto-ohjekirjasta.

**⚠** Varmista, että vaijerit on kiinnitetty oikeaan vipuun: Kun hallintakahva on VAPAALLE, nosta lämmitysvipua. **Vain kaasuvaijerin pitäisi liikkua.**

Kytke akkukaapelit akkuun.



Varoitus

Legg kablene i en strak linje, uten nedheng, og fest dem til båten med 24 in. (61 cm) mellomrom ved hjelp av stropper ⑨ eller klemmer ⑩ (det følger en klemme med). Sett det første festet 24 in. (61 cm) bak fjernkontrollen. Hvis du bruker kabelklemmer ⑩ og skruer ⑪, må du passe på at de ikke klemmer kablene slik at de mister den runde fasongen.

**⚠** Før kablene kobles til motoren må man **kontrollere at kontrollen fungerer uhemmet, og at friksjonen er den samme i kontrollens FOROVER og REVERS gassområde. Treghet i bevegelsen kan forårsake at kontrollen låser seg når kablene er montert på motoren.**

Metoden for montering av kablene står i motorens servicehåndbok.

#### Trinn 6. Testing av fjernkontrollens funksjon

##### Testing av frisperren

Sett kontrollen i "NEUTRAL". Fristartsleiden må sitte i hakket i frisperreplaten.

Roter propellen. Hvis propellen ikke roterer fritt, se på metoden for montering av kablene i servicehåndboken igjen.

**⚠** Undersøk om kablene er montert på riktig spak: La kontrollhendelen stå i "NEUTRAL" (fri) og løft oppvarmingsspaken opp. **Bare gasskabelen skal bevege seg.**

Sett batterikablene på batteriet.



Gjelder Sikkerhet

Die Steuerkabel in einer geraden Linie ohne Durchhang führen und alle 24 in. (61 cm) mit Halteband ⑨ oder Klemmen ⑩ (eine mitgeliefert) am Boot befestigen. Das erste Befestigungselement 24 in. (61 cm) hinter der Fernsteuerung anbringen. Bei Verwendung von Kabelklemmen ⑩ und Schrauben ⑪ das Kabel nicht quetschen.

**⚠** Vor Anschluß der Kabel am Motor **sicherstellen, daß sich die Steuerung frei bewegt, und daß im VORWÄRTS- und RÜCKWÄRTS-GANG-Gasbereich des Fahrhebels gleicher Reibungswiderstand spürbar ist. Behinderungen können dazu führen, daß die Steuerung blockiert, wenn die Kabel am Motor befestigt sind.**

Zum Anschluß der Steuerkabel siehe Motor-Werkstatthandbuch.

#### Schritt 6. Funktionsprüfung der Fernsteuerung

##### Neutralsperrentest

Die Steuerung auf NEUTRAL stellen. Der Neutralsperrenschieber muß in die Kerbe der Neutralsperrenplatte eingreifen.

Den Propeller drehen. Wenn sich der Propeller nicht frei dreht, die Kabelanschlußverfahren im Werkstatthandbuch durchgehen.

**⚠** Sicherstellen, daß die Kabel an den richtigen Hebeln angeschlossen sind. Den Fahrhebel auf NEUTRAL stellen und den Warmlaufhebel hochziehen. **Es sollte sich nur der Gaszug bewegen.**

Die Batteriekabel an der Batterie anschließen.



Sicherheitshinweis

**Test van de vrijloopstart**

**⚠** Haal de connector tussen de laadspool en de ontstekingsmodule los, of haal alle bougiekabels van de bougies om te voorkomen dat de motor start. Als u de clip van het contactslot haalt, voorkomt u daarmee NIET dat de motor start.

**[Noot]** Laat de motor niet buiten het water draaien, zelfs niet kort. Daardoor beschadigt de waterpomp en op den duur ook het motorblok.

**⚠** Deze afstandsbediening is zo ontworpen, dat de motor alleen in de VRIJLOOP start. Als de hendel in de 'versnelling' staat, mag de motor niet starten. De clip van het veiligheidskoord (12) mag aan het contactslot worden bevestigd, maar hij mag ook worden verwijderd voor de volgende test. Voer deze test uit om er zeker van te zijn dat de startmotor NIET aanslaat als de afstandsbedieningshendel in de VOORUIT of ACHTERUIT staat en dat hij WEL start als de hendel in de VRIJLOOP staat.

- Zet de hendel van de afstandsbediening in de VRIJLOOP.
- Draai de sleutel (13) op START. De starter moet nu werken.
- Houd de sleutel in de START-stand, activeer de startmotor, til de vrijloopvergrendelingshendel op en zet de bedieningshendel in de VOORUIT. De starter moet stoppen op het moment dat de hendel niet meer in de VRIJLOOP staat.
- Laat de sleutel los en zet de hendel van de afstandsbediening in de VRIJLOOP.
- Draai de sleutel op START. De starter moet nu werken.



Opgelet

**Käynnistyksen eston tarkastus**

**⚠** Irrota latauspuolan ja sytytysmoduulin välinen liitäntä tai irrota kaikki sytytystulppien johdot, jotta moottori ei käynnisty. Haan irrottaminen virtalukosta EI estä moottoria käynnistymästä.

**[Huom]** Jos moottoria käytetään vähänkin aikaa ilman jäähdytysvettä, vesipumppu vahingoittuu, ja seurauksena voi olla moottorivaurio.

**⚠** Tämä kaukohallintalaite on suunniteltu pyörittämään moottoria vain VAPAALLA. Jos hallintakahva on "vaihteella", käynnistin ei toimi. Haka (12) voi olla kiinni virtalukossa tai irti seuraavaa testiä varten. Testaa hallintalaite, jotta voit olla varma siitä, että käynnistin EI toimi, kun hallintakahva on ETEENAJON tai PERUUTUKSEN asennossa, ja että se TOIMII, kun kahva on VAPAALLA.

- Siirrä hallintakahva VAPAALLE.
- Käännä avain (13) asentoon START. Käynnistimen tulisi toimia.
- Kun avain on edelleen asennossa START ja käynnistin pyörittää moottoria, nosta vapaakäynnistysvipua ja siirrä hallintakahva ETEENAJON asentoon. Käynnistimen tulisi pysähtyä, kun hallintalaite siirtyy VAPAALTA.
- Vapauta avain ja siirrä hallintakahva VAPAALLE.
- Käännä avain asentoon START. Käynnistimen tulisi toimia.



Varoitus

**Testing av fristart**

**⚠** Sørg for at motoren ikke kan starte ved å separere kontakten mellom ladespolen og tenningsmodulen, eller ta av alle tennpluggledningene. Motoren VIL IKKE bli hindret i å starte av at klemmen blir tatt av nøkkelbryteren.

**[Obs]** Hvis en motor blir kjørt mens den ikke er i vann, selv et lite øyeblikk, vil vannpumpen og til slutt motorhodet bli skadet som resultat.

**⚠** Denne fjernkontrollen er konstruert slik at den kun dreier motoren rundt i "NEUTRAL" (fri). Hvis kontrollhendelen står "i gir" kan ikke starteren fungere. Utlørsersnorenns klemme (12) kan enten sitte på bryteren eller den kan tas av når denne testen gjøres. Bruk denne testen til å forsikre deg om at startermotoren IKKE fungerer når kontrollhendelen står i FOROVER eller i REVERS og at den VIL fungere når hendelen står i "NEUTRAL" (fri).

- Sett kontrollhendelen i "NEUTRAL" (fri).
- Vri nøkkelen (13) i START-stilling. Starteren skal fungere.
- Løft frisperrespaken og sett kontrollhendelen i FOROVER girstilling mens nøkkelen står i START-stilling og starteren dreier motoren rundt. Starteren skal stoppe straks kontrollen forlater "NEUTRAL" (fri).
- Slipp nøkkelen og flytt kontrollhendelen til "NEUTRAL" (fri).
- Vri nøkkelen i START-stilling. Starteren skal fungere.



Gjelder Sikkerhet

**Leerlaufstarttest**

**⚠** Den Stecker zwischen Ladespule und Zündmodul abziehen oder alle Zündkabel lösen, um zu verhindern, daß der Motor anspringen kann. Wenn die Klemme vom Zündschalter entfernt wird, wird der Motor NICHT am Anspringen gehindert.

**[Hinweis]** Wenn der Motor außerhalb des Wassers läuft - auch nur kurze Zeit - werden die Wasserpumpe und schließlich der Motorkopf beschädigt.

**⚠** Diese Fernsteuerung ist so konstruiert, daß der Motor nur in NEUTRALPOSITION anspringt. Wenn mit dem Fahrhebel ein Gang eingelegt ist, arbeitet der Starter nicht. Die Klemme (12) kann für den folgenden Test am Zündschalter befestigt oder abgenommen sein. Mit diesem Test wird sichergestellt, daß der Starter NICHT arbeitet, wenn der Fahrhebel auf VORWÄRTS- oder RÜCKWÄRTSGANG-Position steht, und daß er arbeitet, wenn der Hebel auf NEUTRAL-Position steht.

- Den Fahrhebel auf NEUTRAL stellen.
- Den Schlüssel (13) auf Position START drehen. Der Starter sollte arbeiten.
- Wenn der Schlüssel weiterhin auf Position START steht und der Motor vom Starter angelassen wird, den Neutralsperrenhebel hochziehen und den Fahrhebel auf VORWÄRTSGANG-Position bewegen. Der Starter sollte stoppen, sobald der Fahrhebel die NEUTRAL-Position verläßt.
- Den Schlüssel loslassen und den Fahrhebel auf NEUTRAL-Position stellen.
- Den Schlüssel auf Position START drehen. Der Starter sollte arbeiten.



Sicherheitshinweis

● Houd de sleutel in de START-stand, activeer de startmotor, til de vrijloopvergrendelingshendel op en zet de bedieningshendel in de VOORUIT. De starter moet stoppen op het moment dat de hendel niet meer in de VRIJLOOP staat.

**⚠ Als de startmotor aanslaat als de afstandsbediening IN DE VERSNELLING staat, stuur dan de hele afstandsbediening terug naar uw dealer voor verdere tests en/of service.**

**De trim/tilt-schakelaar testen**

Druk op de bovenkant van de schakelaar om de motor uit te trimmen en omhoog te kantelen. Druk op de onderkant van de schakelaar om de motor in te trimmen en omlaag te kantelen. Als door het drukken op de schakelaar de trim/tilt-motor niet wordt geactiveerd, controleer dan de schakelaaraanluiting bij de motor. Bedien de trim met de onderste schakelaar op de motorkap (als deze aanwezig is op uw motor). Werk de trim niet, laat dan de trimeenheid nakijken. Als de trim wel werkt op de onderste schakelaar op de motorkap maar niet op de schakelaar van de afstandsbediening, laat uw dealer dan naar de afstandsbediening kijken.

**Test op het water**

Als u de boot op het water test, leg hem dan stevig vast om te voorkomen dat hij weg kan varen. Bevestig de clip van het veiligheidskoord aan het contactslot.

Zet de bedieningshendel in de VRIJLOOP-stand.

Als de motor niet is uitgerust met *QuikStart*, til dan de opwarmhendel op om meer gas te krijgen om makkelijker te starten.



Opgelet

● Kun avain on edelleen asennossa START ja käynnistin pyörittää moottoria, nosta vapaalukitusvipua ja siirrä hallintakahva PERUUTUKSEN asentoon. Käynnistimen tulisi pysähtyä, kun hallintalaite siirtyy VAPAALTA.

**⚠ Jos käynnistin toimii hallintalaitteen ollessa VAIHTEELLA, palauta koko kaukohallintalaite jälleenmyyjällesi lisätestejä ja/tai huoltoa varten.**

**Trimmi/kippiytkimen testi**

Paina kytkimen yläosaa moottorin ulostrimmausta ja ylöskippausta varten. Paina kytkimen alaosa moottorin alaskippausta ja sisääntrimmausta varten. Jos kytkimen painaminen ei käytä trimmi/kippi moottoria, tarkasta kytkimen ja moottorin liitäntä. Käytä trimmiä moottorin alakopassa olevalla kytkimellä (jos moottorissasi on sellainen). Jos trimmi ei toimi, tarkastuta se. Jos trimmi toimii moottorin alakopan kytkimestä mutta ei kaukohallintalaitteen kytkimestä, anna jälleenmyyjäsi tarkastaa kaukohallintalaite.

**Testaus vesillä**

Kun testaat venettä vesillä, sido se tukevasti laituriin liikkumisen estämiseksi. Kytke haka virtalukkoon.

Pane hallintakahva VAPAALLE.

Jos moottorissa ei ole *QuikStart*-ominaisuutta, nosta käynnistysvipu ylös, jotta voit avata kaasun käynnistämisen helpottamiseksi.



Varoitus

● Løft frisperrespaken opp og sett kontrollhendelen i REVERS mens nøkkelen står i START-stilling og starteren dreier motoren rundt. Starteren skal stoppe straks kontrollen forlater "NEUTRAL" (fri).

**⚠ Hvis starteren fungerer mens kontrollen står i GIR, må hele fjernkontrollen sendes tilbake til forhandleren for videre testing og/eller reparasjon.**

**Test av trim/tiltbryter**

Trykk øverst på bryteren for å trimme motoren ut og tilte den opp. Trykk nederst på bryteren for å tilte motoren ned og trimme den inn. Hvis trim/tiltmotoren ikke fungerer når bryteren trykkes på, undersøk forbindelsen mellom bryteren og motoren. Aktiviser trimmen med bryteren på det nedre motordekslet (hvis motoren har en slik). Hvis ikke trimmen virker, må hele trim-enheten undersøkes. Hvis trimmen fungerer med bryteren på det nedre motordekslet men ikke med bryteren på fjernkontrollen, må du be din forhandler om å undersøke fjernkontrollen.

**Testing på vannet**

Fortøy båten godt til bryggen slik at den ikke kan bevege seg under denne testen. Sett utløversnokklemmen på nøkkelbryteren.

Sett kontrollhendelen i "NEUTRAL" (fri).

Motorer uten *QuikStart*; det blir letter å starte hvis du løfter oppvarmingsspaken opp for å åpne gassen.



Gjelder Sikkerhet

● Wenn der Schlüssel weiterhin auf Position START steht und der Motor vom Starter angelassen wird, den Neutralsperrenhebel hochziehen und den Fahrhebel auf RÜCKWÄRTSGANG-Position bewegen. Der Starter sollte stoppen, sobald der Fahrhebel die NEUTRAL-Position verläßt.

**⚠ Wenn der Starter arbeitet, wenn mit dem Fahrhebel ein GANG EINGELEGT ist, muß die komplette Fernsteuerung für weitere Tests und/oder Reparaturen zum Händler zurückgebracht werden.**

**Trimm/Kippschalter-Test**

Den Schalter oben drücken, um den Motor auswärtszutrimmen und aufwärtszukippen. Den Schalter unten drücken, um den Motor abwärtszutrimmen und einwärtszutrimmen. Wenn der Trimm/Kippmotor auf Druck des Schalters nicht arbeitet, den Anschluß des Schalters am Motor überprüfen. Die Trimmvorrichtung über den Schalter an der unteren Motorabdeckung betätigen (falls vorhanden). Wenn die Trimmvorrichtung nicht arbeitet, muß sie auf Defekte untersucht werden. Wenn die Trimmvorrichtung über den Schalter an der unteren Motorabdeckung aber nicht über den Fernsteuerungsschalter aktiviert wird, die Fernsteuerung vom Händler untersuchen lassen.

**Test auf dem Wasser**

Beim Test im Wasser muß das Boot sicher am Dock vertäut werden, damit es sich nicht bewegen kann. Die Klemme am Zündschalter befestigen.

Den Fahrhebel auf NEUTRAL-Position stellen.

Wenn der Motor keine *QuikStart*-Vorrichtung hat, den Warmlaufhebel hochziehen, um zum leichteren Start mehr Gas zu geben.



Sicherheitshinweis



Draai de contactsleutel op ON. Het alarm moet even klinken, om aan te geven dat het werkt. Draai de contactsleutel naar de START-stand. Als u de startinspuiting moet gebruiken om de motor te starten, druk dan de sleutel IN en houd hem ingedrukt als u hem op START draait. Laat de sleutel los, zodra de motor aanslaat. De sleutel mag (in de ON-stand) even worden ingedrukt om wat extra in te spuiten om de motor draaiende te houden. Draai de sleutel NIET op START als de motor draait.

**[Noot]** Druk de opwarmhendel helemaal omlaag, zodra de motor start. Een koude motor niet sneller laten lopen dan het toerental dat nodig is om de motor niet af te laten slaan. Niet meer dan 2500 toeren laten draaien in de VRIJLOOP tijdens het opwarmen. Zie de volledige startinstructies in de Handleiding voor de bestuurder.

Nadat de motor ver genoeg is opgewarmd dat hij gelijkmatig stationair draait, de opwarmhendel omlaag duwen. De opwarmhendel moet helemaal omlaag staan, voordat de schakelhendel uit de VRIJLOOP kan worden gehaald.

Wacht bij motoren met *QuikStart* tot het toerental van de motor op het normale stationaire toerental is teruggevallen, voordat u in de versnelling schakelt.

**⚠** Controleer of de motor in de VOORUIT schakelt, wanneer de afstandsbediening op VOORUIT wordt gezet en in ACHTERUIT wanneer de afstandsbediening in de ACHTERUIT wordt gezet.

**⚠** Controleer of de afstandsbediening ongehinderd kan functioneren en of de weerstand in het VOORUIT- en ACHTERUIT-gasbereik van de bedieningshendel gelijk is. Als er iets in de weg zit, kan de afstandsbediening blokkeren tijdens het varen.



Opgelet

Käännä avain asentoon ON. Äänitorven tulisi soida lyhyesti merkiksi siitä, että se toimii. Käännä avain asentoon START. Jos rikastus on tarpeen, paina avain SISÄÄN, pidä sitä siellä, ja käännä se asentoon START. Vapauta avain heti kun moottori käynnistyy. Avainta voidaan painaa SISÄÄN hetkeksi (asennossa ON) lisärikastusta varten, jotta moottori pysyy käynnissä. ÄLÄ käännä avainta asentoon START moottorin käydessä.

**[Huom]** Työnnä lämmitysvipu osittain alas heti kun moottori käynnistyy. Älä käytä kylmää moottoria yhtään nopeammin kuin on välttämätöntä moottorin sammumisen estämiseksi. Älä ylitä 2500 RPM VAPAALLA lämmityksen aikana. Katso täydelliset käynnistysohjeet omistajan käsikirjasta

Kun moottori on lämminnyt riittävästi tasaista joutokäyntiä varten, työnnä lämmitysvipu alas. Lämmitysvivun on oltava täysin alhaalla, ennen kuin vaihdevipu voidaan siirtää VAPAALTA.

Jos moottorissa on *QuikStart*, odota, kunnes moottorin nopeus laskee normaaliille joutokäynnille, ennen kuin kytket vaihteen.

**⚠** Tarkasta, että moottori vaihtaa ETEEN, kun kahva siirretään ETEEN, ja PERUUTUKSELLE, kun kahva siirretään PERUUTUKSELLE.

**⚠** Tarkasta, että hallintalaitte toimii vapaasti, ja että kitka on yhtä suuri ETEENAJON ja PERUUTUKSEN kaasualueilla. Kaikki hankaaaminen voi saada hallintalaitteen juuttumaan käytön aikana.



Varoitus

Vri nøkkelen til "ON": (på). Hornet skal gi fra seg en kort lyd for å vise at det virker. Vri nøkkelen i START-stilling. Hvis det er nødvendig å prime, trykk nøkkelen INN og hold den der mens du vrir den til START. Slipp nøkkelen straks motoren starter. IKKE vri nøkkelen til START mens motoren går.

**[Obs]** Skyv oppvarmingsspaken delvis ned straks motoren starter. En kald motor må ikke kjøres fortere enn absolutt nødvendig for å unngå at den stanser. Ikke la den gå fortere enn med 2500 rpm i "NEUTRAL" (fri) under oppvarmingen. Les hele startanvisningen i Eierens håndbok.

Skyv oppvarmingsspaken ned når motoren er blitt varm nok til at tomgangen er jevn. Oppvarmingsspaken må stå helt nede før girspaken kan flyttes ut av "NEUTRAL" (fri).

Motorer som har *QuikStart*; vent til motorturtallet synker til normalt tomgangsturtall før motoren settes i gir.

**⚠** Kontroller at motoren blir satt i FOROVER gir når kontrollen settes i FOROVER gir, og at den blir satt i REVERS når kontrollen blir satt i REVERS.

**⚠** Før kablene kobles til motoren må man kontrollere at fjernkontrollen fungerer uhemmet og at friksjonen i kontrollhendelen er den samme i FOROVER og REVERS gassområde. Treghet i bevegelsen kan forårsake at kontrollen låser seg under drift.



Gjelder Sikkerhet

Den Schlüssel auf ON drehen. Das Signalhorn sollte kurz ertönen, um anzuzeigen, daß es funktioniert. Den Schlüssel auf Position START drehen. Wenn Vorpumpen erforderlich ist, den Schlüssel HEREIN-DRÜCKEN und auf START drehen. Den Schlüssel loslassen, sobald der Motor anspringt. Der Schlüssel kann für zusätzliche Anreicherung kurz HEREINGEDRÜCKT werden (in Position ON), um den Motor in Betrieb zu halten. Den Schlüssel NICHT auf START drehen, während der Motor läuft.

**[Hinweis]** Den Warmlaufhebel etwas herunterdrücken, sobald der Motor anspringt. Einen kalten Motor nicht schneller als nötig laufen lassen, damit er nicht aussetzt. Während des Aufwärmens 2500 U/min in NEUTRAL-Position nicht überschreiten. Siehe die komplette Startanleitung in der technischen Bedienungsanleitung.

Nachdem sich der Motor soweit aufgewärmt hat, daß er gleichmäßig im Leerlauf läuft, den Warmlaufhebel nach unten drücken. Der Warmlaufhebel muß ganz unten sein, bevor der Schalthebel aus NEUTRAL-Position wegbewegt werden kann.

Bei Motoren ohne *QuikStart*-Vorrichtung warten, bis die Drehzahl auf normale Leerlaufdrehzahl fällt, bevor ein Gang eingelegt wird.

**⚠** Sicherstellen, daß Motor in VORWÄRTS- und RÜCKWÄRTSGANG-Position schaltet, wenn der Fahrhebel auf VORWÄRTS- bzw. RÜCKWÄRTSGANG-Position gestellt wird.

**⚠** Sicherstellen, daß sich die Fernsteuerung frei bewegt und im VORWÄRTS- und RÜCKWÄRTSGANG-Gasbereich des Fahrhebels gleicher Reibungswiderstand spürbar ist. Behinderungen können dazu führen, daß die Fernsteuerung während des Betriebs blockiert.



Sicherheitshinweis

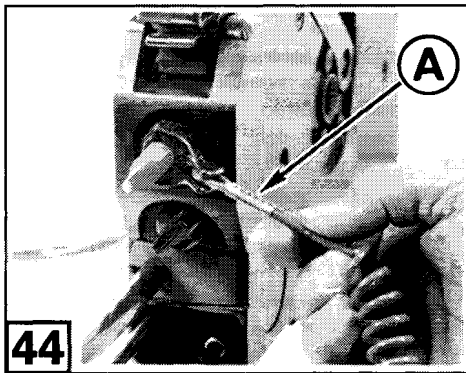

40898

NEDERLANDS

#### Testen en afstellingen door de bestuurder

**44** ⚠ **De werking van de noodstopchakelaar testen** – Test de stopschakelaar om de 30 dagen. Start de motor en controleer of de noodstopchakelaar werkt door aan het koord **A** te trekken om de clip van het contactslot te halen. **Als de motor niet stopt, breng de afstandsbediening dan naar de dealer ter reparatie.**

**De gasfrictie controleren** – Zet de hendel van de afstandsbediening in de VOORUIT-stand. Bij een correcte afstelling moet er genoeg frictie zijn om het gas vrij over het hele bereik VOORUIT te laten bewegen, zonder dat hij door trillingen in een andere gasstand komt te staan.

**45** **De gasfrictie afstellen** – Draai de stelschroef **B** naar rechts om de frictie te verhogen.



Opgeet

SUOMI

#### Käyttäjän testit ja säädöt

**44** ⚠ **Hätäkatkaisimen toiminnan testaus** – Testaa hätäkatkaisin kerran kuussa. Käynnistä moottori ja tarkasta hätäkatkaisimen toiminta siten, että vedät narusta **A** haan irrottamiseksi virtalukosta. **Jos moottori ei sammuu, palauta hallintalaite jälleenmyyjälle korjausta varten.**

**Kaasukitkan tarkastus** – Siirrä hallintakahva ETEEN-kaasualueelle. Kun hallintakahva on oikein säädetty, sen kitkan tulisi olla niin pieni, että se mahdollistaa helpon liikkumisen ETEEN-alueella, mutta ei salli tärinän muuttavan kaasuasetusta.

**45** **Kaasukitkan säätö** – Käännä säätönuppia **B** myötäpäivään kitkan lisäämiseksi.



Varoitus

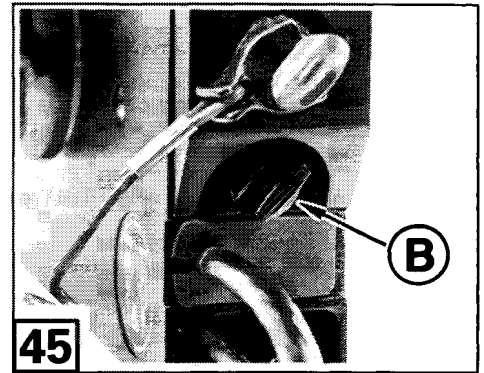

40899

NORGE

#### Test og justeringer for føreren

**44** ⚠ **Testing av nødstopbryterens funksjon** – Test nødstopbryteren hver 30. dag. Start motoren og kontroller nødstopbryterens funksjon ved å dra i utløersnoren **A** for å ta klemmen av nøkkelbryteren. **Hvis ikke motoren stopper, må kontrollen sendes tilbake til forhandleren for reparasjon.**

**Kontroller gassfriksjonen** – sett kontrollhendelen i FOROVER gassområde. En riktig justert kontrollhendel skal sitte akkurat stramt nok til å hindre at gassinnstillingen kan forandres av vibrasjon, samtidig som det skal være lett å bevege hendelen i FOROVER gassområde.

**45** **Juster gassfriksjonen** – Drei justeringsknappen **B** med urviseren for å øke friksjonen.



Gjelder Sikkerhet

DEUTSCH

#### Anwendertests und Einstellungen

**44** ⚠ **Test der Notstoppschalterfunktion** – Den Stoppschalter alle 30 Tage kontrollieren. Den Motor anlassen und zur Überprüfung der Stoppschalterfunktion an der Leine **A** ziehen, um die Klemme vom Zündschalter abzuziehen. **Wenn der Motor nicht stoppt, muß die Steuerung zur Reparatur zum Händler zurückgebracht werden.**

**Überprüfung des Reibungswiderstands** – Den Fahrhebel auf VORWÄRTSGANG-Gasbereich stellen. Bei richtiger Einstellung sollte der Fahrhebel gerade soviel Reibungswiderstand haben, daß er im VORWÄRTSGANG-Gasbereich leicht bewegt werden kann, sich aber durch Vibrationen nicht verstellt.

**45** **Einstellung des Reibungswiderstands** – Den Einstellknopf **B** im Uhrzeigersinn drehen, um den Reibungswiderstand zu erhöhen.



Sicherheitshinweis