



EVINRUDE[®]
Johnson[®]



INSTALLATION INSTRUCTIONS

Dual Binnacle Control, With Trim

SAFETY

These installation instructions contain information that can help prevent personal injury and damage to equipment. Understand the following symbols before proceeding:

Safety Warning	Alerts you to the possibility of danger and identifies information that will help prevent injuries.
Note	Identifies information that will help prevent damage to machinery.
Important	Appears next to information that controls correct assembly and operation of the product.

TO THE OWNER

The assembly procedures outlined in this sheet should be performed by a skilled technician. If you have questions, see your DEALER. Save these instructions in your owner's kit. This sheet contains information important to the future use and maintenance of your engine.

TO THE INSTALLER

Give this sheet to the owner. Advise the owner of any special operation or maintenance information contained in the instructions.

PREFACE

This control is compatible with the 1996 (ED) and newer Modular Wiring System. This control supports the *SystemCheck*[™] engine monitoring system and allows single-lever control of dual *Evinrude*[®] or *Johnson*[®] outboard motors.

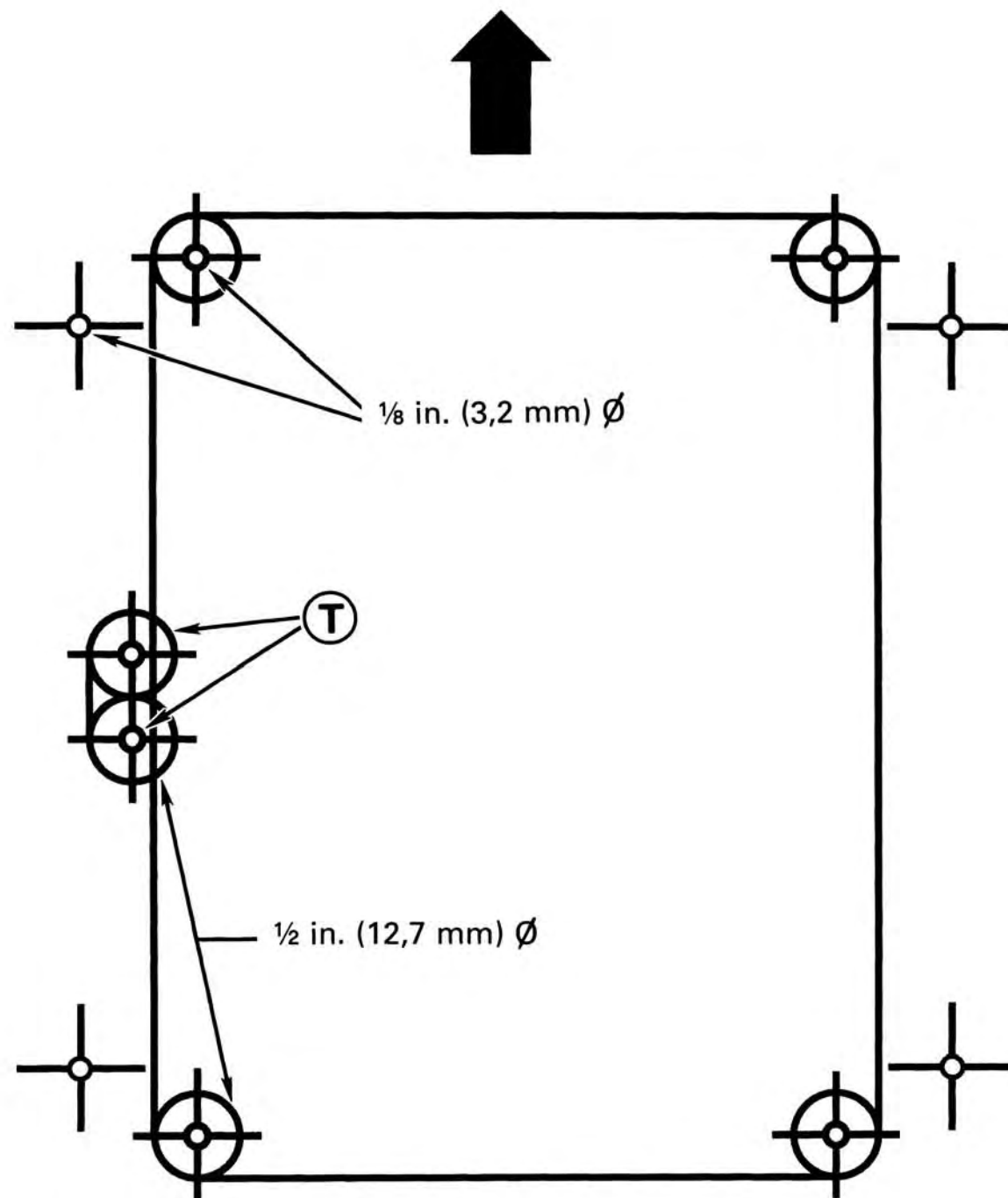

Installation of this kit involves procedures for connecting throttle and shift cables to motor, described in detail in the **Service Manual** for your product. If you do not have the required literature and do not wish to purchase it, have this kit installed by your *Evinrude/Johnson* Dealer.

Call out NUMBERS ①, ②, etc. in text and illustrations refer ONLY to specific items in Contents of Kit illustration and list. Call out LETTERS Ⓐ, Ⓑ, etc. are used over and over - on different items on other pages.

To the Installer and the Owner – INSTALLER: Give these instructions to owner. **OWNER:** Read the section **Remote Control Operation**, and also **Remote Control Adjustments**, located at end of this document, before you operate your boat. Keep these instructions with your **Operator's Manual**.

If a non-BRP instrument cable is used, it must have connections for the "start-in-gear-prevention" switch in this control. It must also have a key switch, (and for *Evinrude/Johnson* outboard motors, a primer switch, and a warning horn). It must have equivalent wire type and size, and must also meet U.S. Coast Guard safety regulations and A.B.Y.C. standards (or standards that apply in your country).

1 Review Contents of Kit and installation procedure.



NEDERLANDS

Afstellingen van de afstandsbediening

De gasfrictie controleren – Zet beide hendels van de afstandsbediening in de VOORUIT-stand. Bij een correcte afstelling moet er genoeg frictie zijn op de hendels om het gas vrij over het hele bereik VOORUIT te laten bewegen, zonder dat zij door trillingen in een andere gasstand komen te staan.

42 43 De gasfrictie afstellen – Verwijder het kapje van de stelschroef Ⓐ of Ⓑ, die u wilt afstellen. Draai de BOVENSTE stelschroef naar rechts om de frictie te verhogen.

44 De palspanning afstellen – Draai de ONDERSTE stelschroef naar rechts om de paldruk te verhogen. Zet de hendel op de VOORUIT-schakelpal, dan terug op de VRIJLOOP-pal. Ga door tot de gewenste spanning is bereikt.

Zet het kapje van de stelschroef weer op zijn plaats.

NORGE

Justering av fjernkontrollen

Kontroller gassfriksjonen – sett begge kontrollhendler i FOROVER gassområde. En riktig justert kontrollhendel skal sitte akkurat stramt nok til å hindre at gassinstillingen kan forandres av vibrasjon, samtidig som det skal være lett å bevege hendelen i FOROVER gassområde.

42 43 Justering av gassfriksjonen – Ta dekslet Ⓐ eller Ⓑ av justeringsskruene på kontrollen du skal justere. Drei den ØVERSTE justeringsskruen med urviseren for å øke friksjonen.

44 Justering av sperrehakens spenning – Drei den NEDERSTE justeringsskruen med urviseren for å øke sperrehakens spenning. Flytt hendelen til FOROVER girsperrhake, og deretter tilbake i "NEUTRAL" (fri) sperrehake. Fortsett med å justere helt til den riktige spenningen er oppnådd.

Sett dekslet tilbake over justeringsskruene.

SUOMI

Kaukohallintalaitteen säädöt

Kaasukitikan tarkastus – Siirrä kumpikin hallintakahva ETEEN-kaasualueelle. Kun hallintakahvat on oikein säädetty, niiden kitkan tulisi olla niin pieni, että se mahdollistaa helpon liikkumisen ETEEN-alueella, mutta ei salli tärinän muuttavan kaasusetusta.

42 43 Kaasukitikan säätö – Poista säätöruuvien suojuks A tai B. Käännä YLEMPÄÄ säätöruuvia myötäpäivään kitkan lisäämiseksi.

44 Pidäkkeen tiukkuuden säätö – Käännä ALEMPÄÄ ruuvia myötäpäivään pidätystehon lisäämiseksi. Siirrä kahva ETEENAJON pidäkkeeseen ja sitten takaisin VAPAAN pidäkkeeseen. Säädä, kunnes saavutat halutun pidätystehon.

Pane säätöruuvien suojuks paikalleen.

DEUTSCH

Einstellungen der Fernsteuerung

Überprüfung des Reibungswiderstands – Den Fahrhebel auf VORWÄRTSGANG-Gasbereich stellen. Bei richtiger Einstellung sollte der Fahrhebel gerade soviel Reibungswiderstand haben, daß er im VORWÄRTSGANG-Gasbereich leicht bewegt werden kann, sich aber durch Vibrationen nicht verstellt.

42 43 Einstellung des Reibungswiderstands – Die Einstellschraubenabdeckung Ⓐ oder Ⓑ an der einzustellenden Steuerung entfernen. Die OBERE Einstellschraube im Uhrzeigersinn drehen, um den Widerstand zu erhöhen.

44 Einstellung der Sperrkraft – Die UNTERE Einstellschraube im Uhrzeigersinn drehen, um die Sperrkraft zu erhöhen. Den Fahrhebel auf VORWÄRTSGANG-Schaltsperrung und dann zurück auf NEUTRAL-Sperre bewegen. Die Schraube nachstellen, bis die gewünschte Sperrkraft erreicht ist.

Die Einstellschraubenabdeckung wieder anbringen.

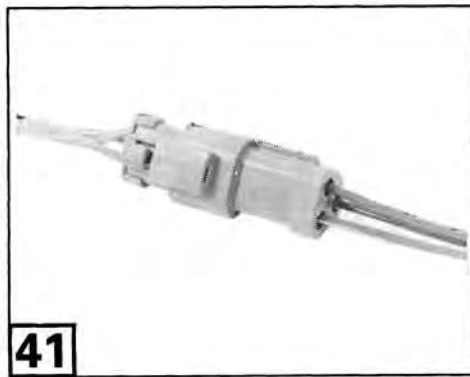

41

40077

NEDERLANDS

⚠ Als de startmotor aanslaat als de afstandsbediening IN DE VERSNELLING staat, stuur dan de hele afstandsbediening terug naar uw dealer voor verdere tests en/of service.

De trim/tilt-schakelaar testen

Houd de bovenkant van de schakelaar ingedrukt om de motor uit te trimmen en de motor omhoog te kantelen. Druk op de onderkant van de schakelaar om de motor in te trimmen en de motor omlaag te kantelen.

41 Als de trim slechts in één richting werkt en/of de verkeerde richting op beweegt, controleer dan of de draden dezelfde kleur hebben aan beide zijden van de trimschakelaarconnector.

Als door drukken op de schakelaar de trim/tilt-motor niet wordt geactiveerd, controleer dan de schakelaaraansluiting bij de motor.

Bij Evinrude/Johnson buitenboordmotoren: Bedien de trim met de onderste schakelaar op de motorkap (als deze aanwezig is op uw motor). Werkt de trim niet, laat dan de trimeenheid nakijken. Als de trim wel werkt op de onderste schakelaar op de motorkap maar niet op de schakelaar van de afstandsbediening, laat uw dealer dan naar de afstandsbediening kijken.

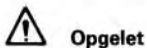

Opgelet

SUOMI

⚠ Jos käynnistin toimii hallintalaitteen ollessa VAIHTEELLA, palautu koko kaukohallintalaite jälleenmyyjällesi lisätestejä ja/tai huoltoa varten.

Trimmi/kippsytyksen testi

Paina kytkimen yläosaa ulostrimmausta ja ylöskippausta varten tai paina kytkimen alaosa alaskippausta ja sisääntrimmausta varten.

41 Jos trimmi toimii vain toiseen suuntaan ja/tai liikkuu väärään suuntaan, tarkasta ovatko johtojen värit samat trimmikytkimen liittimen molemmilla puolilla.

Jos kytkimen painaminen ei käytä trimmi/kippsytysoottoria, tarkasta kytkimen ja moottorin liittämistä. **Evinrude/Johnson-perämoottorit:** Käytä trimmiä moottorin alakopassa olevalla kytkimellä (jos moottorissasi on sellainen). Jos trimmi ei toimi, tarkastuta se. Jos trimmi toimii moottorin alakopan kytkimestä mutta ei kaukohallintalaitteen kytkimestä, anna jälleenmyyjäsi tarkastaa kaukohallintalaite.



Varoitus

NORGE

⚠ Hvis starteren fungerer mens kontrollen står I GIR, må hele fjernkontrollen sendes tilbake til forhandleren for videre testing og/eller reparasjon.

Test av trim/tiltbryter

Press øverst på bryteren for å trimme motoren ut og for å tilte den opp. Trykk nederst på bryteren for å tilte motoren ned og for å trimme den inn.

41 Hvis trimmen kun fungerer i en retning og/eller beveger seg i gal retning, se om ledningsfargene er de samme på begge sider av trimbryterkontaktene.

Hvis trim/tiltmotoren ikke fungerer når bryteren trykkes på, undersøk forbindelsen mellom bryteren og motoren. **På Evinrude/Johnson utenboordmotorer:** Aktiviser trimmen med bryteren på det nedre motordekslet (hvis motoren har en slik). Hvis ikke trimmen virker, må hele trim-enheten undersøkes. Hvis trimmen fungerer med bryteren på det nedre motordekslet men ikke med bryteren på fjernkontrollen, må du be din forhandler om å undersøke fjernkontrollen.



Gjelder Sikkerhet

DEUTSCH

⚠ Wenn der Starter arbeitet, wenn mit dem Fahrhebel ein GANG EINGELEGT ist, muß die komplette Fernsteuerung für weitere Tests und/oder Reparaturen zum Händler zurückgebracht werden.

Trimm/Kippschalter-Test

Den Schalter oben drücken, um den Motor auswärtszutrimmen und aufwärtszukippen. Den Schalter unten drücken, um den Motor abwärtszukippen und einwärtszutrimmen.

41 Wenn die Trimmvorrichtung nur in einer Richtung arbeitet und/oder sich in die falsche Richtung bewegt, überprüfen, ob die Drahtfarben an beiden Seiten des Trimmschaltersteckers gleich sind.

Wenn der Trimm/Kippmotor auf Druck des Schalters nicht arbeitet, den Anschluß des Schalters am Motor überprüfen. **Bei Evinrude/Johnson-Außenbordmotoren** die Trimmvorrichtung über den Schalter an der unteren Motorabdeckung betätigen (falls vorhanden). Wenn die Trimmvorrichtung nicht arbeitet, muß sie auf Defekte untersucht werden. Wenn die Trimmvorrichtung über den Schalter an der unteren Motorabdeckung aber nicht über den Fernsteuerungsschalter aktiviert wird, die Fernsteuerung vom Händler untersuchen lassen.



Sicherheitshinweis

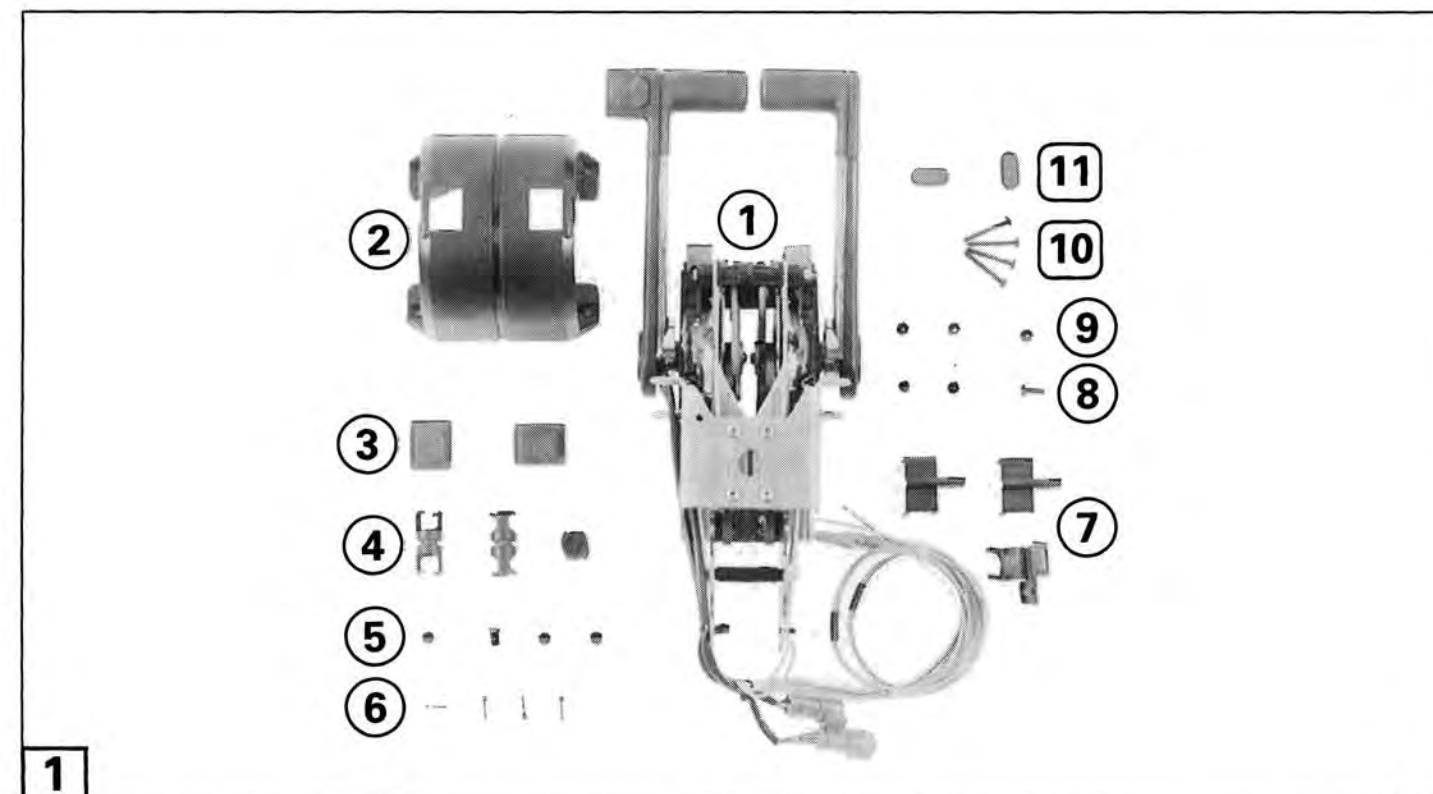

1

40462

Ref.	Name of Part	Qty.
1	Control Assembly	1
2	Control Cover	1
3	Rubber Boot	2
4	Trunnion Anchor	3
5	Cable Pin	4
6	Cotter Pin	4
7	Anchor Retainer	3
8	Retainer Screw	3
9	Retainer Locknut	3
10	Control Mounting Screw	4
11	Adjustment Screw Cover	2
12	Decal - not shown	1

Tools and Lubricants Required For Installation:

Masking Tape • Tape Measure • Triple-Guard® Grease • Needle Nose Pliers • Phillips Screwdriver • 3/8 in. Wrench • Center Punch • Hammer • Electric Drill • 1/8 in. (3,2 mm) Drill Bit • 1/2 in. (12.7 mm) Drill Bit • Saber Saw • Anti-Corrosion Spray • Electrical Grease

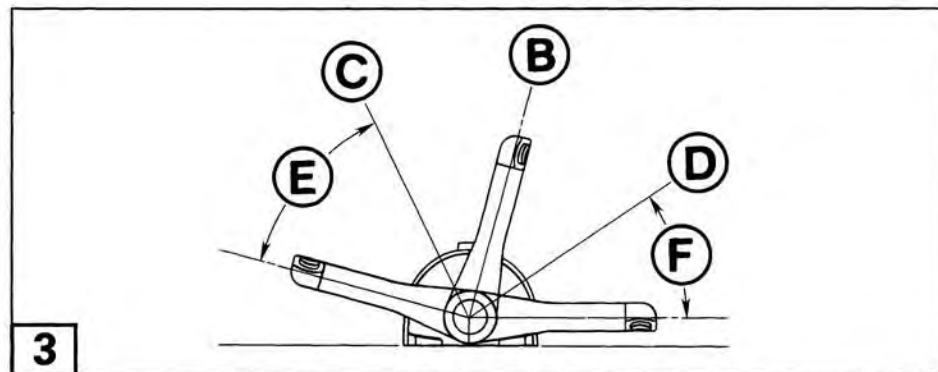
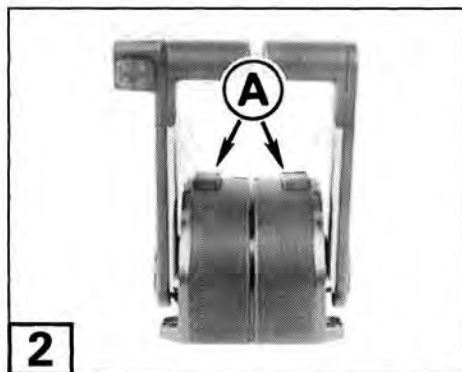

40483

DR5374

Remote Control Operation

2 3 Shift Disengage – To open throttle without shifting into gear (for easier starting if motor does not have *QuikStart*™ electronic starting). Push and hold the shift disengage button **A** with control handle in NEUTRAL **B**, and move handle to either shift detent position, **C** or **D**. Release button and move handle more to open throttle for starting and warm-up. The shift will re-engage when the handle is returned to NEUTRAL.

Note Pull lever part way back as soon as motor starts. Do not run a cold motor any faster than necessary to keep motor from stalling. Do not exceed 2500 RPM in NEUTRAL. For motors with *QuikStart*, wait until motor speed drops to a normal idle RPM before shifting into gear.

3 Handle Positions

B Neutral Detent
C Forward Gear
D Reverse Gear
E Forward Throttle Range
F Reverse Throttle Range

4 Trim/Tilt Switch **G** – Push top of switch to trim out and tilt up, or push bottom of switch to tilt down and trim in.

NEDERLANDS

Test van de vrijloopstart

⚠ *Evinrude/Johnson*-buitenboordmotoren; haal de connector tussen de laadspool en de ontstekingsmodule uit elkaar of haal alle bougiebraden los om te voorkomen dat de motor start. Zie voor *OMC Cobra*-motoren de Technische handleiding.

⚠ **Note** Laat de motor niet buiten het water draaien, zelfs niet kort. Daardoor beschadigt de waterpomp en op den duur ook het motorblok.

Sluit de accukabels op de accu aan.

⚠ Deze afstandsbediening is zo ontworpen, dat de motor alleen in de VRIJLOOP start. Als de hendel in de 'versnelling' staat, mag de motor niet starten. Voer deze test uit om er zeker van te zijn dat de startmotor NIET aanslaat als de afstandsbedieningshendel in de VOORUIT of ACHTERUIT staat en dat hij WEL start als de hendel in de VRIJLOOP staat.

- Zet de hendel van de afstandsbediening in de VRIJLOOP.
- Draai de sleutel op START. De starter moet nu werken.
- Houd de sleutel in de START-stand, activeer de startmotor en beweeg de bedieningshendel in de VOORUIT. De starter moet stoppen op het moment dat de hendel niet meer in de VRIJLOOP staat.
- Laat de sleutel los en zet de hendel van de afstandsbediening in de VRIJLOOP.
- Draai de sleutel op START. De starter moet nu werken.
- Houd de sleutel in de START-stand, activeer de startmotor en beweeg de bedieningshendel in de ACHTERUIT. De starter moet stoppen op het moment dat de hendel niet meer in de VRIJLOOP staat.

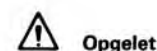

Opgelet

SUOMI

Käynnistyksen eston tarkastus

⚠ *Evinrude/Johnson*-perämootorit; irrota latauspuolan ja sytytysmoduulin välinen liittämä tai irrota kaikki sytytystulppien johdot, jotta moottori ei käynnisty. *OMC Cobra* -mootorit, katso huolto-ohjekirja.

⚠ **Huom** Jos moottoria käytetään vähänkin aikaa ilman jäähdytysvettä, vesipumppu vahingoittuu, ja seurauksena voi olla moottorivaurio.

Kytke akkukaapelit akkuun.

⚠ Tämä kaukohallintalaite on suunniteltu pyörittämään moottoria vain VAPAALLA. Jos hallintakahva on "vaihteella", käynnistin ei toimi. Testaa hallintalaite, jotta voit olla varma siitä, että käynnistin EI toimi, kun hallintakahva on ETEENAJON tai PERUUTUKSEN asennossa, ja että se TOIMII, kun kahva on VAPAALLA.

- Siirrä hallintakahva VAPAALLE.
- Käännä avain asentoon START. Käynnistimen tulisi toimia.
- Kun avain on edelleen asennossa START ja käynnistin pyörittää moottoria, siirrä hallintakahva ETEENAJON asentoon. Käynnistimen tulisi pysähtyä, kun hallintalaite siirtyy VAPAALTA.
- Vapauta avain ja siirrä hallintakahva VAPAALLE.
- Käännä avain asentoon START. Käynnistimen tulisi toimia.
- Kun avain on edelleen asennossa START ja käynnistin pyörittää moottoria, siirrä hallintakahva PERUUTUKSEN asentoon. Käynnistimen tulisi pysähtyä, kun hallintalaite siirtyy VAPAALTA.

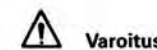

Varoitus

NORGE

Testing av fristart

⚠ *Evinrude/Johnson* utenbordsmotorer; sørg for at motoren ikke kan starte ved å separere kontakten mellom ladespolen og tenningsmodulen, eller ta av alle tennpluggledningene. *OMC Cobra* motorer; se servicehåndboken.

⚠ **Obs** Hvis en motor blir kjørt mens den ikke er i vann, selv et lite øyeblikk, vil vannpumpen og til slutt motorhodet bli skadet som resultat.

Sett batterikablene på batteriet.

⚠ Denne fjernkontrollen er konstruert slik at den kun dreier motorene rundt i "NEUTRAL" (fri). Hvis kontrollhendelen står "i gir" kan ikke starteren fungere. Test for å forsikre deg om at startermotoren IKKE fungerer når kontrollhendelen står i FOROVER eller i REVERS og at den VIL fungere når hendelen står i "NEUTRAL" (fri).

- Sett kontrollhendelen i "NEUTRAL" (fri).
- Vri nøkkelen i START-stilling. Starteren skal fungere.
- Flytt kontrollhendelen til FOROVER girstilling mens nøkkelen står i START-stilling og starteren dreier motorene rundt. Starteren skal stoppe straks kontrollen forlater "NEUTRAL" (fri).
- Slipp nøkkelen og flytt kontrollhendelen til "NEUTRAL" (fri).
- Vri nøkkelen i START-stilling. Starteren skal fungere.
- Flytt kontrollhendelen til REVERS mens nøkkelen står i START-stilling og starteren dreier motorene rundt. Starteren skal stoppe straks kontrollen forlater "NEUTRAL" (fri).



Gjelder Sikkerhet

DEUTSCH

Leerlaufstarttest

⚠ *Evinrude/Johnson*-Außenbordmotoren den Stecker zwischen Ladespule und Zündmodul lösen oder alle Zündkabel lösen, um zu verhindern, daß der Motor anspringt. Zu *OMC Cobra*-Motoren siehe Werkstatthandbuch.

⚠ **Hinweis** Wenn der Motor außerhalb des Wassers läuft - auch nur kurze Zeit - werden die Wasserpumpe und schließlich der Motorkopf beschädigt.

Die Batteriekabel an der Batterie anschließen.

⚠ Diese Fernsteuerung ist so konstruiert, daß der Motor nur in NEUTRALPOSITION anspringt. Wenn mit dem Fahrhebel ein Gang eingelegt ist, arbeitet der Starter nicht. Mit diesem Test wird sichergestellt, daß der Starter NICHT arbeitet, wenn der Fahrhebel auf VORWÄRTS- oder RÜCKWÄRTSGANG-Position steht, und daß er arbeitet, wenn der Hebel auf NEUTRAL-Position steht.

- Den Fahrhebel auf NEUTRAL stellen.
- Den Schlüssel auf Position START drehen. Der Starter sollte arbeiten.
- Wenn der Schlüssel weiterhin auf Position START steht und der Motor vom Starter angelassen wird, den Fahrhebel auf VORWÄRTSGANG-Position bewegen. Der Starter sollte stoppen, sobald der Fahrhebel die NEUTRAL-Position verläßt.
- Den Schlüssel loslassen und den Fahrhebel auf NEUTRAL-Position stellen.
- Den Schlüssel auf Position START drehen. Der Starter sollte arbeiten.
- Wenn der Schlüssel weiterhin in Position START ist und der Motor vom Starter angelassen wird, den Fahrhebel auf RÜCKWÄRTSGANG-Position bewegen. Der Starter sollte stoppen, sobald der Fahrhebel die NEUTRAL-Position verläßt.



Sicherheitshinweis

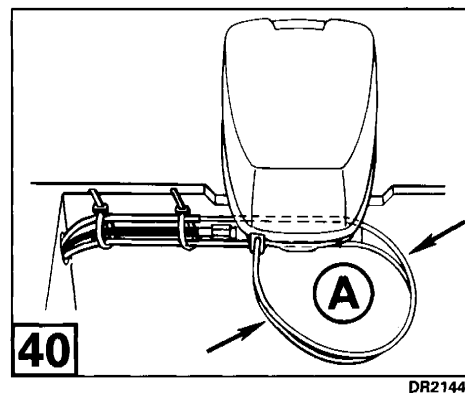

NEDERLANDS

40 ⚠ Tussen het laatste bevestigingspunt op de boot en het aansluitpunt van de buitenboordmotor moet een lus liggen van minimaal 12 in. (30 cm) (A).

⚠ Voordat de kabels worden aangesloten aan de motor eerst controleren of de afstandsbediening ongehinderd kan functioneren, de schakelfunctie terugkomt in de VRIJLOOP na het opwarmen en of de frictie bij het in de VOORUIT en in de ACHTERUIT zetten van de gashendel gelijk is. Als er iets in de weg zit, kan de afstandsbediening blokkeren wanneer de kabels eenmaal aan de motor zijn bevestigd.

De kabels van de afstandsbediening aan de motor bevestigen

Zie de procedures voor het aansluiten van de kabels aan de motor in de Technische handleiding.

De installatie testen

⚠ Controleer nogmaals of alle kabels zijn aangesloten aan de juiste hevel. Zet de hendel van de afstandsbediening in de VRIJLOOP. Trek de vrijloopknop uit en houd hem zo vast. Beweeg de hendel naar de VOORUIT- en de ACHTERUIT-pal. **Geen van de kabels mag bewegen.** Zet nu de hendel in de volgas-stand. **Slechts de gaskabel mag bewegen.**



Opgelet

SUOMI

40 ⚠ Jätä halkaisijaltaan vähintään 12 tuuman (30 cm) lenkki (A) vaijeriin viimeisen veneeseen tulevan kiinnikkeen ja perämootorin kiinnityskohdan välille.

⚠ Ennen kuin kytket vaijerit moottoriin, tarkasta, että hallintalaitte toimii vapaasti, että vaihde kytkeytyy uudelleen päälle VAPAALLA, kun se on ollut pois päältä lämmitystä varten, ja että kitka on yhtä suuri ETEENAJON ja PERUUTUKSEN kaasualueilla. Kaikki hankaaminen voi saada hallintalaitteen juuttumaan, kun vaijerit kiinnitetään moottoriin.

Kaukohallintavaijerien kytkeminen moottoriin

Katso vaijerien moottorikiinnitykseen liittyvät menettelyt Huolto-ohjekirjasta.

Asennuksen testaus

⚠ Varmista, että vaijerit on kiinnitetty oikeaan vipuun. Siirrä hallintakahva VAPAALLE. Paina vaihteen vapautusnappia ja pidä se alhaalla. Siirrä kahva ETEENAJON tai PERUUTUKSEN pidäkkeeseen. **Minkään vaijerin ei pitäisi liikkua.** Siirrä kahvaa edelleen täysin avoimeen asentoon. **Vain kaasuvaijerin pitäisi liikkua.**



Varoitus

NORGE

40 ⚠ Det må være en løkke (A) med en minstediameter på 12in. (30cm) i kablene mellom det siste festet i båten og forankringspunktet på utenbordsmotoren.

⚠ Før kablene kobles til motoren må man kontrollere at kontrollen fungerer uhemmet, at giret kobles inn igjen i "NEUTRAL" (fri) etter det har vært utkoblet for oppvarming av motoren, og at friksjonen er den samme i kontrollens FOROVER og REVERS gassområde. Treghet i bevegelsen kan forårsake at kontrollen låser seg når kablene er montert på motoren.

Monter kontrollkablene på motoren

Fremgangsmåten for montering av kontrollkabler på motoren står forklart servicehåndboken.

Test monteringsarbeidet ditt

⚠ Undersøk om kablene er montert på riktig spak. Sett kontrollhendelen i "NEUTRAL" (fri). Trykk på girutkoblingsknappen og hold den inne. Sett hendelen i FOROVER eller REVERS sperrehake. **Ingen av kablene skal bevege seg.** Fortsett med å flytte hendelen til vidåpen gass. **Bare gasskabelen skal bevege seg.**



Gjelder Sikkerhet

DEUTSCH

40 ⚠ Zwischen dem letzten Befestigungselement am Boot und dem Befestigungspunkt am Motor muß in den Kabeln eine Schleife (A) mit einem Durchmesser von mindestens 12 in. (30 cm) gelassen werden.

⚠ Vor Anschluß der Kabel am Motor sicherstellen, daß sich die Steuerung frei bewegt, daß die Schaltung nach dem Ausrasten zum Aufwärmen wieder in NEUTRALPOSITION einrastet, und daß im VORWÄRTS- und RÜCKWÄRTSGANG-Gasbereich des Fahrhebels gleicher Reibungswiderstand spürbar ist. Behinderungen können dazu führen, daß die Steuerung blockiert, wenn die Kabel am Motor befestigt sind.

Anschluß der Steuerkabel am Motor

Zum Anschluß der Steuerkabel am Motor siehe Werkstatthandbuch.

Test der Installation

⚠ Sicherstellen, daß die Kabel an den richtigen Hebeln angeschlossen sind. Den Fahrhebel auf NEUTRAL stellen. Den Schaltausrastknopf drücken. Den Hebel auf VORWÄRTS- oder RÜCKWÄRTSGANG-Sperre stellen. **Es sollte sich kein Kabel bewegen.** Den Hebel weiter in Richtung Vollgasposition bewegen. **Es sollte sich nur der Gaszug bewegen.**



Sicherheitshinweis

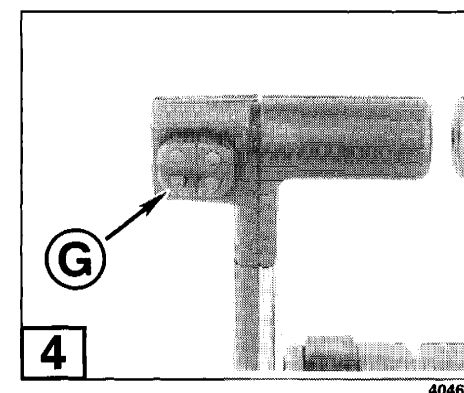

4

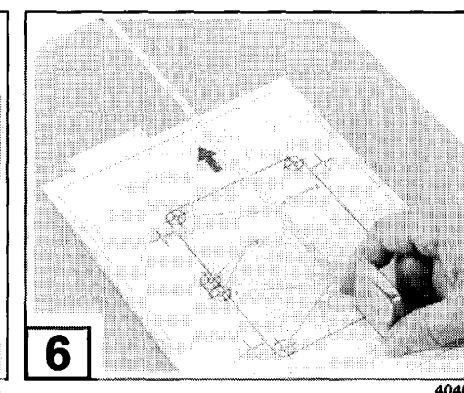

6

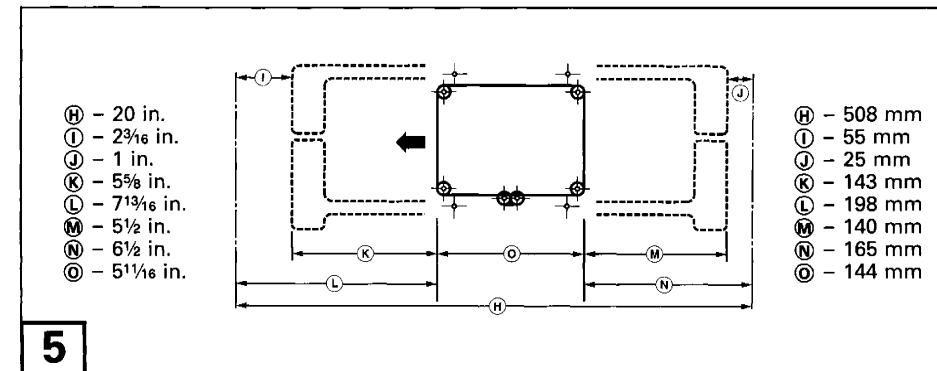

5

- H - 20 in.
- I - 2³/₁₆ in.
- J - 1 in.
- K - 5⁵/₁₆ in.
- L - 7¹³/₁₆ in.
- M - 5¹/₂ in.
- N - 6¹/₂ in.
- O - 5¹/₁₆ in.

- H - 508 mm
- I - 55 mm
- J - 25 mm
- K - 143 mm
- L - 198 mm
- M - 140 mm
- N - 165 mm
- O - 144 mm

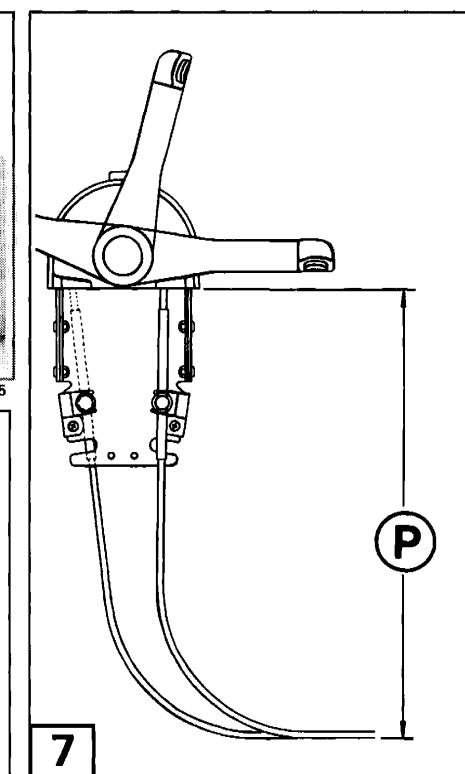

7

Select Mounting Location

5 A minimum of 20 in. (508 mm) (H) of fore-and-aft space is needed to operate this control. This will provide 2³/₁₆ in. (55 mm) (I) hand clearance in front of the handle at wide-open throttle (W.O.T.) in FORWARD, and 1 in. (25 mm) (J) behind the handle at W.O.T. in REVERSE.

45 6 5 Remove template from instructions and place at proposed control location. Check handle and hand clearance dimensions in FORWARD and REVERSE W.O.T. positions. Move template until a satisfactory control position is found, and tape template in place with arrow pointing to front of boat.

7 There must be at least 19 in. (482 mm) (P) of clear space below the mounting surface for the control cables.

The mounting surface must be strong enough to provide rigid support. If not, strengthen as necessary.

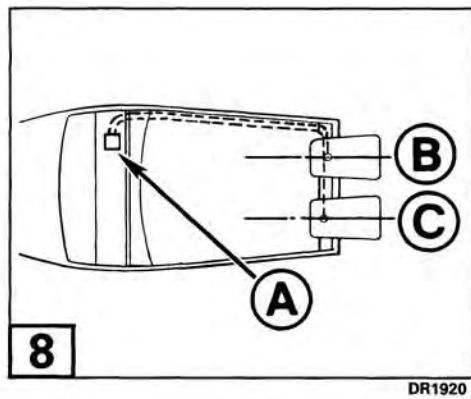

DR1920

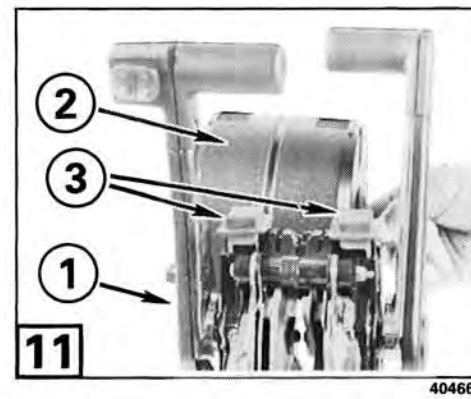

40466

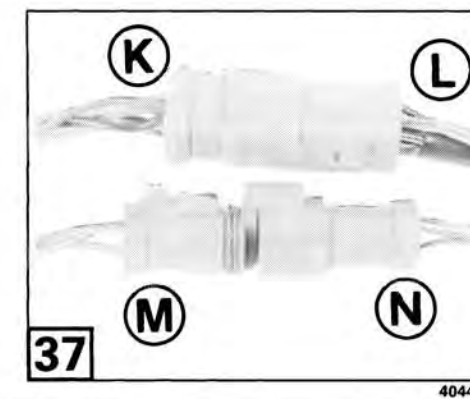

40448

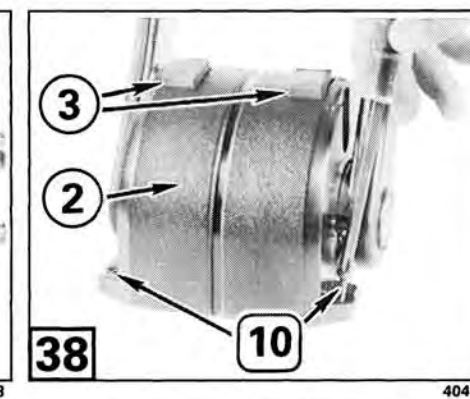

40495

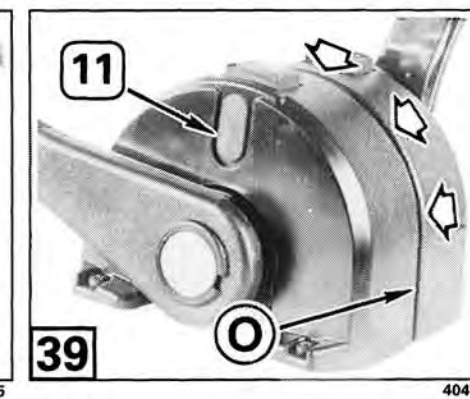

40474

Determine Control Cable Length

⚠ Route cables so they have fewest number of bends. **The bends must never be less than 6 in. (15 cm) radius.**

8 From center of handle at **A**, measure along intended cable route to each motor centerline at transom height **B** and **C**, as illustrated by dotted lines.

- For **Evinrude/Johnson** outboards, add 3 ft. 4 in. (1,02 m) to these measurements. These dimensions are the required cable lengths.

- For **OMC Cobra®** engines, see the product service manual for control cable lengths.

9 *Snap-In®* cables:

- D** Cable length in meters
- E** Cable length in feet
- F** Part Number

10 *Snap-In/SAE* cables:

- G** Cable length in meters
- H** Cable length in feet
- I** Part Number

9 *Snap-In* remote control cables are available in one foot increments from five foot to twenty foot length, and in two foot increments to fifty foot length.

NEDERLANDS

Bij installaties zonder het modulaire bedradingssysteem de klemmen eraf knippen en de goede klemmen erop vastknippen.

Spuit de hele afstandsbediening in met *Anti-Corrosion Spray* metaalbescherming, voor extra bescherming in zout water.

38 Plaats de rubberen schoentjes **3** op de knoppen voor de schakelontkoppeling en zet de kap **2** op de afstandsbediening. Zet de kap en de afstandsbediening met de meegeleverde schroeven **10** vast.

Nota Gebruik een handschroevendraaier – een elektrische schroevendraaier kan de kap beschadigen.

⚠ Controleer of de afstandsbediening ongehinderd kan functioneren en of de weerstand in het VOORUIT- en ACHTERUIT-gasbereik van de bedieningshendel gelijk is. Als er iets in de weg zit, kan de afstandsbediening blokkeren als de kabels eenmaal aan de motor zijn bevestigd.

39 Breng het kapje voor de stelschroef **11** aan. Breng het decalplaatje **12** aan in het middelste verzonken gedeelte van de kap **2**, indien gewenst.

Leg de kabels in een rechte lijn, zonder lussen en zet ze om de 24 in. (61 cm) vast. Breng de eerste klem 24 in. (61 cm) achter de afstandsbediening aan. Zorg ervoor dat de kabels niet vervormd raken, als u kabelklemmen gebruikt.

⚠ Opgelet

SUOMI

Kun kyseessä on asennus, jossa ei käytetä moduulijohdostojärjestelmää, leikkaa liitintapit irti ja purista ne sopiviin liittimiin.

Suojaa järjestelmä suolavedeltä ruiskuttamalla koko hallintalaitte *Anti-Corrosion Spray* -aineella.

38 Pane kumihatut **3** vaihteen vapautusnappien päälle ja pane suojus **2** hallintalaitteen päälle. Kiinnitä suojus ja hallintalaitte mukana toimitetuilla ruuveilla **10**.

Huom Käytä käsiruuvitalttaa – moottoriruuvitaltta voi vahingoittaa suojusta.

⚠ Tarkasta, että hallintalaitte toimii vapaasti, ja että kitka on yhtä suuri ETEENAJON ja PERUUTUKSEN kaasualueilla. Kaikki hankkaaminen voi saada hallintalaitteen juuttumaan, kun vaijerit kiinnitetään moottoriin.

39 Asenna säätöruuvien suojus **11**. Asenna tarra **12** kannen keskisyvennykseen **2** halutessasi.

Vie vaijerit suoraan, älä jätä niihin notkelmia, ja kiinnitä ne veneeseen 24 tuuman (61 cm) välein. Sijoita ensimmäinen kiinnike 24 tuumaa (61 cm) kaukohallintalaitteen taakse. Jos käytät vaijeripuristimia, älä purista vaijereita epäpyöreiksi.

⚠ Varoitus

NORGE

For monteringer uten modullledningssystemet: skjær av terminalpiggene og klem fast på passende terminaler.

Spray hele kontrollen med *Anti-Corrosion Spray* metallvern for ekstra beskyttelse i saltvann.

38 Sett gummiheften **3** på girutkoblingsknappen og sett dekslet **2** på kontrollen. Fest dekslet og kontrollen med skruene **10** som følger med.

Obs Bruk en manuell skrutrekker – en elektrisk skrutrekker kan skade dekslet.

⚠ Før kablene kobles til motoren må man kontrollere at fjernkontrollen fungerer uhemmet og at friksjonen i kontrollhendelen er den samme i FOROVER og REVERS gassområde. Treghet i bevegelsen kan forårsake at kontrollen låser seg når kablene er montert på motoren.

39 Monter dekslet på justeringsskruene **11** Sett etiketten **12** i fordypningen midt **2** på dekslet hvis du ønsker det.

Legg kablene i en strak linje, uten nedheng, og fest dem til båten med 24 in. (61 cm) mellomrom. Sett det første festet 24 in. (61 cm) bak fjernkontrollen. Hvis du bruker kabelklemmer, må du passe på at de ikke deformerer kablene.

⚠ Gjelder Sikkerhet

DEUTSCH

Für Installationen ohne modulares Verdrahtungssystem die Klemmenstifte abschneiden und passende Klemmen ancrimpen.

Zum Schutz in Salzwasser die gesamte Steuerung mit *Anti-Corrosion Spray*-Metallschutzmittel einsprühen.

38 Die Gummimanschetten **3** über die Schaltausrastknöpfe legen und die Abdeckung **2** auf der Steuerung positionieren. Abdeckung und Steuerung mit den mitgelieferten Schrauben **10** befestigen.

Hinweis Einen Handschraubendreher verwenden. Ein elektrischer Schraubendreher kann die Abdeckung beschädigen.

⚠ Sicherstellen, daß sich die Fernsteuerung frei bewegt und im VORWÄRTS- und RÜCKWÄRTSGANG-Gasbereich des Fahrhebels gleicher Reibungswiderstand spürbar ist. Behinderungen können dazu führen, daß die Fernsteuerung blockiert, wenn die Kabel am Motor befestigt sind.

39 Die Einstellschraubenabdeckung **11** anbringen. Den Aufkleber **12** in der mittleren Aussparung **2** der Abdeckung anbringen, falls gewünscht.

Die Steuerkabel in einer geraden Linie ohne Durchhang führen und alle 24 in. (61 cm) am Boot befestigen. Das erste Befestigungselement 24 in. (61 cm) hinter der Fernsteuerung anbringen. Wenn Kabelklemmen verwendet werden, darauf achten, daß die Kabel nicht gequetscht werden.

⚠ Sicherheitshinweis

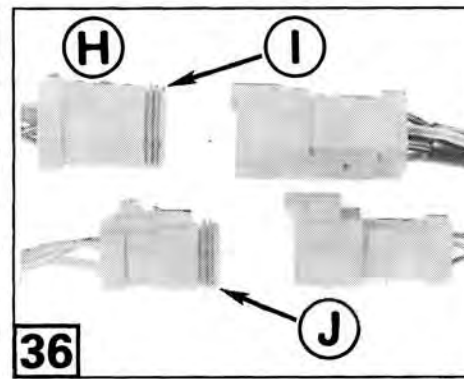
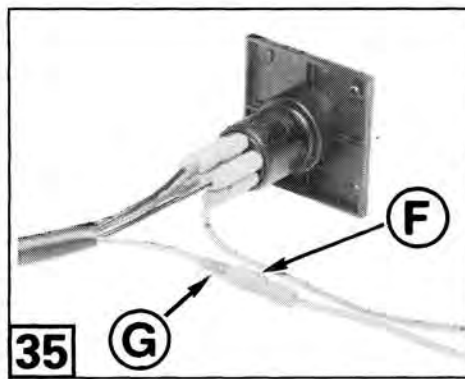
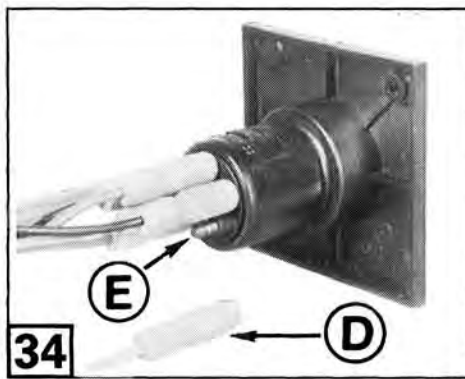

NEDERLANDS

34 Sluit bij *Evinrude/Johnson* buitenboordmotoren één geel/rood gestreepte draad van de vrijloopstartschakelaar **D** van de afstandsbediening aan op de "S"-klem **E** van het contactslot.

35 Sluit de andere geel/rood gestreepte draad van de vrijloopstartschakelaar **F** van de afstandsbediening aan op de kogelconnector **G** van de kabel van het contactslot.

36 Kijk op de instrumentenkabel waar de zespats plug **H** zit met dezelfde kleuren draden als de kabel van het contactslot. Controleer of de contactoppervlakken van de zespens en driepens connectoren vies of vuil zijn. Verwijder al het vuil, oud smeermiddel, etc. Breng vlak voor de aansluiting een dun laagje *Electrical Grease* aan op dichting **I**, en ook op dichting **J** als de afstandsbediening trim en tilt heeft.

Knip bij OMC Cobra-motoren de klemmen van beide geelrood gestreepte draden af en breng de klemmen aan die geschikt zijn voor uw contactslot en bedrading.

37 *Evinrude/Johnson* buitenboordmotoren: Houd de de zespats pluggen **K** op de instrumentenkabel tegenover de contrastekers **L** van het contactslot. Druk de connectoren in elkaar tot ze vastklikken. Houd de de driegats pluggen **M** op de instrumentenkabel tegenover de contrastekers **N** van de afstandsbediening. Druk de connectoren in elkaar tot ze vastklikken.

NORGE

34 *Evinrude/Johnson* Outboards, kopl en gul/rød startbryterledning **D** fra fjernstyringen og til nøkkelbryter "S" tilkopplingskontakt **E**.

35 Kopl den andre gul/røde startbryterledningen **F** fra fjernstyringen og til nøkkelbryterkabelens kuletilkopling **G**.

36 Finn kontakten med seks hull **H** på instrumentkabelen med de samme ledningsfargene som nøkkelbryterkabelen. Undersøk kontaktflatene på kontakten med seks pigger og kontakten med tre pigger for å se om de er rene. Fjern all skitt og gammelt smørefett etc. Ha et tynt lag med *Electrical Grease* (elektrisk smørefett) på tetningen **I** og også på tetningen **J** hvis motoren har trim og tilt.

For OMC Cobra-motoren; skjær terminalene av begge de gule/rødsstripede ledningene sett på nye terminaler for nøkkelbryteren og kablestokken etter som nødvendig.

37 *Evinrude/Johnson* utenbordsmotorer; Rett kontaktene med seks hull **K** på instrumentkablene opp med nøkkelbryterenes kontakter **L**. Press kontaktene godt sammen. Rett kontaktene med tre hull **M** på instrumentkablene opp med kontrollens stikkontakt **N**. Press kontaktene godt sammen.

SUOMI

34 Liitä *Evinrude/Johnson* perämoottorin vapaakäynnistyskytkimen yksi punakeltainen johto **D** kaukohallintalaitteesta virtalukon "S"-liittimeen **E**.

35 Liitä toinen vapaakäynnistyskytkimen punakeltainen johto **F** kaukohallintalaitteesta virtalukon kaapelin vastakkapaaleeseen **G**.

36 Etsi instrumentikaapelista kuusi-istukkainen pistoke **H**, jossa on samanväriset johdot kuin virtalukon kaapelissa. Tarkasta liittinten molempien puoliskojen kytkentäpinnat lian ja muiden epäpuhtauksien varalta. Poista kaikki lika, vanha voiteluaine jne. Sivele tiivisteeseen **I** juuri ennen liittämistä ohut kerros *Electrical Grease*-rasvaa, sekä myös tiivisteeseen **J**, jos hallintalaitteessa on trimmi ja kippi.

OMC Cobra -moottorit: leikkaa liittimet irti molemmista punakeltaisista johdoista ja pane niihin uudet liittimet virtalukkoasi ja johdostoasi vastaavasti.

37 *Evinrude/Johnson*-perämoottorit: Linjaa instrumentikaapelin kuusi-istukkainen pistoke **K** virtalukon pistokkeeseen **L**. Paina liittimiä yhteen, kunnes ne lukittuvat. Linjaa instrumentikaapelin kolmi-istukkainen pistoke **M** hallintalaitteen pistokkeeseen **N**. Paina liittimiä yhteen, kunnes ne lukittuvat.

DEUTSCH

34 *Evinrude/Johnson* Außenborder, einen gelb/roten Leerlaufstartschalterdraht **D** von der Fernsteuerung an Zündschalterklemme "S" anschließen **E**.

35 Den zweiten gelb/roten Leerlaufschalterdraht **F** von der Fernsteuerung an Zündschalterkabel-Kugelstecker anschließen **G**.

36 Den sechspoligen Stecker **H** am Instrumentenkabel mit den Drähten derselben Farbe wie das Zündschalterkabel lokalisieren. Die Kontaktflächen des sechspoligen und des dreipoligen Steckers auf Schmutz und andere Verunreinigungen untersuchen. Eventuellen Schmutz, altes Schmiermittel usw. entfernen. Unmittelbar vor dem Zusammenstecken eine dünne Schicht *Electrical Grease* auf Dichtring **I** und Dichtring **J** geben, wenn die Steuerung eine Trimm- und Kippvorrichtung hat.

Bei OMC Cobra-Motoren die Klemmen von beiden gelb-rot gestreiften Drähten abschneiden und nach Bedarf für den jeweiligen Zündschalter und Kabelbaum neue Klemmen anbringen.

37 Bei *Evinrude/Johnson*-Außenbordern die sechspoligen Stecker **K** an den Instrumentenkabeln auf die Zündschalterbuchsen **L** ausrichten. Die Stecker fest zusammendrücken. Die dreipoligen Stecker **M** an den Instrumentenkabeln auf die Steuerungsbuchsen **N** ausrichten. Die Stecker fest zusammendrücken.

D	E	F	D	E	F
1,52 m	5 ft.	173105	6,10 m	20 ft.	173120
1,83 m	6 ft.	173106	6,71 m	22 ft.	173122
2,13 m	7 ft.	173107	7,32 m	24 ft.	173124
2,44 m	8 ft.	173108	7,93 m	26 ft.	173126
2,74 m	9 ft.	173109	8,53 m	28 ft.	173128
3,05 m	10 ft.	173110	9,15 m	30 ft.	173130
3,35 m	11 ft.	173111	9,76 m	32 ft.	173132
3,66 m	12 ft.	173112	10,37 m	34 ft.	173134
3,96 m	13 ft.	173113	10,98 m	36 ft.	173136
4,27 m	14 ft.	173114	11,59 m	38 ft.	173138
4,57 m	15 ft.	173115	12,20 m	40 ft.	173140
4,88 m	16 ft.	173116	12,81 m	42 ft.	173142
5,18 m	17 ft.	173117	13,42 m	44 ft.	173144
5,49 m	18 ft.	173118	14,03 m	46 ft.	173146
5,79 m	19 ft.	173119	14,64 m	48 ft.	173148
			15,24 m	50 ft.	173150

9

DR5287

G	H	I	G	H	I
2,44 m	8 ft.	176108	5,18 m	17 ft.	176117
2,74 m	9 ft.	176109	5,49 m	18 ft.	176118
3,05 m	10 ft.	176110	5,79 m	19 ft.	176119
3,35 m	11 ft.	176111	6,10 m	20 ft.	176120
3,66 m	12 ft.	176112	6,71 m	22 ft.	176122
3,96 m	13 ft.	176113	7,32 m	24 ft.	176124
4,27 m	14 ft.	176114	7,93 m	26 ft.	176126
4,57 m	15 ft.	176115	8,53 m	28 ft.	176128
4,88 m	16 ft.	176116	9,15 m	30 ft.	176130

10

DR5804

10 *Snap-In/SAE* cables have a *Snap-In* type input end and a standard *SAE* output end. They are available in one foot increments from eight foot to twenty foot length, and in two foot increments to thirty foot length.

Pick cables that are equal to your calculated length, or are the next longer available length.

⚠ Use the correct length cable. The wrong length cable can bind, causing control to jam in operation.

Determine Which Levers the Cables will be Attached to

11 Lift cover **2** off remote control **1** if installed. Don't lose rubber boots **3** from shift disengage buttons.

Note which is front and rear sides of control as installed in boat (trim switches are in port handle).

- To determine which levers the control cables will be attached to, and to provide some clearance around them for control cable installation, the correct levers will be moved UP.



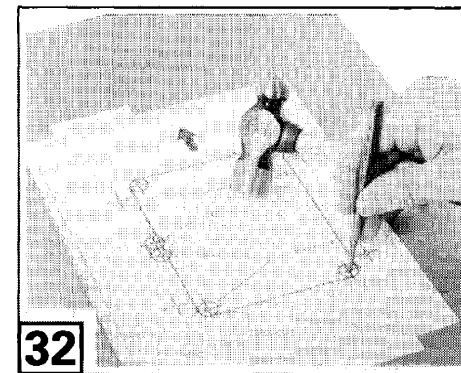
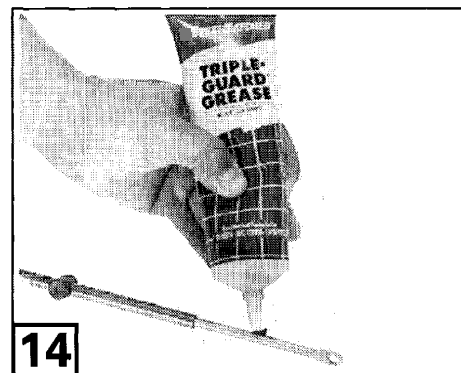
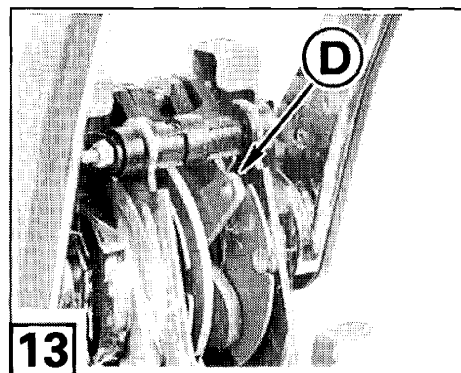
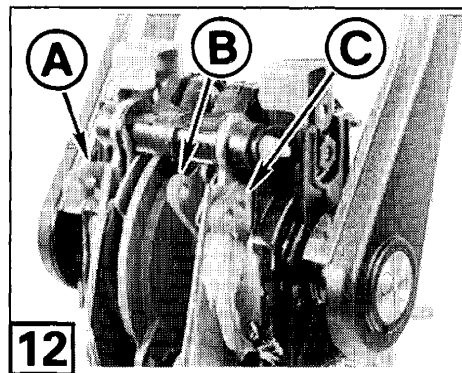

- The control **pulls** on the cables when the levers move UP.
- When you **pull** the throttle cable on *Johnson and Evinrude* outboard motors and on *OMC Cobra* engines, the throttle **CLOSES**, and when you **pull** on the shift cable the motor goes into FORWARD GEAR.
- The THROTTLE is CLOSED and the motor is in FORWARD GEAR when the control lever is in the FORWARD detent position.

12 13 Therefore, put control handle in FORWARD detent position. Mark the throttle and shift levers **A**, **B**, **C**, and **D** that are now UP. The cables are attached to **these levers**.

For Other Propulsion Units; determine what control position will **pull** the shift and throttle cables.

- Does it **pull** the throttle to W.O.T. (Wide Open Throttle), or to close the throttle?
- Does it **pull** the shift to FORWARD, or to REVERSE?
- Put control in position that will **pull** both cables.
- Attach the control cables to the levers that are UP.

NEDERLANDS

De afstandsbediening installeren

⚠ **Voordat u gaat boren of zagen in de buurt van elektrische draden, altijd eerst de kabels loshalen van de accu om mogelijk letsel te voorkomen als gevolg van aarding van een kabel waar stroom op staat.**

32 Geef, met het sjabloon op de uitgekozen plaats, met de drevel de boorplaatsen aan en boor gaten van 1/8 in. (3,2 mm) en 1/2 in. (12,7 mm) door het montageoppervlak. Let daarbij op dat de gaten van 1/2 in. (12,7 mm) binnen de lijnen van het sjabloon blijven. De gaten waarbij een "T" staat ALLEEN BOREN ALS DE AFSTANDBEDIENING IS UITGERUST MET TRIM.

Zaag het montagegat nauwkeurig uit met een decoupeerzaag; BINNEN de lijnen blijven. Verwijder het sjabloon.

Steek de kabels en de draden van de afstandsbediening door het uitgezaagde gat.

⚠ Leid de bedrading en de kabels van de afstandsbediening achterom naar de motor zonder dat er een scherpe knik in komt. **Alle bochten moeten een doorsnee hebben van 15 cm (6 in.) of meer.**



Opgelet

NORGE

Montering av fjernkontrollen

⚠ **Ta batterikablene av batteriet før du sager eller borer i nærheten av elektriske ledninger slik at du ikke kan bli skadet som resultat av kortslutning.**

32 Pass på at sjablonen sitter der den skal, lag fordypninger med en kjørner og bor hullene med diameter 1/8 in. (3,2 mm) og 1/2 in. (12,7 mm) gjennom monteringsflaten. Vær forsiktig slik at 1/2 in. (12,7 mm) hullene blir holdt innenfor sjablonens linjer. **DET FØLGENDE SKAL KUN GJØRES HVIS KONTROLLEN ER AV TYPEN MED TRIM:** Lag fordypninger med en kjørner og bor hullene som er merket med en "T".

Skjær monteringshullet forsiktig ut ved hjelp av en sabelsag, men pass på å sage INNENFOR linjene. Fjern sjablonen.

Stikk kontrollkabler og ledninger gjennom hullet.

⚠ Legg kontrollkablene akterut til motoren uten skarpe bøyer. **Alle bøyer i kablene må ha en radius på minst 6 in. (15 cm).**



Gjelder Sikkerhet

SUOMI

Kaukohaallintalaitteen asennus

⚠ **Irrota akkukaapelit akusta ennen sähköjohtojen läheisyydessä tapahtuvaa poraamista tai sahaamista, jotta välttyt loukkaantumiselta, jos kytket virroitettun johdon maattoon.**

32 Kun malli on valitsemassasi paikassa, piikkaa ja poraa 1/8 tuuman (3,2 mm) ja 1/2 tuuman (12,7 mm) reiät asennuspinnan läpi ja pidä huoli siitä, että 1/2 tuuman (12,7 mm) reiät ovat mallin sisäviivojen alueella. Piikkaa ja poraa kirjaimella "T" varustetut reiät VAIN JOS HALLINTALAITTEESSASI ON TRIMMI.

Sahaa asennusaukko varovasti reikäsahalla, ja pysy viivan SISÄPUOLELLA. Poista malli.

Työnnä hallintavaijerit ja johdot aukosta.

⚠ Vie hallintavaijerit perään moottoriin ilman jyrkkiä mutkia. **Kaikkien mutkien säteen on oltava vähintään 6 tuumaa (15 cm) tai enemmän.**



Varoitus

DEUTSCH

Installation der Fernsteuerung

⚠ **Die Batteriekabel von der Batterie lösen, bevor neben elektrischen Drähten gebohrt oder gesägt wird, um mögliche Verletzungen durch Kurzschluß eines spannungsführenden Drahtes an Masse zu vermeiden.**

32 Mit der Schablone an der gewünschten Position 1/8 in. (3,2 mm) und 1/2 in. (12,7 mm)-Bohrungen durch die Montagefläche vornehmen. Darauf achten, daß die 1/2 in. (12,7 mm)-Bohrungen innerhalb der Linien der Schablone bleiben. Die mit einem "T" markierten Löcher nur bohren, WENN DIE STEUERUNG EINE TRIMM-VORRICHTUNG HAT.

Mit einer Stichsäge vorsichtig die Montageöffnung aussägen. INNERHALB der Linie bleiben. Die Schablone entfernen.

Die Steuerkabel und Drähte durch den Ausschnitt stecken.

⚠ Die Steuerkabel ohne scharfe Krümmungen nach achtern zum Motor führen. **Alle Krümmungen müssen einen Radius von mindestens 6 in. (15 cm) haben.**



Sicherheitshinweis

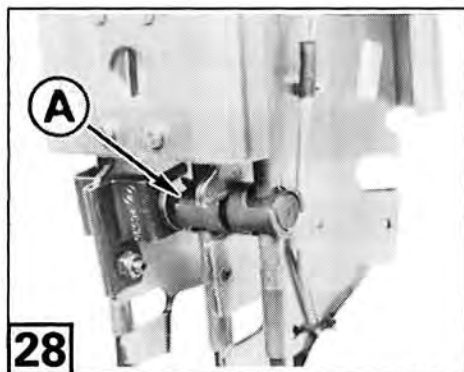

28

40490

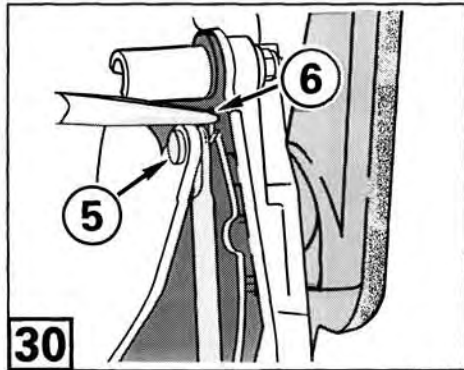

30

DR6061

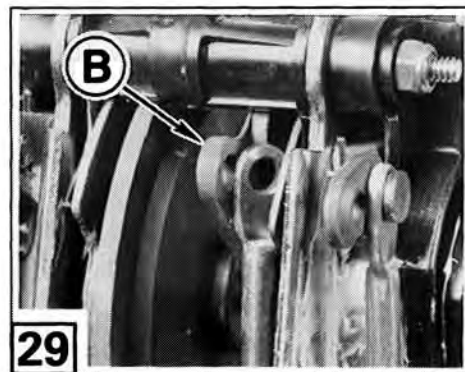

29

40491

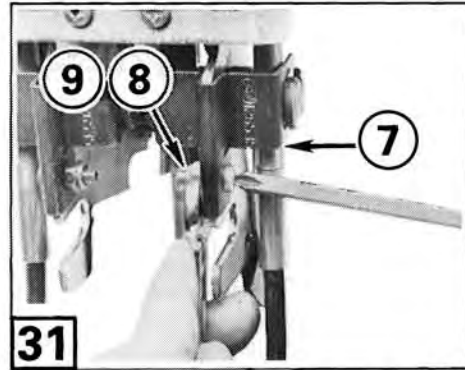

31

40493

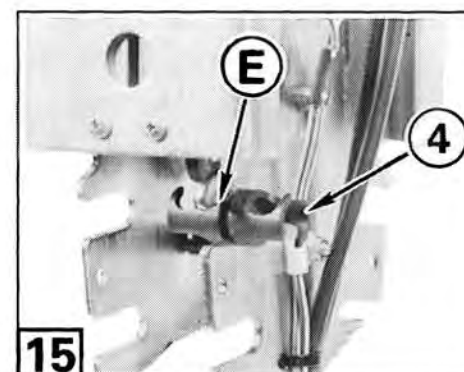

15

40469

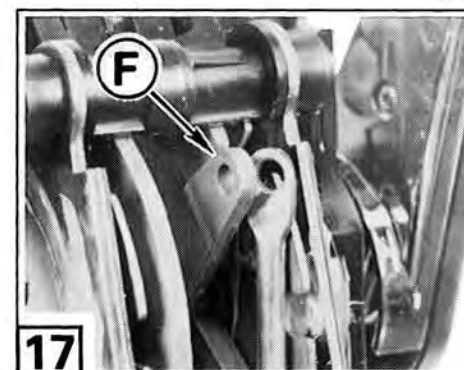

17

40471

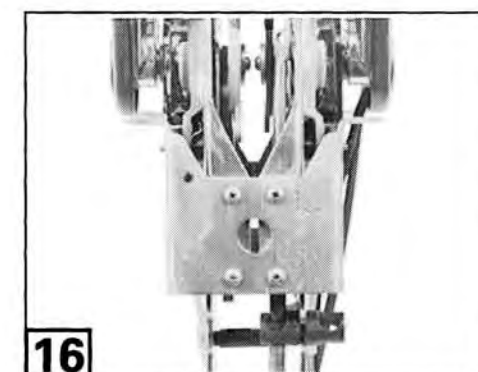

16

40470

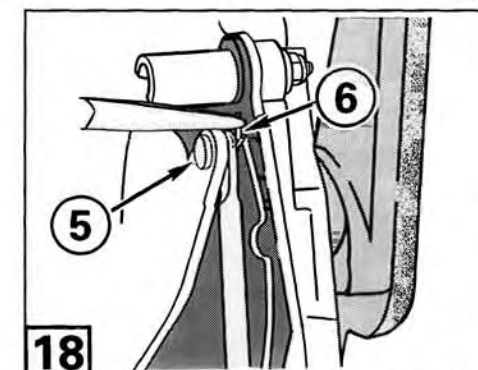

18

DR6061

NEDERLANDS

28 Plaats voor de installatie van de gaskabel de kabeltaats in het andere uiteinde A van het taatsanker van de schakelkabel.

29 Trek de kabel omhoog naar de **hendelzijde** van de gashevel B en houd het uiteinde van de kabel tegenover het gat in de hevel.

30 ⚠ Monteer eerst de kabelpen 5 door de hevel en dan de kabel. **Zet deze vast met een splitpen 6 en buig de uiteinden van de splitpen naar buiten.**

31 Monteer de ankerklem 7 op het taatsanker en beide kabeltaatsen. Monteer de schroef 8 en de borgmoer 9. Draai de schroef stevig aan.



Opgelet

NORGE

28 Monter gasskabelen ved å sette kabelens vuggetapp inn i den andre enden A av girkabelen vuggetappanker.

29 Trekk kabelen opp til gass-spakens **hendelside** B, slik at hullet i kabelen rettes opp med hullet i spaken.

30 ⚠ Stikk kabelpinnen 5 gjennom spaken først, og deretter gjennom kabelen. **Sett inn splinten 6 og fest den ved å bøye endene tilbake.**

31 Sett ankerholderen 7 på vuggetappankeret og begge kabelenvuggetappene. Monter skruen 8 og kontramutteren 9. Trekk skruen godt til.



Gjelder Sikkerhet

SUOMI

28 Kun asennat kaasuvaijerin, pane vaijerikara vaihdevaijerin kara-ankkurin toiseen päähän A.

29 Vedä vaijeri kaasuvivun B **kahvapuolelle** ja linjaa vaijerin reikä kahvan reiän kanssa.

30 ⚠ Työnnä vaijeritappi 5 ensin vivun ja sitten vaijerin läpi. **Asenna sokkatappi 6 ja varmista kiinnitys levittämällä sen päät.**

31 Pane ankkuripidin 7 kara-ankkurin ja molempien vaijerikarojen päälle. Asenna ruuvi 8 ja lukkomutteri 9. Kiristä ruuvi tiukkaan.

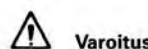

Varoitus

DEUTSCH

28 Zur Installation des Gaszugs den Kabelzapfen in das andere Ende A des Schaltkabelzapfenankers stecken.

29 Das Kabel zur **Griffseite** des Gashebels B hochziehen und die Öffnung im Kabel auf die Bohrung im Hebel ausrichten.

30 ⚠ Den Kabelstift 5 zuerst durch den Hebel, dann durch das Kabel stecken. **Den Splint 6 anbringen und zur Sicherung die Enden umbiegen.**

31 Die Ankerhalterung 7 an Kabelzapfenanker und beiden Kabelzapfen anbringen. Schraube 8 und Sicherungsmutter 9 anbringen. Die Schraube fest anziehen.



Sicherheitshinweis

Connect Snap-In or Snap-In/SAE Control Cables to Port Remote Control

14 Lubricate shift and throttle cable ends with *Triple-Guard* grease.

15 To install throttle cable, place trunnion anchor 4 into upper slot E.

16 Install throttle cable trunnion into starboard side of anchor.

17 Pull cable up to **handle side** of throttle lever F, aligning hole in cable with hole in lever.

18 ⚠ Install cable pin 5 through the lever first, then the cable. **Install cotter pin 6 and secure by spreading ends.**

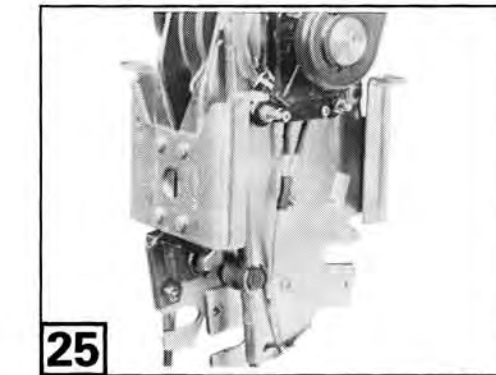
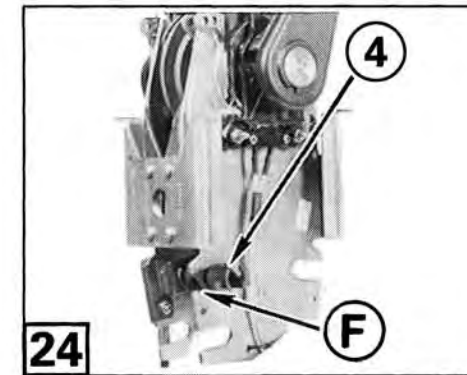
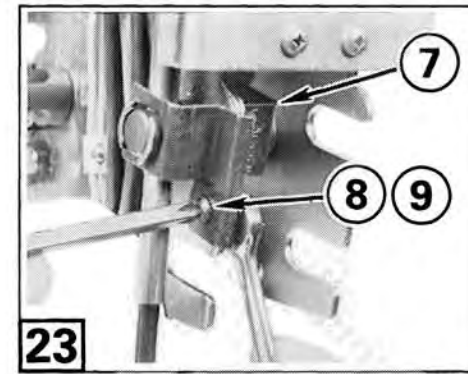
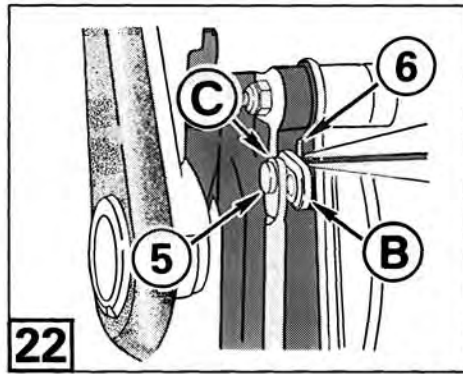
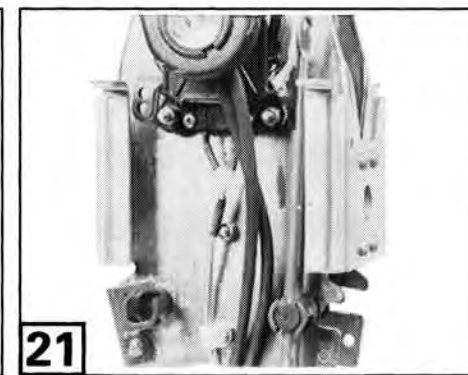
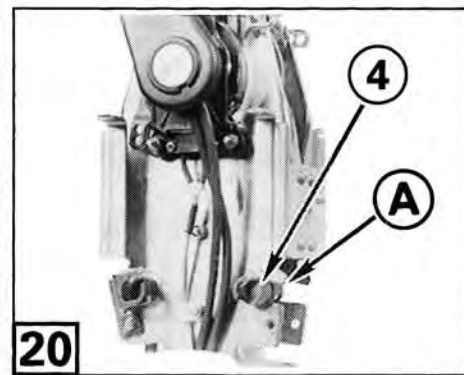
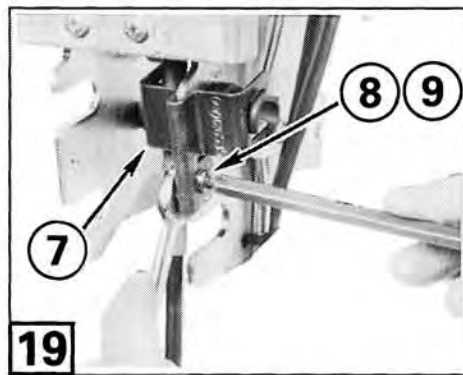

19 Position anchor retainer ⑦ onto trunnion anchor and cable trunnion. Install screw ⑧ and locknut ⑨. Tighten screw securely.

20 To install shift cable, place trunnion anchor ④ into upper slot ① in rear of port control.

21 Install shift cable trunnion into port side of anchor.

22 Pull cable end up to **handle side** of shift lever ②, and align hole in cable with **inner hole** ③ in lever.

22 ⚠ Install cable pin ⑤ through cable and **inner hole** in shift lever, from handle side. **Install cotter pin ⑥ and secure by spreading ends.**

23 Install anchor retainer ⑦ onto trunnion anchor and cable trunnion. Install screw ⑧ and locknut ⑨. Tighten screw securely.

NEDERLANDS

Snap-In-kabels of Snap-In/SAE-kabels aansluiten op de stuurboord afstandsbediening

24 Plaats voor de montage van de schakelkabel het taatsanker ④ in de sleuf ② achterin de stuurboord afstandsbediening.

25 Monteer de schakelkabeltaats in de stuurboordzijde van de verankering.

26 Trek het uiteinde van de kabel omhoog naar de **hendelzijde** van de schakelhevel ③ en houd het uiteinde van de kabel tegenover het **binnenste gat** ④ in de hevel.

27 ⚠ Monteer de kabelpen ⑤ door de kabel en het **binnenste gat** van de schakelhevel, van de kant van de hendel gezien. **Zet deze vast met een splitpen ⑥ en buig de uiteinden van de splitpen naar buiten.**



Opgelet

SUOMI

Snap-In tai Snap-In/SAE -kaukohallintavaijerien kytkeminen oikeaan kaukohallintalaitteeseen

24 Kun asennat vaihdevaijerin, pane kara-ankkuri ④ ylempään reikään ② oikean hallintalaitteen **takaosaan**.

25 Asenna vaihdevaijerin kara ankkurin vasemmalle puolelle.

26 Vedä vaijeri vaihdevivun ③ **kahvapuolelle** ja linjaa vaijerin reikä kahvan **sisäreiän** ④ kanssa.

27 ⚠ Työnnä vaijeritappi ⑤ kahvan puolelta vaijerin ja vaihdevivun **sisäreiän** läpi. **Asenna sokkatappi ⑥ ja varmista kiinnitys levittämällä sen päät.**

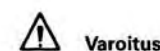

Varoitus

NORGE

Monter Snap-In eller Snap-In/SAE kontrollkabler i styrbord fjernkontroll

24 Monter girkabelen ved å sette vuggetappankeret ④ i det øverste hullet ② bak i styrbord kontroll.

25 Sett girkabelens vuggetapp på babord side av ankeret.

26 Trekk kabelenden opp til **hendelsiden** av girspaken ③, og rett opp hullet i kabelen med det **innerste hullet** ④ i spaken.

27 ⚠ Stikk kabelpinnen ⑤ gjennom kabelen og det **innerste hullet** i girspaken, fra hendelsiden. **Sett inn splinten ⑥ og fest den ved å bøye endene tilbake.**



Gjelder Sikkerhet

DEUTSCH

Anschluß von Snap-In- oder Snap-In/SAE-Kabeln an der Steuerbord-Fernsteuerung

24 Zur Installation des Schaltkabels den Zapfenanker ④ in den oberen Schlitz ② **hinten** an der Steuerbord-Steuerung stecken.

25 Den Schaltkabelzapfen in der Backbordseite des Ankers anbringen.

26 Das Kabelende zur **Griffseite** des Schalthebels ③ hochziehen und die Öffnung im Kabel auf die **innere Bohrung** ④ im Hebel ausrichten.

27 ⚠ Den Kabelstift ⑤ durch Kabel und **innere Bohrung** im Schalthebel von der Griffseite aus anbringen. **Den Splint ⑥ anbringen und zur Sicherung die Enden umbiegen.**



Sicherheitshinweis

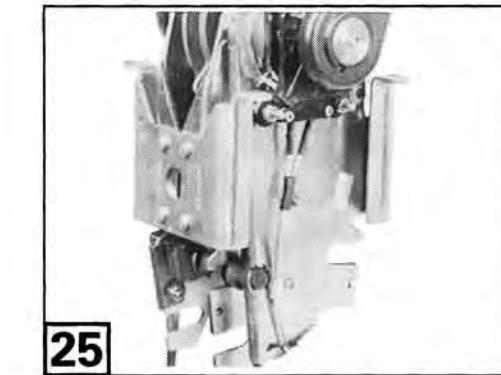
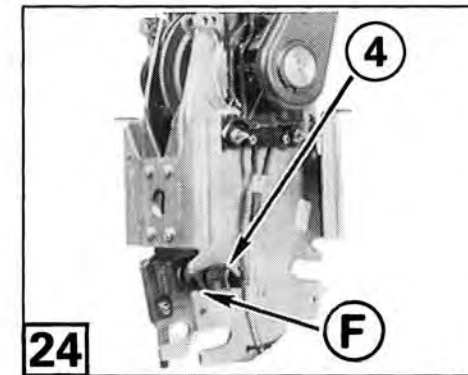
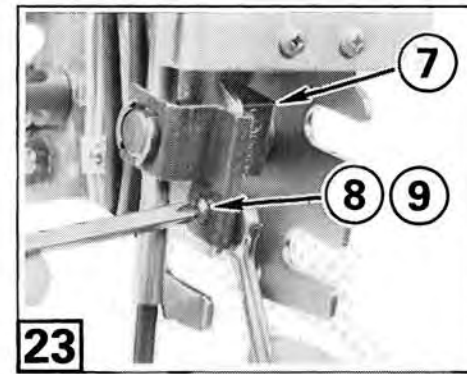
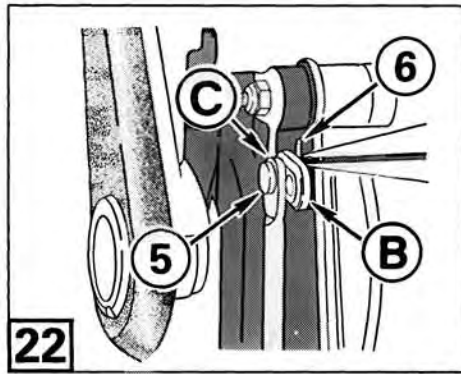
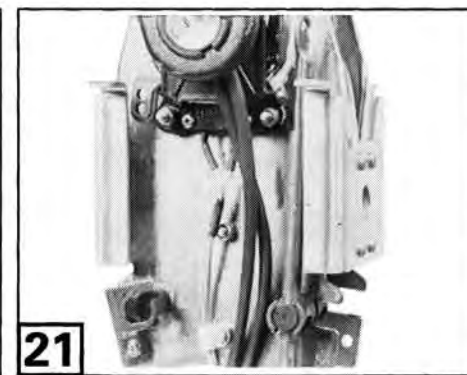
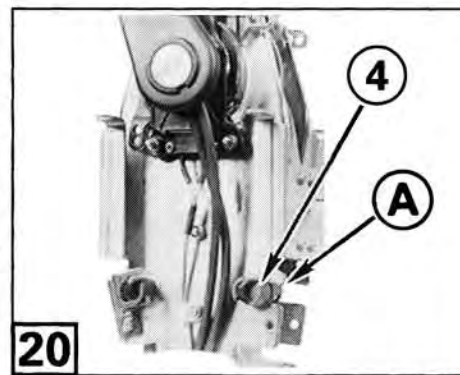
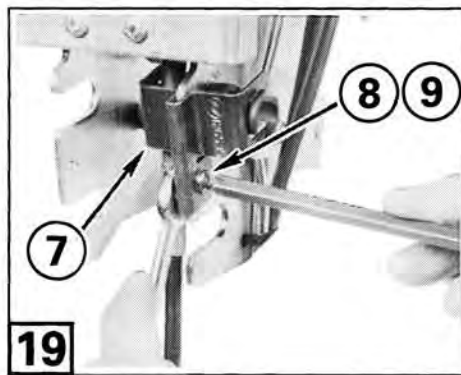

NEDERLANDS

19 Monteer de ankerklem ⑦ op het taatsanker en de kabeltaats. Monteer dan de schroef ⑧ en de borgmoer ⑨. Draai de schroef stevig aan.

20 Plaats voor de montage van de schakelkabel het taatsanker ④ in de bovenste sleuf A achterin de bakboord afstandsbediening.

21 Monteer de schakelkabeltaats in de stuurboordzijde van de verankerking.

22 Trek het uiteinde van de kabel omhoog naar de hendelzijde van de schakelhevel ⑥ en houd het uiteinde van de kabel tegenover het binnenste gat C in de hevel.

22 ⚠ Monteer de kabelpen ⑤ door de kabel en het binnenste gat van de schakelhevel, van de kant van de hendel gezien. **Zet deze vast met een splitpen ⑥ en buig de uiteinden van de splitpen naar buiten.**

23 Monteer de ankerklem ⑦ op het taatsanker en het kabeltaats. Monteer de schroef ⑧ en de borgmoer ⑨. Draai de schroef stevig aan.

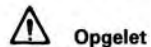

Opgelet

NORGE

19 Sett ankerholderen ⑦ på vuggetappankeret og kabelens vuggetapp. Monter skruen ⑧ og kontramutteren ⑨. Trekk skruen godt til.

20 Monter girkabelen ved å sette vuggetappankeret ④ i det øverste hullet A bak i babord kontroll.

21 Sett girkabelens vuggetapp på babord side av ankeret.

22 Trekk kabelenden opp til håndtaksiden av girspaken ⑥, og rett opp hullet i kabelen med det innerste hullet C i spaken.

22 ⚠ Stikk kabelpinnen ⑤ gjennom kabelen og det innerste hullet i girspaken, fra håndtaksiden. **Sett inn splinten ⑥ og fest den ved å bøye endene tilbake.**

23 Sett ankerholderen ⑦ på vuggetappankeret og kabelens vuggetapp. Monter skruen ⑧ og kontramutteren ⑨. Trekk skruen godt til.



Gjelder Sikkerhet

SUOMI

19 Pane ankkuripidin ⑦ kara-ankkurin ja vaijerikaran päälle. Asenna ruuvi ⑧ ja lukkomutteri ⑨. Kiristä ruuvi tiukkaan.

20 Kun asennat vaihdevaijerin, pane kara-ankkuri ④ ylempään reikään A hallintalaitteen takaosaan.

21 Asenna vaihdevaijerin kara ankkurin vasemmalle puolelle.

22 Vedä vaijeri vaihdevivun ⑥ kahvapuolelle ja linjaa vaijerin reikä kahvan sisäreiän C kanssa.

22 ⚠ Työnnä vaijeritappi ⑤ kahvan puolelta vaijerin ja vaihdevivun sisäreiän läpi. **Asenna sokkattappi ⑥ ja varmista kiinnitys levittämällä sen päät.**

23 Pane ankkuripidin ⑦ kara-ankkurin ja vaijerikaran päälle. Asenna ruuvi ⑧ ja lukkomutteri ⑨. Kiristä ruuvi tiukkaan.

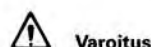

Varoitus

DEUTSCH

19 Die Ankerhalterung ⑦ auf Kabelzapfenanker und Kabelzapfen positionieren. Schraube ⑧ und Sicherungsmutter ⑨ anbringen. Die Schraube fest anziehen.

20 Zur Installation des Schaltkabels den Kabelzapfenanker ④ in den oberen A Schlitz hinten in der Backbordsteuerung stecken.

21 Den Schaltkabelzapfen in der Backbordseite des Ankers anbringen.

22 Das Kabelende zur Griffseite des Schalthebels ⑥ hochziehen und die Öffnung im Kabel auf die innere Bohrung C im Hebel ausrichten.

22 ⚠ Den Kabelstift ⑤ durch Kabel und innere Bohrung im Schalthebel von der Griffseite aus anbringen. **Den Splint ⑥ anbringen und zur Sicherung die Enden umbiegen.**

23 Die Ankerhalterung ⑦ an Kabelzapfenanker und Kabelzapfen anbringen. Schraube ⑧ und Sicherungsmutter ⑨ anbringen. Die Schraube fest anziehen.



Sicherheitshinweis

Connect Snap-In or Snap-In/SAE Control Cables to Starboard Remote Control

24 To install shift cable, place trunnion anchor ④ into upper slot F at rear of starboard control.

25 Install shift cable trunnion into starboard side of anchor.

26 Pull cable end up to handle side of shift lever G, and align hole in cable with inner hole H in lever.

27 ⚠ Install cable pin ⑤ through cable and inner hole in shift lever, from handle side. **Install cotter pin ⑥ and secure by spreading ends.**



Safety Related 11

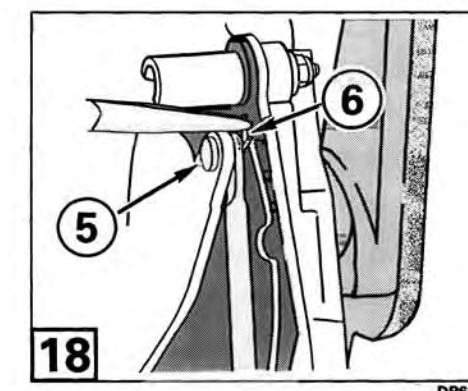
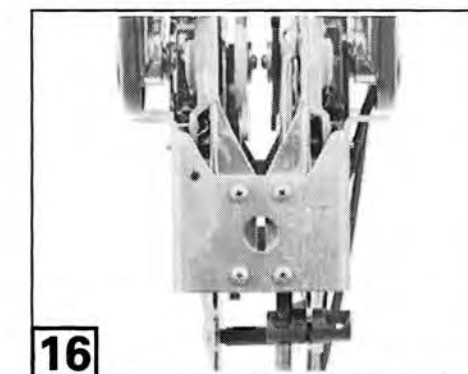
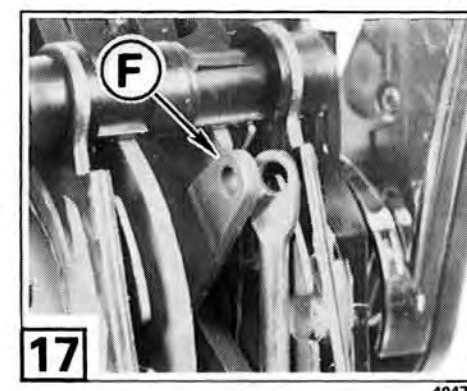
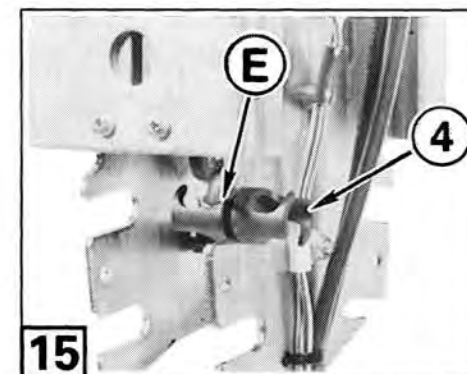
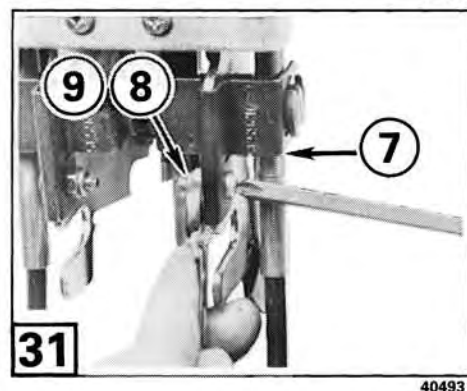
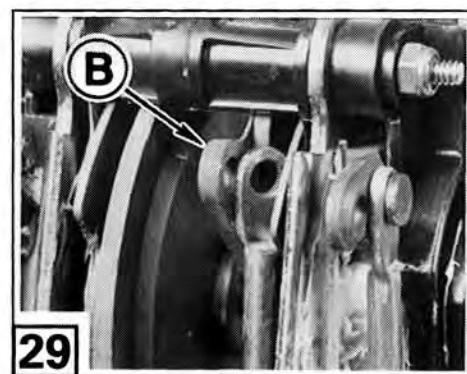
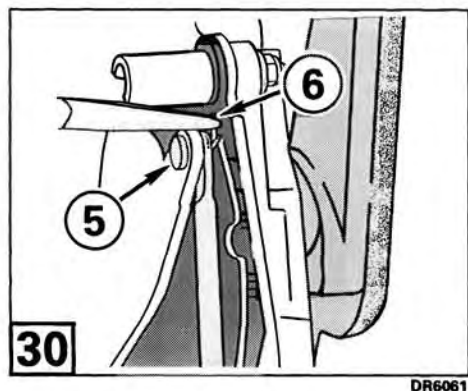
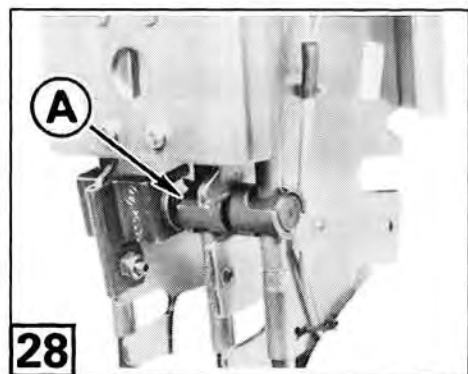

28 To install throttle cable, place cable trunnion into other end **A** of shift cable trunnion anchor.

29 Pull cable up to **handle side** of throttle lever **B**, aligning hole in cable with hole in lever.

30 ⚠ Install cable pin **5** through the lever first, then the cable. **Install cotter pin **6** and secure by spreading ends.**

31 Install anchor retainer **7** onto trunnion anchor and both cable trunnions. Install screw **8** and locknut **9**. Tighten screw securely.

NEDERLANDS

Snap-In-kabels of Snap-In/SAE-kabels aansluiten op de bakboord afstandsbediening

14 Smeer de uiteinden van de schakel- en de gaskabel in met *Triple Guard*-vet.

15 Plaats voor de installatie van de gaskabel het taatsanker **4** in de bovenste sleuf **E** **vóór** in de bakboord afstandsbediening.

16 Monteer de gaskabeltaats in de stuurboordzijde van de verankering.

17 Trek de kabel omhoog naar de **hendelzijde** van de gashevel **F** en houd het uiteinde van de kabel tegenover het gat in de hevel.

18 ⚠ Monteer eerst de kabelpen **5** door de hevel en dan de kabel. **Zet deze vast met een splitpen **6** en buig de uiteinden van de splitpen naar buiten.**



Opgelet

NORGE

Monter Snap-In eller Snap-In/SAE kontrollkablene i babord fjernkontroll

14 Smør endene på gir- og gasskablene med *Triple-Guard* fett.

15 Monter gasskabelen ved å sette vuggetappankeret **4** inn i det øverste hullet **E** **foran** på babord kontroll.

16 Monter gasskabelens vuggetapp i styrbord side av ankeret.

17 Trekk kabelen opp til gass-spakens **hendelside** **F**, slik at hullet i kabelen rettes opp med hullet i spaken.

18 ⚠ Stikk kabelpinnen **5** gjennom spaken først, og deretter gjennom kabelen. **Sett inn splinten **6** og fest den ved å bøye endene tilbake.**



Gjelder Sikkerhet

SUOMI

Snap-In tai Snap-In/SAE -hallintavaijerien kytkeminen vasemman kaukohallintalaitteeseen

14 Voitele vaihde- ja kaasuvaijerin päät *Triple-Guard* -rasvalla.

15 Kun asennat kaasuvaijerin, pane kara-ankkuri **4** ylempään rakoon **E** hallintalaitteen **etuosaan**.

16 Asenna kaasuvaijerin kara ankkurin oikealle puolelle.

17 Vedä vaijeri kaasuvivun **F** **kahvapuolelle** ja linjaa vaijerin reikä kahvan reiän kanssa.

18 ⚠ Työnnä vaijeritappi **5** ensin vivun ja sitten vaijerin läpi. **Asenna sokkatappi **6** ja varmista kiinnitys levittämällä sen päät.**

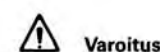

Varoitus

DEUTSCH

Anschluß von Snap-In- oder Snap-In/SAE-Kabeln an der Backbord-Fernsteuerung

14 Die Enden von Schaltkabel und Gaszug mit *Triple-Guard*-Fett schmieren.

15 Zur Installation des Gaszugs den Kabelzapfenanker **4** in den oberen **E** Schlitz **vorne** in der Backbord-Steuerung stecken.

16 Den Gaszugzapfen in der Steuerbordseite des Ankers anbringen.

17 Das Kabel zur **Griffseite** des Gashebels **F** hochziehen und die Öffnung im Kabel auf die Bohrung im Hebel ausrichten.

18 ⚠ Den Kabelstift **5** zuerst durch den Hebel, dann durch das Kabel stecken. **Den Splint **6** anbringen und zur Sicherung die Enden umbiegen.**



Sicherheitshinweis



Safety Related 12

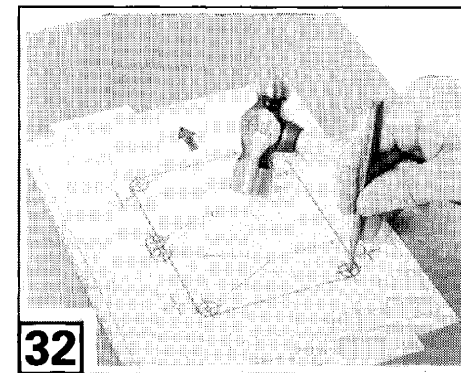
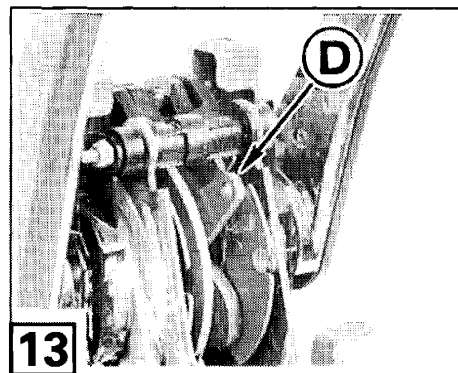
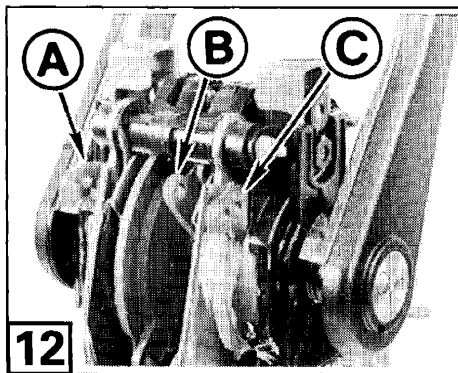

NEDERLANDS

- De afstandsbediening **trekt** aan de kabels, als de hevels OMHOOG bewegen.
- Wanneer u bij *Johnson-* en *Evinrude*-buitenboordmotoren en bij *OMC Cobra*-motoren aan de gaskabel **trekt**, dan gaat het gas DICHT; wanneer u aan de schakelkabel **trekt**, schakelt de motor in de VOORUIT.
- Het gas is DICHT en de motor staat in de VOORUIT, wanneer de bedieningshevel op de VOORUIT-pal staat.

12 13 Zet daarom de bedieningshendel op de VOORUIT-palstand. Kijk naar de gas- en schakelhevels A, B, C en D die nu OMHOOG staan. De kabels worden bevestigd aan **deze hevels**.

Voor andere voortstuwingseenheden dient u te bepalen in welke stand aan de schakel- en gaskabels wordt **getrokken**.

- **Trekt** de kabel het gas open op volgas, of sluit hij het gas af?
- **Trekt** de kabel de schakeling in de VOORUIT of in de ACHTERUIT?
- Zet de afstandsbediening in de stand waarbij hij aan beide kabels **trekt**.
- Bevestig de kabels van de bediening aan de hevels die OMHOOG staan.

NORGE

- Kontrollen **trekker** i kablene når spakene beveges OPP.
- Når du **trekker** i gasskabelen på *Johnson* og *Evinrude* utenbordsmotorer og på *OMC Cobra* motorer, vil gassen STENGES, og når du **trekker** i girkabelen vil motoren settes i FOROVER gir.
- GASSEN er STENGT og motoren står i FOROVER GIR når kontroll-spaken står i FOROVER-stillingen.

12 13 Sett derfor kontrollhendelen i FOROVER- stillingen. Sett merke på gass- og girspakene A, B, C, og D som nå står OPPE. Kablene skal sitte på **disse spakene**.

For andre motortyper; se hvilken kontrollstilling som vil **trekke** i gir- og gasskablene.

- **Trekker** den gassen helt åpen (vidåpen gass) eller stenger den gassen?
- **Trekker** den giret til FOROVER eller til REVERS?
- Sett kontrollen i en stilling der den **trekker** i begge kablene.
- Monter kontrollkablene på spakene som står OPPE.

SUOMI

- Hallintalaite **vetää** vaijereita, kun vivut liikkuvat YLÖS.
- Kun **vedät** *Johnson-* ja *Evinrude*-perämootoreiden ja *OMC Cobra*-mootoreiden kaasuvaijeria, kaasun SULKEUTUU, ja kun **vedät** vaihdevaijeria, moottori siirtyy ETEEN-vaihteelle.
- KAASU on KIINNI ja moottori on ETEEN-vaihteella, kun hallintavipu on ETEEN-pidäkkeessä.

12 13 Pane siksi hallintakahva ETEEN-pidäkkeeseen. Merkkää kaasun- ja vaihdevivut A, B, C ja D, jotka ovat nyt YLHÄÄLLÄ. Vaijerit kiinnitetään **näihin vipuihin**.

Muut moottorit; määritä, mikä hallintalaitteen asento **vetää** vaihde- ja kaasuvaijereita.

- **Vetääkö** se kaasun täysin avoimelle kaasulle (WOT) vai sulkeeko se kaasun?
- **Vetääkö** se vaihteen ETEEN-asentoon vai PERUUTUSasentoon?
- Siirrä hallintalaite asentoon, jossa se **vetää** molempia vaijereita.
- Kytke hallintavaijerit vipuihin, jotka ovat YLÖS.

DEUTSCH

- Die Steuerung **zieht** an den Kabeln, wenn die Hebel sich nach OBEN bewegen.
- Wenn an *Johnson-* und *Evinrude*-Außenbordmotoren und an *OMC Cobra*-Motoren am Gaszug **gezogen** wird, SCHLIESST die Drosselklappe, und wenn am Schaltkabel **gezogen** wird, schaltet der Motor in den VORWÄRTSGANG.
- Die DROSSELKLAPPE ist GESCHLOSSEN und der Motor ist im VORWÄRTSGANG, wenn der Fahrhebel auf VORWÄRTSGANG-Sperrposition steht.

12 13 Darum den Fahrhebel auf VORWÄRTSGANG-Sperrposition stellen. Gas- und Schalthebel A, B, C und D markieren, die jetzt OBEN sind. Die Kabel werden an **diesen Hebeln** befestigt.

Bei anderen Antriebsarten ermitteln, welche Steuerungsposition an Schaltkabel und Gaszug **zieht**.

- **Zieht** die Steuerung die Drosselklappe auf Vollgasposition oder auf geschlossene Position?
- **Zieht** die Steuerung die Schaltung auf VORWÄRTSGANG- oder RÜCKWÄRTSGANG-Position?
- Die Steuerung auf die Position stellen, in der an beiden Kabeln **gezogen** wird.
- Die Steuerkabel an den Hebeln befestigen, die OBEN sind.

Install Remote Control

⚠ Disconnect battery cables from battery before drilling or sawing near electrical wires to prevent possible injury from shorting a hot wire to ground.

32 With template at your selected location, center punch and drill 1/8 in. (3,2 mm) and 1/2 in. (12,7 mm) holes through mounting surface, being careful that 1/2 in. (12,7 mm) holes stay inside lines of template. Center punch and drill holes marked with a "T" ONLY IF YOUR CONTROL HAS TRIM.

Use a saber saw and carefully cut out mounting hole, staying INSIDE line. Remove template.

Insert control cables and wires through cutout.

⚠ Route control cables aft to motor with no sharp bends. All bends must have a 6 in. (15 cm) or larger radius.



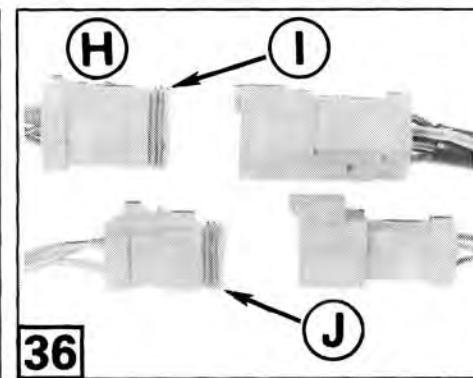
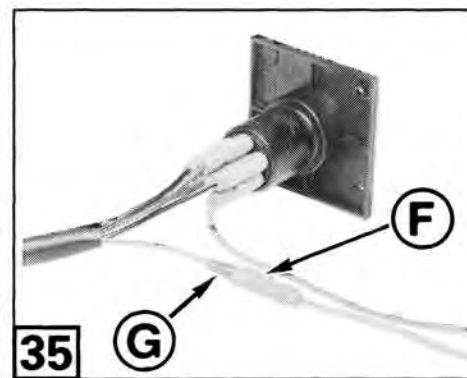
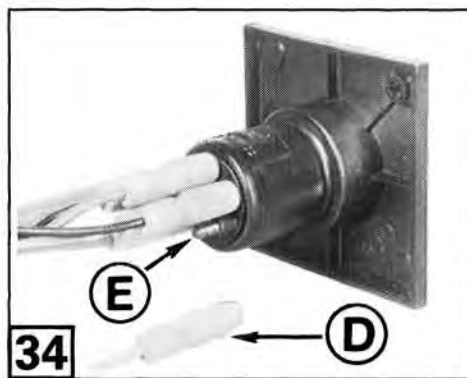

34 Evinrude/Johnson outboards, connect one yellow/red neutral start switch wire **D** from remote control to key switch "S" terminal **E**.

35 Connect second yellow/red neutral start switch wire **F** from remote control to key switch cable bullet connector **G**.

36 Locate the six-socket plug **H** on instrument cable with the same color wires as the key switch cable. Check mating surfaces of six-pin and three-pin connectors for dirt or other contaminants. Remove all dirt, old lubricant, etc. Immediately before joining, apply a light coat of *Electrical Grease* to seal **I**, and also on seal **J** if control has trim and tilt.

For OMC Cobra engines, cut terminals off both yellow/red stripe wires and re-terminate as required for your key switch and wiring harness.

37 Evinrude/Johnson outboards; Align six-socket plugs **K** on instrument cables with key switch receptacles **L**. Push connectors together until latched. Align three-socket plugs **M** on instrument cables with control receptacles **N**. Push connectors together until latched.

D	E	F	D	E	F
1,52 m	5 ft.	173105	6,10 m	20 ft.	173120
1,83 m	6 ft.	173106	6,71 m	22 ft.	173122
2,13 m	7 ft.	173107	7,32 m	24 ft.	173124
2,44 m	8 ft.	173108	7,93 m	26 ft.	173126
2,74 m	9 ft.	173109	8,53 m	28 ft.	173128
3,05 m	10 ft.	173110	9,15 m	30 ft.	173130
3,35 m	11 ft.	173111	9,76 m	32 ft.	173132
3,66 m	12 ft.	173112	10,37 m	34 ft.	173134
3,96 m	13 ft.	173113	10,98 m	36 ft.	173136
4,27 m	14 ft.	173114	11,59 m	38 ft.	173138
4,57 m	15 ft.	173115	12,20 m	40 ft.	173140
4,88 m	16 ft.	173116	12,81 m	42 ft.	173142
5,18 m	17 ft.	173117	13,42 m	44 ft.	173144
5,49 m	18 ft.	173118	14,03 m	46 ft.	173146
5,79 m	19 ft.	173119	14,64 m	48 ft.	173148
			15,24 m	50 ft.	173150

G	H	I	G	H	I
2,44 m	8 ft.	176108	5,18 m	17 ft.	176117
2,74 m	9 ft.	176109	5,49 m	18 ft.	176118
3,05 m	10 ft.	176110	5,79 m	19 ft.	176119
3,35 m	11 ft.	176111	6,10 m	20 ft.	176120
3,66 m	12 ft.	176112	6,71 m	22 ft.	176122
3,96 m	13 ft.	176113	7,32 m	24 ft.	176124
4,27 m	14 ft.	176114	7,93 m	26 ft.	176126
4,57 m	15 ft.	176115	8,53 m	28 ft.	176128
4,88 m	16 ft.	176116	9,15 m	30 ft.	176130

NEDERLANDS

10 Snap-In/SAE-kabels hebben aan de uiteinden een Snap-In-ingang en een standaard SAE-uitgang. Ze zijn verkrijgbaar in lengte-eenheden van 30 cm, van 2,40 meter tot 6 meter, en in lengte-eenheden van 60 cm tot een lengte van 9 meter.

Kies kabels die exact de berekende lengte hebben of neem de eerst-langere kabel.

⚠ Gebruik een kabel met de juiste lengte. Bij een verkeerde kabel-lengte kan de kabel vast komen te zitten, waardoor de afstandsbediening tijdens het varen blokkeert.

Bepalen aan welke hevels de kabels worden bevestigd

11 Til de kap **2** van de afstandsbediening **1** op, als die is geïnstalleerd. Zorg dat u de rubberen schoentjes **3** van de vrijloopschakelknoppen niet kwijtraakt.

Kijk wat de voorkant en wat de achterkant is van de afstandsbediening na de installatie in de boot (de trimschakelaars zitten in de bakboordhendel).

- Om te bepalen aan welke hevels de kabels van de afstandsbediening worden bevestigd en om te zorgen voor wat speling rondom de kabels voor de installatie van de kabel van de afstandsbediening, worden de juiste hevels OMHOOG gezet.

⚠ Opgelet

SUOMI

10 Snap-In/SAE -vaijereissa on Snap-In-tyyppinen tulo ja standardi SAE-lähtö. Niitä on saatavissa yhden jalan välein kahdeksasta kahteenkymmeneen jalkaan ja kahden jalan välein kolmeenkymmeneen jalkaan asti.

Valitse vaijerit, jotka vastaavat laskemaasi pituutta tai seuraavaa saatavissa olevaa pituutta.

⚠ Käytä oikean mittaista vaijeria. Väärän mittainen vaijeri voi juuttua, jolloin hallintalaitteen toiminta estyy sitä käytettäessä.

Määritä, mihin vipuun vaijerit kiinnitetään

11 Nosta suojus **2** pois hallintalaitteesta **1**, jos se on paikallaan. Älä hukkaa kumihiattua **3** vaihteen vapautusnapista.

Pane merkitte, mikä on hallintalaitteen etu- ja takapää, kun se asennetaan veneeseen (trimmikytkimet ovat vasemmalla kahvassa).

- Kun haluat määrittää, mihin vipuihin hallintavaijerit kytketään ja jättää niiden ympärille hieman välystä kaukohallintavaijerien asennusta varten, oikeat vivut liikkuvat YLOS.

⚠ Varoitus

NORGE

10 Snap-In/SAE kablene har en inngangsende av Snap-In typen og en standard SAE utgangsende. De er tilgjengelige i lengder fra åtte fot til tjue fot (lengden øker med en fot av gangen) og opp til tretti fot (lengden øker med to fot av gangen).

Velg kabler som er like lange som den beregnede lengden eller som er en størrelse lengre.

⚠ Bruk kabler med riktig lengde. Kabler med gal lengde kan forårsake at kontrollen låser seg under drift.

Bestem hvilken spak kablene skal monteres på.

11 Løft dekslet **2** av fjernkontrollen **1** hvis det er påmontert. Pass på at du ikke mister gummiheftene **3** som sitter på girutkoblingsknappene.

Legg merke til hva som er foran og bak på kontrollen når den er montert i båten (hendelen sitter i babord hendel).

- De korrekte spakene flyttes OPP for å bestemme hvilken av dem kontrollkablene skal monteres på og for å få tilstrekkelig med klaring rundt dem til å montere kontrollkablene.

⚠ Gjelder Sikkerhet

DEUTSCH

10 Snap-In/SAE-Kabel haben ein Snap-In-Eingangsende und ein Standard SAE-Ausgangsende. Sie sind von acht bis zwanzig Fuß in Abstufungen von einem Fuß und bis zu dreißig Fuß in Abstufungen von zwei Fuß erhältlich.

Kabel der berechneten Länge oder der nächstgrößeren Länge verwenden.

⚠ Kabel der korrekten Länge verwenden. Kabel der falschen Länge können festklebmen und bewirken, daß die Steuerung bei Betrieb blockiert.

Ermittlung der Hebel für die Kabelbefestigungen

11 Die Abdeckung **2** von der Fernsteuerung **1** heben, falls installiert. Nicht die Gummimanschetten **3** von den Schaltastknöpfen verlieren.

Darauf achten, welches die Vorder- und Rückseiten der Steuerung sind, wenn sie im Boot installiert ist (Trimmschalter im Backbordhebel).

- Um zu bestimmen, an welchen Hebeln die Steuerkabel angeschlossen werden müssen und um die Hebel herum etwas Spielraum für die Kabelinstallation zu schaffen, bewegen sich die richtigen Hebel nach OBEN.

⚠ Sicherheitshinweis

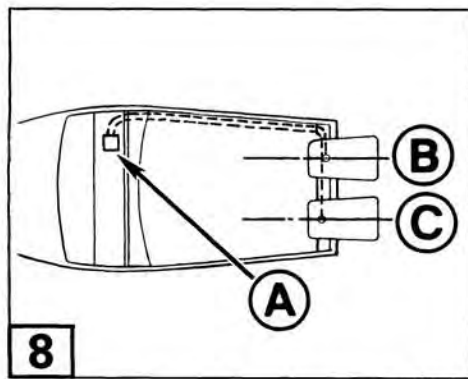

DR1920

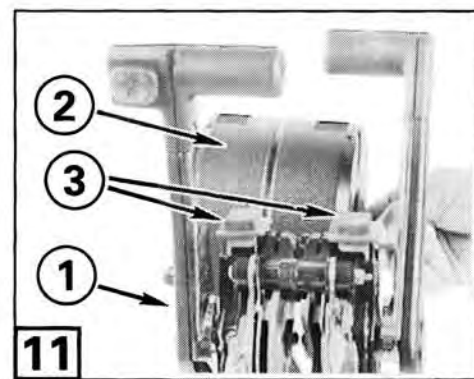

40466

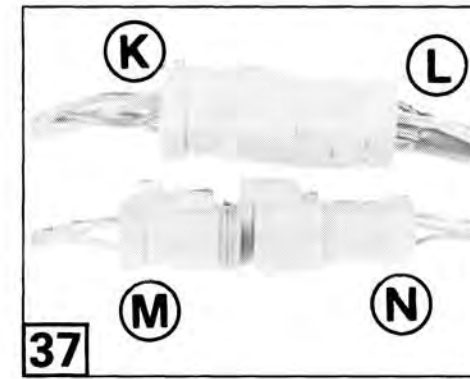

40448

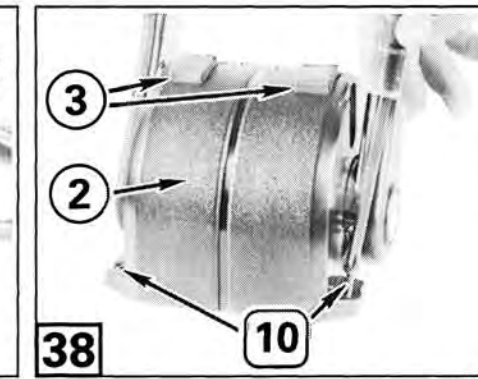

40495

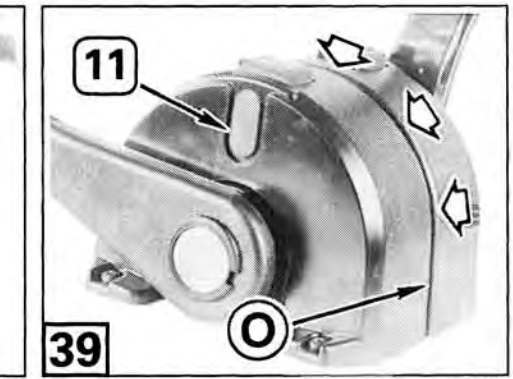

40474

NEDERLANDS

De kabellengte bepalen

⚠ De kabels moeten in zo weinig mogelijk bochten gelegd worden. De bochten mogen nooit kleiner zijn dan 15 cm (6 in.) in doorsnee.

8 Meet vanuit het midden van de hendel, bij A, langs de gekozen kabelroute tot de middellijn van elk van de motoren op spiegelhoogte bij B en C, zoals is aangegeven met de stippellijnen.

• Tel daarbij voor Evinrude/Johnson-buitenboordmotormodellen nog 3 ft. 4 in. (1,02 m) op. Dit levert dan de vereiste kabellengtes op.

• Zie voor de kabellengtes voor de afstandsbediening voor OMC Cobra®-motoren de Technische handleiding voor het product.

- | | |
|-----------------------------|-----------------------------|
| 9 Snap-In®-kabels: | 10 Snap-In/SAE-kabels: |
| ⓐ Kabellengte in meters | ⓐ Kabellengte in meters |
| ⓑ Kabellengte in foot-maten | ⓑ Kabellengte in foot-maten |
| ⓒ Onderdeelnummer | ⓒ Onderdeelnummer |

9 Snap-In-kabels voor afstandsbedieningen zijn verkrijgbaar in lengte-eenheden van 30 cm, van 1,50 meter tot 6 meter, en in lengte-eenheden van 60 cm tot een lengte van 15 meter.

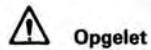

Opgelet

NORGE

Beregning av kontrollkablernes lengde

⚠ Planlegg kabelruten slik at kablene får færrest mulig bøyer. En bøy må aldri ha en radius på mindre enn 6 in. (15 cm).

8 Ta mål fra midten av hendelen, ved A eller B, langs den planlagte kabelruten til motorens senterlinje C ved akterspeil høyden – slik som illustrert av en av de prikkede linjene.

• For Evinrude/Johnson utenbordsmotorer: Legg 3 ft. 4 in. (1,02 m) til dette målet. Dette er den nødvendige lengden på kablene.

• For OMC Cobra® motorer; Kontrollkablernes lengder er gitt i produktets servicehåndbok.

- | | |
|-----------------------|------------------------|
| 9 Snap-In® kabler: | 10 Snap-In/SAE kabler: |
| ⓐ Kabellengde i meter | ⓐ Kabellengde i meter |
| ⓑ Kabellengde i fot | ⓑ Kabellengde i fot |
| ⓒ Delenummer | ⓒ Delenummer |

9 Snap-In fjernkontrollkabler er tilgjengelige i lengder fra fem fot til tjuer fot (lengden øker med en fot av gangen) og opp til femti fot (lengden øker med to fot av gangen).



Gjelder Sikkerhet

SUOMI

Hallintavaijerin pituuden määrittäminen

⚠ Vie vaijerit siten, että niissä on mahdollisimman vähän mutkia. Mutkien säde ei koskaan saa olla alle 6 tuumaa (15 cm).

8 Mittaa kahvan keskeltä kohdasta A suunniteltua vaijerin reittiä pitkin kummankin moottorin keskilinjalle perälaudan korkeudella B ja C, kuten katkoviivat esittävät.

• Lisää Evinrude/Johnson-moottoreissa näihin mittoihin 3 jalkaa 4 tuumaa (1,02 m). Nämä mitat ovat vaaditut vaijerimitat.

• Katso OMC Cobra® -moottoreiden hallintavaijerien pituudet huolto-ohjekirjasta.

- | | |
|--------------------------|---------------------------|
| 9 Snap-In® -vaijerit: | 10 Snap-In/SAE -vaijerit: |
| ⓐ Vaijerin pituus metriä | ⓐ Vaijerin pituus metriä |
| ⓑ Vaijerin pituus jalkaa | ⓑ Vaijerin pituus jalkaa |
| ⓒ Osanumero | ⓒ Osanumero |

9 Snap-In kaukohallintavaijerien pituushaitari ulottuu yhden jalan välein viidestä jalasta kahteenkymmeneen jalkaan ja kahden jalan välein aina viiteenkymmeneen jalkaan asti.



Varoitus

DEUTSCH

Ermittlung der Steuerkabellänge

⚠ Die Kabel mit so wenig Krümmungen wie möglich führen. Der Krümmungsradius darf nie kleiner sein als 6 in. (15 cm).

8 Von der Mitte des Fahrhebels an Position A entlang der vorgesehene Kabelführung zur Motormittellinie in Spiegelhöhe, B oder C messen, siehe gestrichelte Linien.

• Bei Evinrude/Johnson-Außenbordern 3 ft. 4 in. (1,02 m) zu diesen Meßwerten addieren. Diese Werte sind die erforderlichen Kabellängen.

• Für OMC Cobra®-Motoren siehe Werkstatthandbuch zu Steuerkabel-längen.

- | | |
|------------------------|------------------------|
| 9 Snap-In®-Kabel: | 10 Snap-In/SAE-Kabel: |
| ⓐ Kabellänge in Metern | ⓐ Kabellänge in Metern |
| ⓑ Kabellänge in Fuß | ⓑ Kabellänge in Fuß |
| ⓒ Teilenummer | ⓒ Teilenummer |

9 Snap-In-Fernsteuerungskabel sind von fünf bis zwanzig Fuß in Abstufungen von einem Fuß und bis zu fünfzig Fuß in Abstufungen von zwei Fuß erhältlich.



Sicherheitshinweis

For installations not using the Modular Wiring System, cut off terminal pins and crimp on suitable terminals.

For protection in salt water, spray entire control with *Anti-Corrosion Spray* metal protectant.

38 Place rubber boots 3 over shift disengage buttons and position cover 2 on control. Secure cover and control with screws 10 provided.

Note Use a manual screwdriver – a power screwdriver could damage cover.

⚠ Check that remote control operates freely and equal friction is felt in FORWARD and REVERSE throttle range of control handle. Any binding could cause remote control to jam when cables are attached to motor.

39 Install adjustment screw cover 11. Install decal 12 in center recess O of cover if desired.

Route control cables in a straight line, without sags, and secure to boat every 24 in. (61 cm). Place first fastener 24 in. (61 cm) behind remote control. If you use cable clamps, do not squeeze cable out-of-round.



Safety Related 15

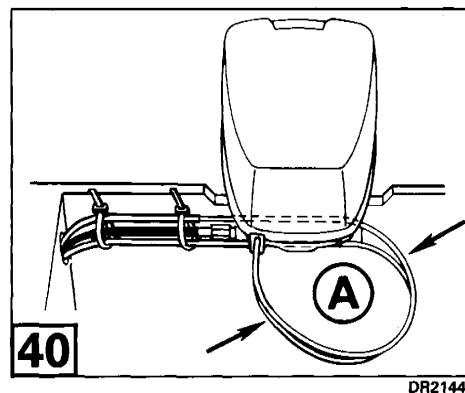

40 ⚠ You must provide a 12 in. (30 cm) minimum diameter loop **A** in cables between last boat fastener and outboard motor anchoring point.

⚠ Before connecting cables to motor, check that control operates freely, that shift re-engages in NEUTRAL after disengaging for warm-up, and equal friction is felt in FORWARD and REVERSE throttle range of control handle. Any binding could cause control to jam when cables are attached to motor.

Connect Control Cables to Motor

Refer to your service manual for procedures to connect control cables to motor.

Test Your Installation

⚠ Check to be sure cables are attached to the correct lever. Place control handle in NEUTRAL. Depress and hold shift disengage button. Move handle to FORWARD or REVERSE detent. **No cable should move.** Continue moving handle to wide-open-throttle position. **Only the throttle cable should move.**

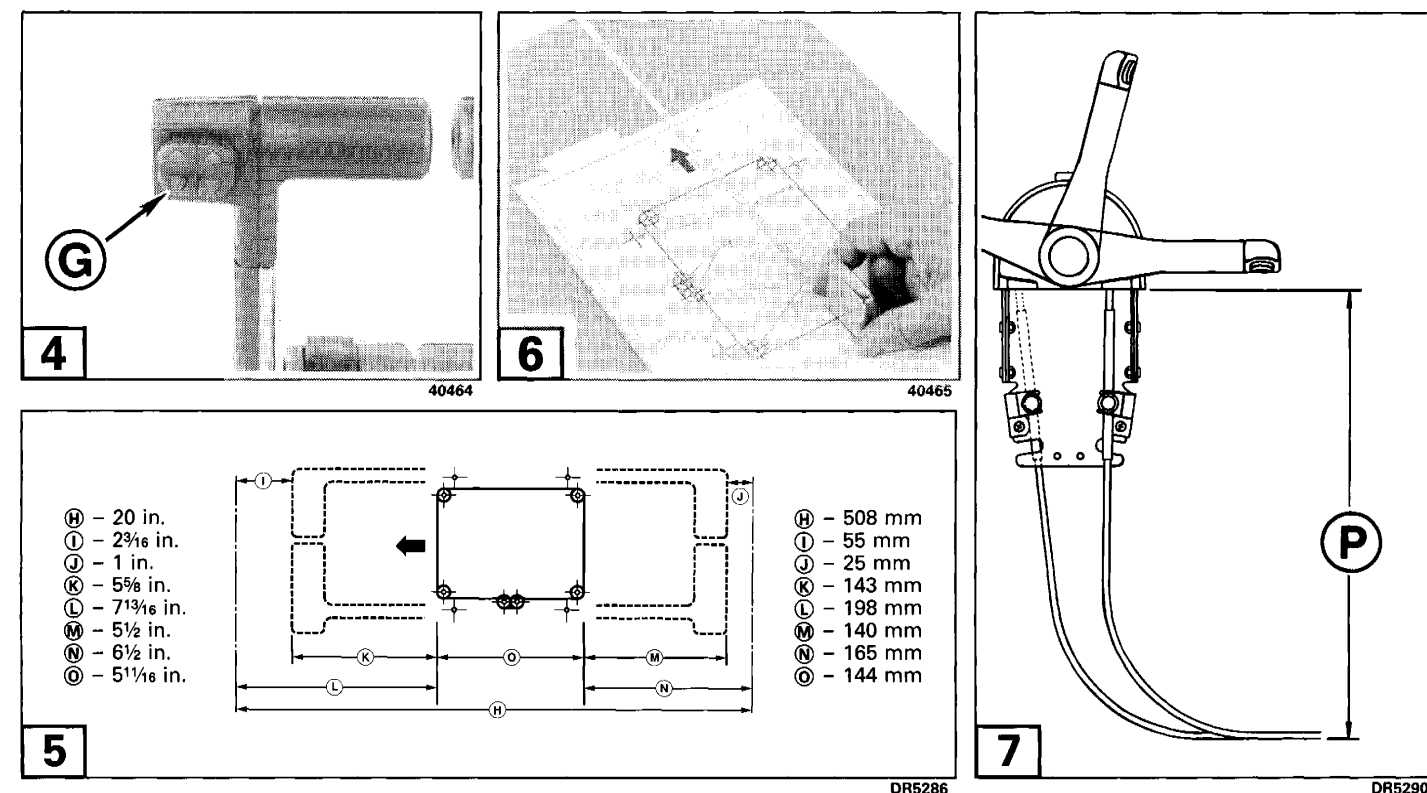

NEDERLANDS

De montageplaats bepalen

5 Er is minimaal 20 in. (508 mm) **H** vrije ruimte vóór en achter de hendel nodig om hem te kunnen bedienen. Hierdoor is er 2 $\frac{3}{16}$ in. (55 mm) **I** ruimte voor de hand vóór de hendel bij volgas in de VOORUIT en 1 in. (25 mm) **J** achter de hendel bij volgas in de ACHTERUIT.

45 6 5 Haal het sjabloon uit deze instructies en breng het aan op de voorgenomen plaats voor de afstandsbediening. Controleer de spelingsruimte voor de hand in de volgas-standen in de VOORUIT en de ACHTERUIT. Verplaats het sjabloon totdat een goede plek voor de afstandsbediening is gevonden en plak het sjabloon met plakband op de montageplaats met de pijl in de richting van de voorkant van de boot.

7 Er moet minimaal 19 in. (482 mm) **P** vrije ruimte zijn onder het montageoppervlak voor de bedieningskabels.

Het montageoppervlak moet sterk genoeg zijn om de bediening stevig vast te kunnen zetten. Zonodig verstevigen.

SUOMI

Asennuskohdan valinta

5 Tämän hallintalaitteen käyttö vaatii vähintään 20 tuumaa (508 mm) **H** tilaa etu- ja takapuolelle. Tämä jättää kädelle tilaa 2 $\frac{3}{16}$ tuumaa (55 mm) **I** kahvan etupuolelle täydellä kaasulla (WOT) ETEEN-vaihteella, ja 1 tuuman (25 mm) **J** kahvan taakse täydellä kaasulla PERUUTUKSELLA.

45 6 5 Irrota malli ohjeista ja pane se haluamaasi hallintalaitteen paikkaan. Tarkasta kahvan ja käden tilan mitat ETEENAJON ja PERUUTUKSEN täyden kaasun asennoissa. Siirrä mallia, kunnes löydät tyydyttävän paikan, ja teippaa malli paikalleen siten, että nuoli osoittaa kohti venen keulaa.

7 Asennuspinnan alapuolella on oltava vähintään 19 tuumaa (482 mm) **P** vapaata tilaa hallintavaijereita varten.

Asennuspinnan on oltava riittävän luja, jotta se tarjoaa tukevan alustan. Jos näin ei ole, vahvista tarpeen mukaan.

NORGE

Velg monteringsplassen

5 Denne kontrollen trenger minst 20 in. (508 mm) **H** med klaring foran og bak for å kunne brukes. Dette vil gi 2 $\frac{3}{16}$ in. (55 mm) **I** med klaring for hånden ved vidåpen gass i "FORWARD" (forover) gir, og 1 in. (25 mm) **J** bak hendelen ved vidåpen gass i REVERS.

45 6 5 Ta sjablonen ut av anvisningen og sett den der kontrollen skal monteres. Kontroller klaringsdimensjonene for hendel og hånd i "FORWARD" (forover) og "REVERS" ved vidåpen gass. Juster plasseringen av sjablonen helt til den beste stillingen for kontrollen er funnet, og tape sjablonen fast slik at pilen peker forover i båten.

7 Det må være minst 19 in. (482 mm) **P** med klaring for kontrollkablene under monteringsstedet.

Monteringsflaten må være sterk nok til å gi en stiv støtte. Hvis ikke må den forsterkes.

DEUTSCH

Auswahl der Montageposition

5 Zur Betätigung dieser Steuerung sind mindestens 20 in. (508 mm) **H** von vorne nach achtern erforderlich. Dadurch werden bei Vollgas im VORWÄRTSGANG 2 $\frac{3}{16}$ in. (55 mm) **I** Handspielraum vor dem Fahrhebel und im RÜCKWÄRTSGANG 1 in. (25 mm) **J** Handspielraum hinter dem Fahrhebel geschaffen.

45 6 5 Die Schablone aus der Anleitung entfernen und auf die vorgesehene Montageposition legen. Den Fahrhebelspielraum bei Vollgasposition im VORWÄRTS- und RÜCKWÄRTSGANG überprüfen. Die Schablone verschieben, bis eine zufriedenstellende Steuerungsposition gefunden worden ist, und mit dem Pfeil zur Vorderseite des Boots mit Klebeband befestigen.

7 Unter der Montagefläche müssen mindestens 19 in. (482 mm) **P** Spielraum für die Steuerkabel sein.

Die Montagefläche muß stark genug sein, um eine starre Auflage zu bieten. Falls nicht, die Fläche nach Bedarf verstärken.



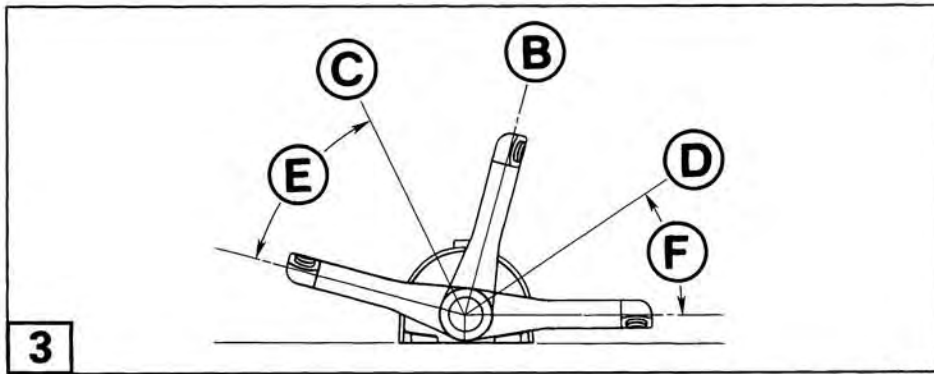
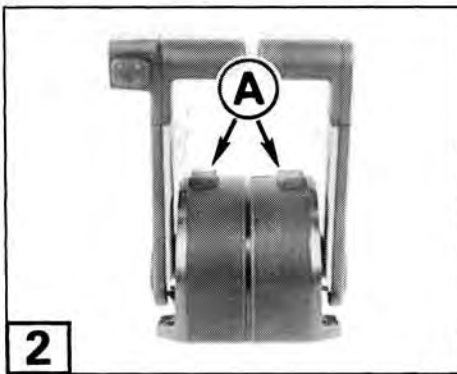

NEDERLANDS

Bediening van de afstandsbediening

2 3 **Uit de schakelstand halen** – Om het gas te bedienen zonder te schakelen (om makkelijker te starten als de motor niet is uitgerust met het elektronische *QuikStart*[™]-startstelsel), moet u de knop voor vrij schakelen **A** indrukken en even vasthouden met de bedieningshendel in de VRIJLOOP **B** en de hendel in een van de twee schakelstanden **C** of **D** zetten. Laat de knop los en zet het gas met de bedieningshendel verder open om te starten en op te warmen. De schakeling grijpt weer in, als de hendel weer terug in de VRIJLOOP wordt gezet.

Nota Trek de hendel helemaal terug, zodra de motor start. Een koude motor niet sneller laten lopen dan nodig is om de motor niet af te laten slaan. Niet meer dan 2500 toeren laten draaien. Wacht bij motoren met *QuikStart* tot de motor weer op het normale stationaire toerental is aangekomen, voordat u in de versnelling schakelt.

3 **Standen van de hendel**

B Vrijlooppal
C Vooruit
D Achteruit
E Gasbereik vooruit
F Gasbereik achteruit

4 **Trim/tilt-schakelaar** **G** – Druk op de bovenkant van de schakelaar om de motor uit te trimmen of omhoog te kantelen en druk op de onderkant van de schakelaar om omlaag te kantelen en in te trimmen.

NORGE

Betjening av fjernkontrollen

2 3 **Utkobling av gir** – For å åpne gassen uten å sette motoren i gir (for lettere start hvis motoren ikke har *QuikStart*[™] elektronisk start). Trykk girutkoblingsknappen **A** inn og hold den der med kontrollhendelen i "NEUTRAL" (fri) **B**. Sett hendelen i en av girstillingene, **C** eller **D**. Slipp knappen og flytt hendelen til åpen gass for start og oppvarming. Girmekanismen vil innkobles igjen straks hendelen settes tilbake i "NEUTRAL" (fri).

Obs Trekk hendelen delvis tilbake straks motoren starter. Ikke kjør en motor som er kald fortere enn absolutt nødvendig for å unngå at den stanser. Pass på at den ikke går fortere enn 2500 rpm i "NEUTRAL" (fri). Motorer med *QuikStart*; vent til motoren går med normalt tomgangsturtall før den settes i gir.

3 **Hendellstillinger**

B Fri
C Forover gir
D Revers gir
E Forover gassområde
F Revers gassområde

4 **Trim/tiltbryter** **G** – Trykk øverst på bryteren for å trimme ut og tilte opp, eller trykk nederst på bryteren for å tilte ned og trimme inn.

SUOMI

Kaukohallintalaitteen käyttö

2 3 **Vaihteen vapautus** – Kun haluat avata kaasun kytkemättä vaihdetta (käynnistyksen helpottamiseksi, jos moottorissa ei ole *QuikStart*[™]-sähkökäynnistystä). Työnnä vaihteen vapautusnappi **A** sisään ja pidä sitä siellä kahvan ollessa VAPAALLA **B**, ja siirrä kahva jompaan kumpaan vaihteen pidäkkeeseen **C** tai **D**. Vapauta nappi ja siirrä kahvaa avoimemmalle kaasulle käynnistystä ja lämmitystä varten. Vaihte kytkeytyy takaisin, kun kahva palautetaan VAPAALLE.

Huom Vedä kahva osittain takaisin heti kun moottori käynnistyy. Älä käytä kylmää moottoria yhtään nopeammin kuin on välttämätöntä moottorin sammumisen estämiseksi. Älä ylitä 2500 RPM VAPAALLA. *QuikStart*-järjestelmällä varustetut moottorit: odota, kunnes moottori käy normaalia joutokäyntiä, ennen kuin kytket vaihteen.

3 **Kahvan asennot**

B Vapaan pidätin
C Eteenajon vaihde
D Peruutusvaihde
E Eteenajon kaasualue
F Peruutuksen kaasualue

4 **Trimm/kipikytin** **G** – Paina kytkimen yläosaa, kun haluat trimmata ulos ja kipata ylös, tai paina kytkimen alaosaa, kun haluat kipata alas ja trimmata sisään.

DEUTSCH

Betätigung der Fernsteuerung

2 3 **Ausrasten der Schaltung** – Um Gas zu geben, ohne einen Gang einzulegen (zum leichteren Start, wenn der Motor kein elektronisches *QuikStart*[™]-System hat), den Fahrhebel auf NEUTRAL **B** stellen, den Schaltausrastknopf **A** drücken und den Fahrhebel auf eine der Schaltsperrenpositionen **C** oder **D** stellen. Den Knopf loslassen und den Fahrhebel weiterschieben, um zum Start und Aufwärmen Gas zu geben. Die Schaltung rastet wieder ein, wenn der Fahrhebel auf NEUTRAL-Position zurückgestellt wird.

Hinweis Den Fahrhebel etwas zurückziehen, sobald der Motor startet. Einen kalten Motor nicht schneller laufen lassen als nötig, damit er nicht aussetzt. 2500 U/min in NEUTRAL-Position nicht überschreiten. Bei Motoren mit *QuikStart* warten, bis sich der Motor auf normale Leerlaufdrehzahl verlangsamt hat, bevor ein Gang eingelegt wird.

3 **Fahrhebelpositionen**

B Neutralsperre
C Vorwärtsgang
D Rückwärtsgang
E Vorwärtsgasbereich
F Rückwärtsgasbereich

4 **Trimm/Kippschalter** **G** – Zum Auswärtstrimmen und Aufwärtsskippen den Schalter oben drücken, zum Abwärtsskippen und Einwärtstrimmen den Schalter unten drücken.

Neutral Start Test

⚠ *Evinrude/Johnson* outboard motors; Separate connector between charge coil and ignition module, or disconnect all spark plug wires to keep motor from starting. *OMC Cobra* engines, see service manual.

Note Running motor out of water even momentarily will damage water pump and eventually cause powerhead damage.

Connect battery cables to battery.

⚠ This remote control is designed to crank motor in NEUTRAL only. If control handle is "in-gear," starter will not operate. Use this test to **make certain starter motor will NOT operate when control handle is in FORWARD or REVERSE and WILL operate when handle is in NEUTRAL.**

- Move control handle to NEUTRAL.
- Turn key to START position. The starter should operate.
- With key still in START position and starter cranking motor, move control handle to FORWARD. The starter should stop as control leaves NEUTRAL.
- Release key and move control handle to NEUTRAL.
- Turn key to START position. The starter should operate.
- With key still in START position and starter cranking motor, move control handle to REVERSE. The starter should stop as control leaves NEUTRAL.



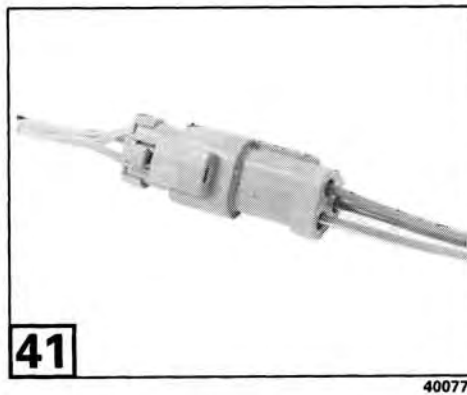

41

40077

⚠ If starter operates with control IN GEAR, return complete remote control to your dealer for further tests and/or service.

Trim/Tilt Switch Test

Press top of switch to trim motor out and tilt motor up. Press bottom of switch to tilt motor down and trim motor in.

41 If trim operates in one direction only and/or moves in the wrong direction, check if wire colors are the same on both sides of the trim switch connector.

If pressing switch does not operate trim/tilt motor, check switch-to-motor connection. **On Evinrude/Johnson outboard motors;** Operate trim with lower motor cover switch (if on your motor). If trim does not work, have trim unit checked. If trim works with lower motor cover switch but not with remote control switch, have your dealer inspect remote control.

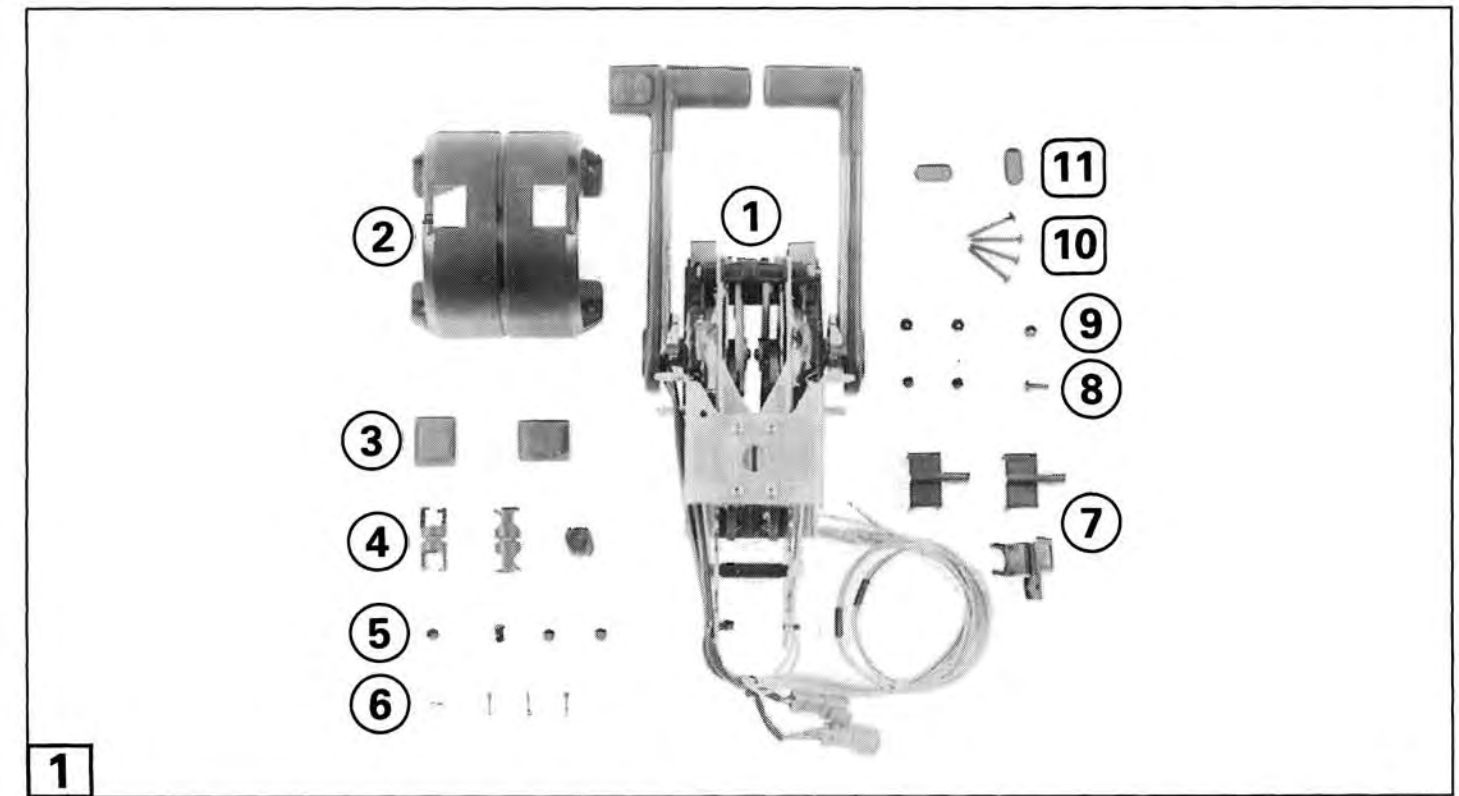

1

40462

NEERLANDS

Ref.	Omschrijving	St.
1	Afstandsbediening	1
2	Kap van de afstandsbediening	1
3	Rubberen schoentje	2
4	Taatsanker	3
5	Kabelpen	4
6	Splitpen	4
7	Ankerklem	3
8	Klemschroef	3
9	Klemmoer	3
10	Montageschroef afstandsbediening	4
11	Kapje voor stelschroef	2
12	Decalplaatje - niet afgebeeld	1

Voor de installatie benodigde gereedschappen en smeermiddelen:
 Afdektape • Meetlint • Triple-Guard®-vet • Punttang • Kruiskop-schroevendraaier • 3/8 in. sleutel • Drevet • Hamer • Elektrische boor • 1/8 in. (3,2 mm) boortje; 1/2 in. (12,7 mm) boortje • decoupeerzaag • Anti-Corrosion Spray • Electrical Grease

SUOMI

Viite	Osan nimi	Kpl
1	Hallintalaitteen osasto	1
2	Hallintalaitteen suojuus	1
3	Kumihaattu	2
4	Kara-ankkuri	3
5	Vaijeritappi	4
6	Sokkatappi	4
7	Ankkurin pidin	3
8	Kiinnitysruuvi	3
9	Kiinnitysmutteri	3
10	Hallintalaitteen asennusruuvi	4
11	Säätöruuvien suojuus	2
12	Tarra - ei kuvassa	1

Asennuksessa tarvittavat työkalut ja voiteluaineet:
 Maalarinteippi • Mittanauha • Triple-Guard®-rasva • Nokkapihdit • Phillips-ruuvitaltta • 3/8 tuuman avain • Pistopiikki • Vasara • Sähköporakone • 1/8 tuuman (3,2 mm) pora • 1/2 tuuman (12,7 mm) pora • Reikäsaha • Anti-Corrosion Spray • Electrical Grease

NORGE

Ref.	Beskrivelse	Ant.
1	Kontroll-enhet	1
2	Kontrolldeksel	1
3	Gummihette	2
4	Vuggetappanker	3
5	Kabelpinne	4
6	Splint	4
7	Ankerholder	3
8	Skrue for holder	3
9	Kontramutter for holder	3
10	Monteringskrue for kontrollen	4
11	Deksel for justeringskrue	2
12	Sjablon - ikke vist	1

Verktøy og smøremidler som er nødvendig for monteringsarbeidet:
 Maskeringstape • Målbånd • Triple-Guard® fett • Nebbtang • Phillips skrutrekker • 3/8 in. nøkkel • Kjørner • Hammer • Elektrisk bor • 1/8 in. (3,2 mm) bor • 1/2 in. (12,7 mm) bor • Sabelsag • Anti-Corrosion Spray • Electrical Grease (elektrisk smørefett).

DEUTSCH

Ref.	Bezeichnung	St.
1	Steuerung	1
2	Steuerungsabdeckung	1
3	Gummimanschette	2
4	Kabelzapfenanker	3
5	Kabelstifte	4
6	Splinte	4
7	Ankerhalterungen	3
8	Halterungsschrauben	3
9	Halterungs-Sicherungsmuttern	3
10	Steuerungs-Halteschrauben	4
11	Einstellschraubenabdeckung	2
12	Aufkleber - nicht abgebildet	1

Erforderliche Werkzeuge und Schmiermittel für die Installation:
 Blendenfolie • Bandmaß • Triple-Guard®-Fett • Elektronikerzange • Kreuzschlitzschraubendreher • 3/8 in.-Schlüssel • Zentrierkörner • Hammer • Elektrobohrer • 1/8 in. (3,2 mm)-Bohrer • 1/2 in. (12,7 mm)-Bohrer • Stichsäge • Anti-Corrosion Spray • Electrical Grease



Voor de installatie van deze kit moet u de procedures voor de aansluiting van gas- en schakelkabels aan de motor volgen, zoals die gedetailleerd staan beschreven in de **Technische handleiding** voor uw motor. Bent u niet in het bezit van de vereiste literatuur en wilt u de boeken niet aanschaffen, laat deze kit dan door uw *Evinrude / Johnson* dealer installeren.

De NUMMERS ①, ②, etc. in de tekst en de op de afbeeldingen verwijzen ALLEEN naar de specifieke onderdelen in de afbeelding van de inhoud van de kit en op de bijbehorende inhoudslijst. De LETTERS A, B, etc. worden telkens opnieuw gebruikt - bij de verschillende onderdelen op de overige pagina's.

Aan de monteur en de eigenaar – MONTEUR: Geef deze instructies aan de eigenaar. **EIGENAAR:** Lees voor u met de boot gaat varen eerst het hoofdstuk **Bediening van de afstandsbediening** achterin dit boekje, alsmede **Afstellingen van de afstandsbediening**. Bewaar deze instructies bij uw **Handleiding voor de bestuurder**.

Als u een instrumentenkabel gebruikt die niet van BRP is, dan moet hij aansluitingen hebben voor de schakelaar voor 'start-in-de-versnellingsbeveiliging' in deze afstandsbediening. Ook moet er een contactslot op zitten (en voor *Evinrude/Johnson*-buitenboordmotoren een startinspuitings schakelaar en een alarm). De draden moeten qua type en afmetingen exact gelijk zijn en tevens voldoen aan de Amerikaanse maritieme veiligheidsregels en de A.B.Y.C.-standaards (of aan de standaards die in uw land gelden).

1 Controleer de inhoud van de kit en lees de installatieprocedure door.

Tämän sarjan asennukseen liittyy työvaiheita, joilla kaas- ja vaihdevaijerit kytetään moottoriin, ja jotka on kuvattu yksityiskohtaisesti moottoriasi koskevassa **Huolto-ohjekirjassa**. Jos sinulla ei ole vaadittua kirjallisuutta etkä halua ostaa sitä, anna tämän sarjan asennus *Evinrude/Johnson*-jälleenmyyjäsi tehtäväksi.

Tekstin ja kuvien NUMEROT ①, ② jne. viittaavat AINOASTAAN sarjan sisältökuvan ja -luettelon tiettyihin osiin. KIRJAIMIA A, B jne. käytetään toistuvasti - eri sivuilla viitataan eri asioihin.

Asentajalle ja omistajalle – ASENTAJA: Anna nämä ohjeet omistajalle. **OMISTAJA:** Lue kohta **Kaukohallintalaitteen käyttö** sekä tämän dokumentin lopussa oleva **Kaukohallintalaitteen säädöt**, ennen kuin käytät venettä. Säilytä nämä ohjeet **Omistajan käsikirjasi** yhteydessä.

Jos käytetään muuta kuin BRP:n valmistamaa instrumentikaapelia, siinä on oltava liitännät tämän kaukohallintalaitteen "vapaakäynnistyskytkimelle". Siinä on myös oltava virtalukko (ja *Evinrude/Johnson*-perämootoria varten rikastuskytkin ja äänitorvi). Sen johtotyypin ja -koon on oltava vastaava, ja sen on myös täytettävä Yhdysvaltain rannikkovartioston turvamääräykset ja ABYC-standardit (tai maassasi voimassa olevat standardit).

1 Tarkasta sarjan sisältö ja asennusmenettely.

Under monteringen av dette settet er det nødvendig å koble gir- og gasskablene til motoren. Det er gitt en detaljert beskrivelse av hvordan dette gjøres i **servicehåndboken** som tilhører produktet ditt. Hvis du ikke har den nødvendige litteraturen og du ikke ønsker å kjøpe den, kan du be din *Evinrude/Johnson* forhandler om å montere dette settet.

TALLENE ①, ②, etc. i tekst og illustrasjoner henviser KUN til spesielle deler i illustrasjonen og listen over settets innhold. BOKSTAVENE A, B, etc. er brukt gang på gang - på forskjellige deler på andre sider.

Til montøren og eieren – MONTØR: Gi disse anvisningene til eieren. **EIER:** Les avsnittet om **Betjening av fjernkontrollen**, og også **Justering av fjernkontrollen**, bakerst i dette dokumentet, før båten tas i bruk. Legg disse anvisningene sammen med ditt kopi av **Førerens håndbok**.

Hvis det blir brukt en instrumentkabel med et annet merke enn BRP, må denne ha tilkoblingsmuligheter for "start-i-gir-beskyttelsesbryteren" i denne kontrollen. Den må også ha en nøkkelbryter, (og hvis motoren er en *Evinrude/Johnson* utenbordsmotor, en primerbryter og et varselhorn). Ledningene må være av tilsvarende type og størrelse, og den må også tilfredstille standarden som forlanges av den amerikanske kystvakten og A.B.Y.C. standardene (eller standardene som gjelder i landet der du bor).

1 Se over settets innhold og monteringsmetoden.

Die Installation dieses Bausatzes umfaßt Verfahren zum Anschluß von Gaszug und Schaltkabel am Motor, die im **Werkstatthandbuch** für das jeweilige Produkt genau beschrieben werden. Wenn Sie die erforderliche Fachliteratur nicht haben und nicht beabsichtigen, sie anzuschaffen, sollten Sie diesen Bausatz von Ihrem *Evinrude/Johnson*-Händler installieren lassen.

Die ZAHLEN ①, ② usw. in Text und Abbildungen beziehen sich NUR auf spezielle Teile in der Abbildung und der Liste zum Bausatzinhalt. Die BUCHSTABEN A, B usw. werden für verschiedene Teile auf verschiedenen Seiten immer wieder verwendet.

An den Monteur und den Besitzer – MONTEUR: Geben Sie diese Anleitung dem Besitzer. **BESITZER:** Lesen Sie sich den Abschnitt **Betätigung der Fernsteuerung und Einstellungen der Fernsteuerung** am Ende dieser Anleitung durch, bevor das Boot in Betrieb genommen wird. Bewahren Sie diese Anleitung zusammen mit Ihrer **Technischen Bedienungsanleitung** auf.

Wenn ein Instrumentenkabel verwendet wird, das nicht von BRP ist, ist darauf zu achten, daß es Anschlüsse für den Leerlaufstartschutz-Schalter in dieser Steuerung hat. Es muß außerdem einen Zündschalter haben (und für *Evinrude/Johnson*-Außenbordmotoren einen Primer-Knopf und ein Signalhorn). Es muß gleichwertigen Drahttyp und Drahtstärke haben und die geltenden Sicherheitsbestimmungen erfüllen.

1 Bausatzinhalt und Installationsverfahren durchgehen.

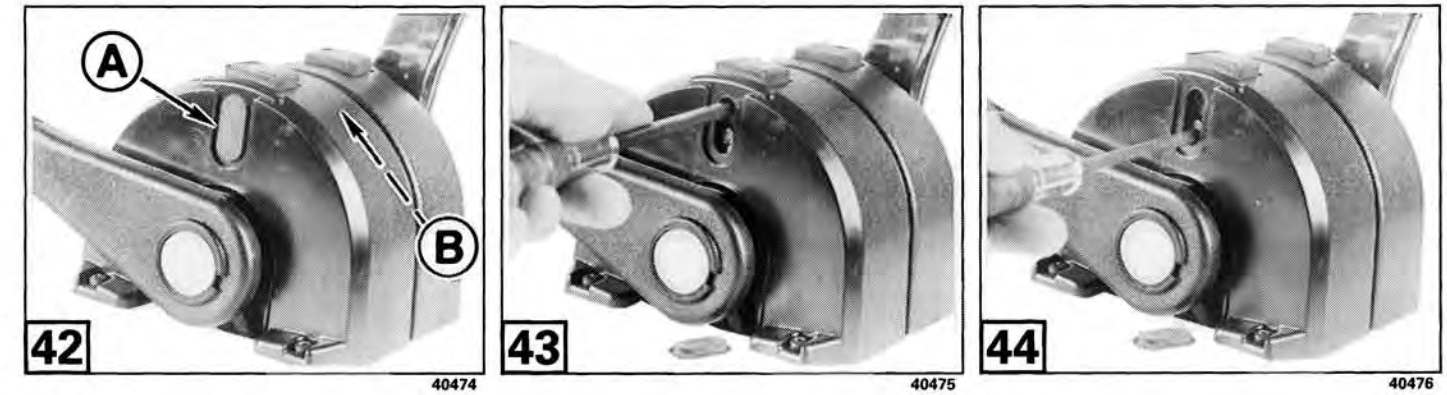

Remote Control Adjustments

Check throttle friction – Move each control handle to FORWARD throttle range. When properly adjusted, control handles should have low enough friction to allow easy movement in FORWARD throttle range, yet not allow vibration to change throttle setting.

42 43 Adjust throttle friction – Remove adjustment screw cover A or B on control you want to adjust. Turn UPPER adjustment screw clockwise to increase friction.

44 Adjust detent force – Turn LOWER adjustment screw clockwise to increase detent force. Move handle to FORWARD shift detent, then back to NEUTRAL detent. Readjust until desired detent force is achieved.

Reinstall adjustment screw cover.



NEDERLANDS

INSTALLATIE-INSTRUCTIES

Dubbele afstandsbediening voor montage
in het instrumentenpaneel, met trim

VEILIGHEID

Deze installatie-instructies bevatten informatie die letsel en beschadiging van het materiaal kan helpen voorkomen. Zorg dat u de volgende symbolen goed begrijpt, vóór u verder gaat:

	Veiligheidswaarschuwing	Wijst u op mogelijke gevaren en geeft informatie om letsel te voorkomen.
	Noot	Duidt op informatie die helpt voorkomen dat de machine beschadigd raakt.
	Belangrijk	Staat bij informatie die betrekking heeft op de juiste montage en bediening van het product.

AAN DE EIGENAAR

De montageprocedures, zoals op dit blad zijn beschreven, moeten worden gevolgd door een ervaren monteur. Heeft u vragen, ga dan naar uw DEALER. Bewaar deze instructies bij de overige papieren van uw motor. Ze bevatten informatie die belangrijk is voor het gebruik en het onderhoud van uw motor in de toekomst.

AAN DE MONTEUR

Geef deze instructies aan de eigenaar. Adviseer de eigenaar met betrekking tot eventuele speciale bedienings- of onderhoudsinformatie in de instructies.

INLEIDING

Deze afstandsbediening past op het modulaire bedradingssysteem van uit 1996 (ED) en nieuwere. Deze afstandsbediening ondersteunt het SYSTEMCHECK™-motorcontrolesysteem en het is mogelijk met één hendel een dubbele Evinrude®- of Johnson®-buitenboordmotorinstallatie te bedienen.

SUOMI

ASENNUSOHJEET

Kaksoishallintalaite,
jossa trimmi

TURVALLISUUS

Nämä asennusohjeet sisältävät tietoja, jotka voivat auttaa estämään henkilö- ja esinevahingot. Tutustu seuraaviin symboleihin ennen kuin jatkat:

	Varoitus	Tämä muistuttaa sinua vaaran mahdollisuudesta ja on merkinä tiedoista, jotka auttavat estämään vahingot.
	Huom	Tämä on merkinä tiedoista, jotka auttavat estämään laitteiden vahingoittumisen.
	Tärkeää	Nämä tiedot varmistavat tuotteen oikean asennuksen ja toiminnan.

OMISTAJALLE

Tässä ohjeessa esitetyt asennusmenettelyt tulisi antaa pätevän asentajan tehtäväksi. Jos sinulla on kysyttävää, ota yhteys JÄLLEENMYYJÄÄN. Säilytä nämä ohjeet omistajan pakkauksen yhteydessä. Tämä ohje sisältää tietoja, jotka ovat tärkeitä moottorin myöhemmän käytön ja huollon kannalta.

ASENTAJALLE

Anna nämä ohjeet omistajalle. Neuvo omistajaa ohjeiden sisältämien erityisten käyttö- tai hoito-ohjeiden suhteen.

JOHDANTO

Tämä hallintalaite on yhteensopiva vuoden 1996 (ED) ja sitä uudempien moduulijohdostojen kanssa. Tämä hallintalaite tukee SYSTEMCHECK™-moottorinvalvontajärjestelmää ja mahdollistaa kahden Evinrude®- tai Johnson®-perämoottorin hallinnan yhdestä kahvasta.

Printed in the United States.

©2004 BRP US Inc. All rights reserved.

TM, ® Trademarks and registered trademarks of Bombardier Recreational Products Inc. or its affiliates.

NORGE

MONTERINGSANVISNINGER

Natthusmontert
kontroll med trim for dobbeltmonterte motorer

SIKKERHET

Disse monteringsanvisningene inneholder informasjon som kan være behjelpelig til å hindre at personer eller utstyr skades. Vær sikker på at du forstår betydningen av symbolene nedenunder før du går videre:

	Advarsel	Gjør deg oppmerksom på at det kan oppstå en farlig situasjon og gir opplysninger om hvordan man kan unngå skade.
	Obs	Står ved siden av opplysninger som er viktige for å unngå at maskineriet skades.
	Viktig	Står ved siden av opplysninger som er viktige for å sikre riktig sammenmontering og bruk av produktet.

TIL EIEREN

Sammenmonteringen som står forklart på dette arket bør utføres av en erfaren mekaniker. Henvend deg til din FORHANDLER hvis det er noe du ikke er sikker på. Legg disse anvisningene i ditt Eierens sett. Dette arket inneholder informasjon som er viktig for bruk og vedlikehold av motoren i fremtiden.

TIL MONTØREN

Gi dette arket til eieren. Gjør eieren oppmerksom på alle spesielle opplysninger i anvisningene som gjelder bruk eller vedlikehold.

FORORD

Denne kontrollen passer til 1996 (ED) og nyere modulleddningssystemer. Denne kontrollen passer til bruk sammen med SYSTEMCHECK™ motorovervåkeren og gjør det mulig å betjene dobbeltmonterte Evinrude® eller Johnson® utenbordsmotorer ved hjelp av en enkel spak.

DEUTSCH

MONTAGEANWEISUNGEN

Doppel-Einhebelsteuerung,
mit Trimmvorrichtung

SICHERHEIT

Diese Anleitung enthält Informationen, die Verletzungen und Sachschäden vermeiden sollen. Machen Sie sich vor Beginn der Arbeit mit den folgenden Symbolen vertraut:

	Sicherheitshinweis	Macht auf mögliche Gefahren aufmerksam und kennzeichnet Hinweise, die Verletzungen vermeiden sollen.
	Hinweis	Kennzeichnet Hinweise, die Sachschäden vermeiden sollen.
	Wichtig	Steht neben Hinweisen, die für korrekte Montage und Betrieb des Produktes sorgen.

AN DEN BESITZER

Die in dieser Anleitung dargestellten Montageverfahren sollten von einem ausgebildeten Techniker durchgeführt werden. Falls Sie Fragen haben, wenden Sie sich bitte an Ihren HÄNDLER. Bewahren Sie diese Anleitung in Ihrem Besitzerbausatz auf. Die Anleitung enthält Informationen, die für Betrieb und Wartung Ihres Motors wichtig sind.

AN DEN MONTEUR

Geben Sie diese Anleitung dem Besitzer. Machen Sie den Besitzer auf spezielle Informationen zu Betrieb und Wartung aufmerksam, die in dieser Anleitung enthalten sind.

EINLEITUNG

Diese Steuerung ist mit dem modularen Verdrahtungssystem ab 1996 (ED) kompatibel. Sie unterstützt das SYSTEMCHECK™-Motorüberwachungssystem und ermöglicht die einfache Einhebelsteuerung von zwei Evinrude®- oder Johnson®-Außenbordmotoren.

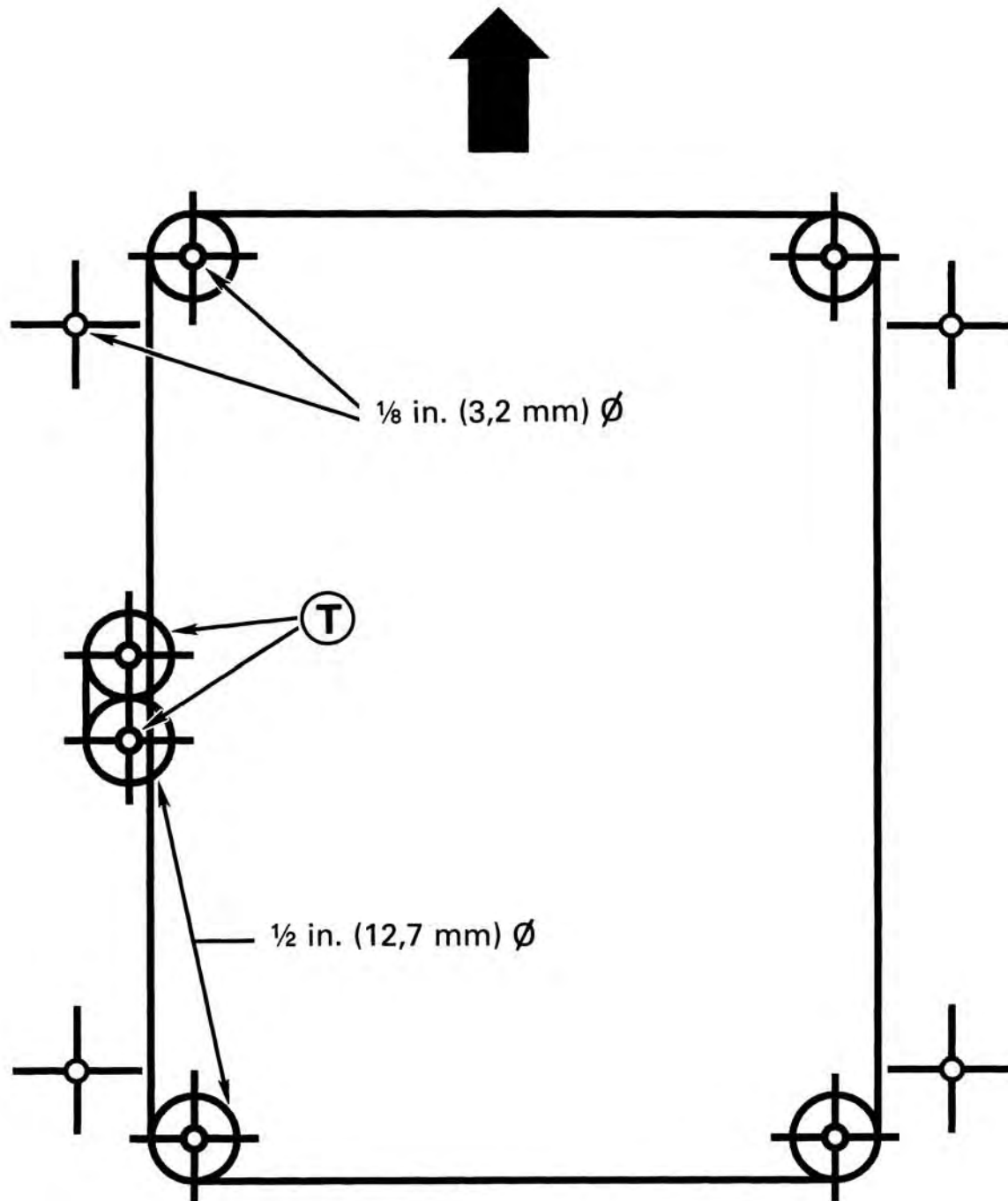



SVENSKA

MONTERINGSANVISNINGAR

Toppmonterat reglage
för dubbelmontage, med trim

SÄKERHET

Dessa monteringsanvisningar innehåller information som kan förhindra person- och utrustningsskador. Följande symboler används i anvisningarna:

	Säkerhetsvarning	Varnar dig för ev. faror och står intill information som kan förhindra personskadador.
	Obs	Står intill information som kan förhindra maskin-skador.
	Viktigt	Står intill information som reglerar rätt ihopsättning och bruk av produkten.

TILL ÄGAREN

De monteringsprocedurer som beskrivs i dessa anvisningar bör utföras av en utbildad mekaniker. Om du har frågor, kontakta ÅTERFÖRSÄLJAREN. Förvara dessa anvisningar tillsammans med instruktionsboken. Anvisningarna innehåller information som är viktig för användning och underhåll av motorn.

TILL MONTÖREN

Ge dessa anvisningar till ägaren. Gör ägaren uppmärksam på ev. drift- eller underhålls-information i dessa anvisningar.

FÖRORD

Detta reglage är kompatibelt med 1996 (ED) och nyare modulära kabelsystem. Detta reglage stöder SYSTEMCHECK™ motorövervaknings-system och medger enspaksreglering av två Evinrude® eller Johnson® utombordsmotorer.

FRANÇAIS

INSTRUCTIONS D'INSTALLATION

Commande double sous l'habitacle,
avec angle d'assiette

SÉCURITÉ

Ces instructions d'installation contiennent des informations qui peuvent aider à éviter des blessures corporelles et des dommages à l'équipement. Comprenez les symboles suivant avant de continuer:

	Avertissement de sécurité	Il vous avertit de la possibilité de danger, et identifie les informations qui vous aideront à éviter les blessures.
	Note	Il identifie les informations qui vous aideront à éviter des dommages à la machinerie.
	Important	Il apparaît près des informations contrôlant l'assemblage et le fonctionnement corrects du produit.

POUR LE PROPRIÉTAIRE

Les procédures d'assemblage décrites dans ce feuillet devraient être effectuées par un technicien qualifié. Si vous avez des questions, voyez votre CONCESSIONNAIRE. Conservez ces instructions dans votre kit du propriétaire. Ce feuillet contient des informations importantes concernant l'utilisation et l'entretien futures de votre moteur.

POUR L'INSTALLATEUR

Donnez ce feuillet au propriétaire. Avertissez le propriétaire à propos de quelconque information spéciale de fonctionnement ou d'entretien contenue dans les instructions.

PRÉFACE

Cette commande est compatible avec le système de câblage modulaire des modèles de 1996 (ED) et plus récents. Cette commande soutient le système de contrôle du moteur SYSTEMCHECK™ et permet la commande à un seul levier de deux moteurs hors-bord Evinrude® ou Johnson®.

Printed in the United States.
©2004 BRP US Inc. All rights reserved.

TM, © Trademarks and registered trademarks of Bombardier Recreational Products Inc. or its affiliates.

ESPAÑOL

INSTRUCCIONES DE INSTALACIÓN

Control Doble de Bitácora
Con Compensación

SEGURIDAD

Estas instrucciones de instalación contienen información que podrá evitar heridas personales o daños en los equipos. Comprenda los siguientes símbolos antes de continuar:

	Advertencia de Seguridad	Alerta la posibilidad de peligro e identifica la información que le ayudará a evitar heridas personales.
	Nota	Identifica la información que le ayudará a evitar dañar la maquinaria.
	Importante	Aparece al lado de la información que controla el ensamble correcto y la operación del producto.

AL PROPIETARIO

Los procedimientos de ensamble descritos en esta hoja de instrucciones deberán ser llevados a cabo por un técnico calificado. Si usted tiene alguna pregunta, vea a su AGENTE. Guarde estas instrucciones con el conjunto del propietario. Esta hoja de instrucciones contiene información importante para el uso y el mantenimiento futuros de su motor.

AL INSTALADOR

Entregue esta hoja de instrucciones al propietario. Aconseje al propietario en cuanto a cualquier información de mantenimiento u operación especiales contenidas en estas instrucciones.

PREFACIO

Este control es compatible con el sistema de alambrado modular de 1996 (ED) y más recientes. Este control acepta el sistema de monitorización del motor SYSTEMCHECK™ y proporciona control con una sola palanca a dos motores fuera de borda Evinrude® o Johnson®.

ITALIANO

ISTRUZIONI DI INSTALLAZIONE

Doppio telecomando a chiesuola,
con interruttore di assetto

SICUREZZA

Queste istruzioni di installazione contengono informazioni che possono contribuire a prevenire danni a persone e/o attrezzature. Prima di procedere, assicurarsi di conoscere il significato dei seguenti simboli:

	Avvertenza di sicurezza	Avverte della possibilità di pericolo ed identifica informazioni che contribuiscono alla prevenzione di danni a persone.
	Nota	Identifica le informazioni che contribuiscono alla prevenzione di danni alle attrezzature.
	Importante	Appare accanto alle informazioni relative al corretto montaggio e funzionamento del prodotto.

PER IL PROPRIETARIO

Di norma le procedure di montaggio descritte nel presente foglio devono essere eseguite da un tecnico addestrato. In caso di dubbio, rivolgersi al concessionario più vicino. Conservare le presenti istruzioni nel kit del proprietario. Questo foglio contiene informazioni importanti per l'uso e la manutenzione futura del motore.

PER L'INSTALLATORE

Consegnare questo foglio al proprietario. Informare il proprietario di eventuali operazioni speciali di manutenzione descritte nelle istruzioni.

PREFAZIONE

Il presente telecomando è compatibile con i sistemi di cablaggio modulari 1996 (ED) e successivi. Questo telecomando è compatibile con il sistema di monitoraggio del motore SYSTEMCHECK™ e permette di comandare con un'unica leva un doppio motore fuoribordo Evinrude® o Johnson®.

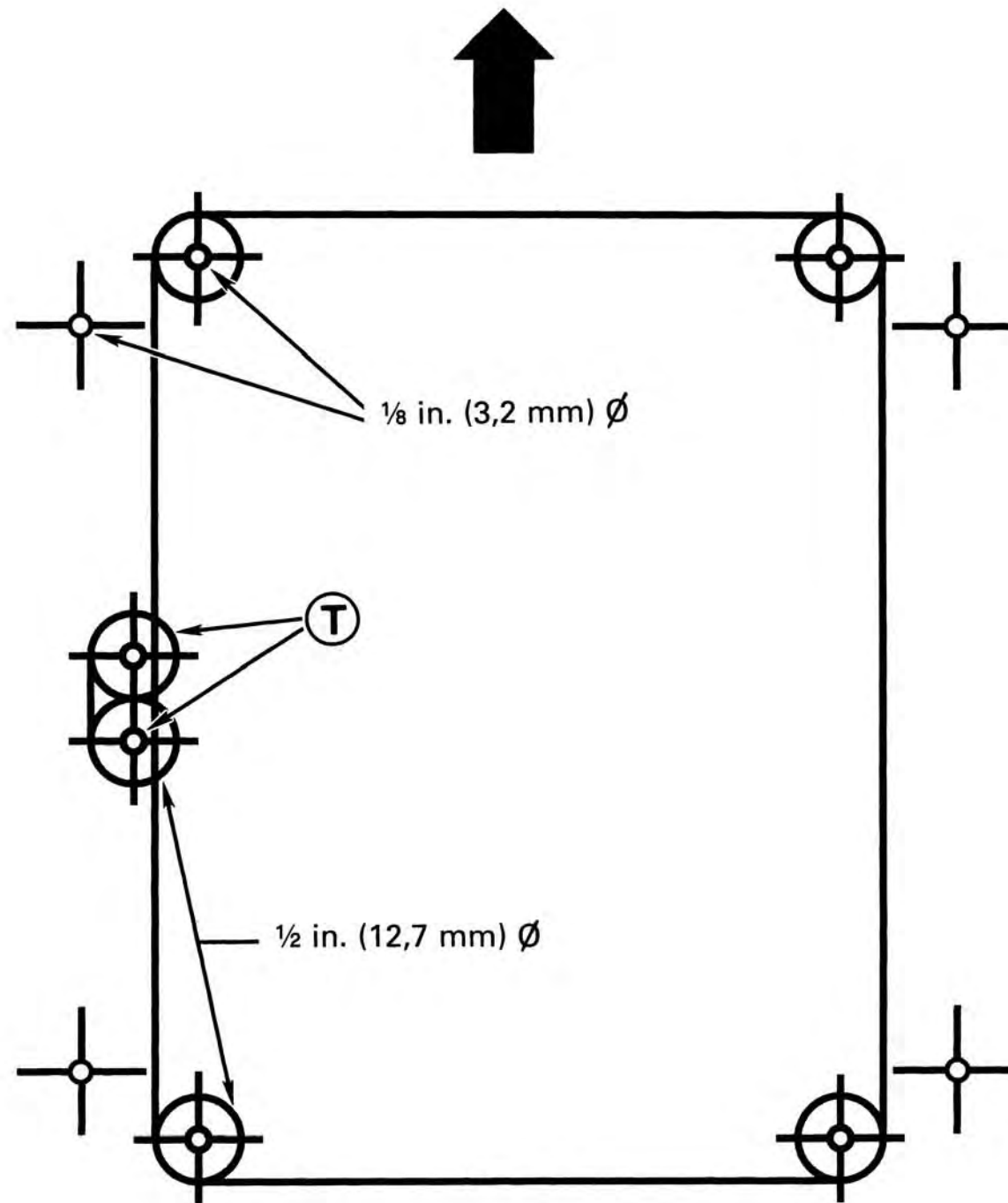

Montering av denna sats omfattar procedurer för anslutning av gas- och växelkablarna till motorn. Dessa beskrivs ingående i **verkstads-handbok**. Om du inte har dessa böcker och inte vill köpa dem, bör du låta *Evinrude/Johnson*-återförsäljaren montera denna sats.

SIFFRORNA ①, ②, etc. i text och illustrationer hänvisar ENDAST till specifika delar i satsinnehållslistan och -illustrationen. BOKSTÄVERNA A, B, etc. hänvisar till olika delar på olika sidor.

Till montören och ägaren – MONTÖR: Ge dessa monteringsanvisningar till ägaren. **ÄGARE:** Läs avsnittet **Bruksanvisning för fjärreglaget** och även **Fjärreglagejusteringar** i slutet av dessa anvisningar innan du kör båten. Förvara dessa anvisningar tillsammans med din **Instruktionsbok**.

Om en icke-BRP instrumentkabel används måste den ha kopplingar för kontakten för skydd mot start med växel ilagd i detta reglage. Den måste också ha ett tändningslås (och för *Evinrude/Johnson*-utombordare en primerkontakt och ett varningshorn). Den måste ha motsvarande ledningstyp och storlek samt uppfylla sjöfartsverkets regler och A.B.Y.C. normer (eller de normer som gäller i ditt land).

1 Gå igenom satsinnehållet och monteringsförfarandet.

L'installation de ce kit comprend des procédures pour le raccord des câbles d'accélération et de changement d'engrenages au moteur, décrites en détails dans le **Manuel d'entretien** de votre produit. Si vous ne possédez pas la littérature nécessaire et ne désirez pas l'acheter, demandez à votre concessionnaire *Evinrude/Johnson* d'installer ce kit.

Les NUMÉROS de désignation ①, ②, etc. dans le texte et les illustrations se rapportent SEULEMENT aux articles spécifiques de la liste et de l'illustration du contenu du kit. Les LETTRES de désignation A, B, etc. sont employées plusieurs fois, sur différents articles sur d'autres pages.

Pour le monteur et le propriétaire – MONTEUR: donnez ces instructions au propriétaire. **PROPRIÉTAIRE:** lisez la section **Fonctionnement de la commande à distance**, ainsi que **Réglages de la commande à distance**, situées à la fin de ce document, avant d'utiliser votre bateau. Conservez ces instructions avec votre **Manuel de l'utilisateur**.

Si un câble d'instrument non BRP est employé, il doit posséder des connexions pour l'interrupteur de "prévention contre le démarrage en prise" de cette commande. Il doit aussi comprendre un interrupteur à clé (et pour les moteurs hors-bord *Evinrude/Johnson*, un interrupteur d'amorçage et un klaxon). Il doit avoir des dimensions et type équivalents, et doit aussi se conformer aux règlements de sécurité de la Garde-côtière des États-Unis et aux normes d'A.B.Y.C. (American Boat and Yacht Council) (ou aux normes qui s'appliquent dans votre pays).

1 Vérifiez le contenu du kit et réviser la procédure d'installation.

La instalación de este conjunto envuelve procedimientos para conectar los cables de aceleración y cambios al motor, descritos e detalle en el **Manual de Servicio** correspondiente a su producto. Si usted no tiene la literatura requerida y no desea comprarla, haga que su Agente *Evinrude/Johnson* le instale este conjunto.

Los NÚMEROS dentro de los círculos ①, ②, etc. que se encuentran en el texto y en las ilustraciones se refieren ÚNICAMENTE a los artículos específicos que se encuentran en las ilustraciones y en la lista de la Tabla de Contenido. Las LETRAS dentro de los círculos A, B, etc. son usadas repetidamente en diferentes artículos y en diferentes páginas.

Al Instalador y al Propietario – INSTALADOR: Entréguele estas instrucciones al propietario. **PROPIETARIO:** Antes de operar su embarcación, lea la sección titulada **Operación del Control Remoto**, y también **Ajustes del Control Remoto**, situadas al final de este documento. Guarde estas instrucciones con su **Manual del Operador**.

Si se usa un cable de instrumentos que no es BRP, el cable deberá tener conexiones para el interruptor de prevención-de-arranque-engranado en este control. También deberá tener un interruptor de llave, (y para los motores fuera de borda *Evinrude/Johnson* un interruptor para el cebador y para la bocina de advertencia). Él deberá ser del mismo tipo y calibre, y deberá estar de acuerdo con las regulaciones de seguridad del Guardacostas Americano y con los estándares de la A.B.Y.C. (o los estándares que apliquen en su país).

1 Revise el Contenido del Conjunto y el procedimiento de instalación.

L'installazione del presente kit comprende le procedure di collegamento dei cavi di acceleratore e cambio descritte dettagliatamente nel **Manuale di assistenza** del vostro prodotto. Se non siete in possesso della documentazione necessaria e non intendete acquistarla, fate installare questo kit al vostro Concessionario *Evinrude/Johnson*.

I NUMERI di richiamo ①, ②, ecc. nel testo e nelle illustrazioni si riferiscono SOLTANTO ai componenti specifici indicati nelle illustrazioni e nell'elenco Contenuto del Kit. Le LETTERE di richiamo A, B, ecc. vengono utilizzate più volte per indicare diversi componenti differenti nelle singole pagine.

Per l'installatore ed il proprietario. – INSTALLATORE: Consegnare queste istruzioni al proprietario. **PROPRIETARIO:** Prima di utilizzare la vostra imbarcazione, leggete le sezioni **Funzionamento del telecomando** e **Regolazioni del telecomando** situate in fondo al presente documento. Conservate queste istruzioni insieme al vostro **Manuale dell'utente**.

Se viene utilizzato un cavo degli strumenti non BRP, esso deve essere predisposto per il collegamento di un interruttore di "prevenzione dall'avviamento a marcia ingranata" e dotato di un interruttore a chiave (per motori fuoribordo *Evinrude/Johnson*, di un interruttore di adescamento e di un avvisatore acustico). Il cavo deve essere equivalente per tipo e dimensioni e conforme alle Norme della Guardia Costiera degli Stati Uniti ed alle Norme di sicurezza A.B.Y.C. (o quelle in vigore nel vostro Paese).

1 Controllare il contenuto del Kit e le procedure di installazione.

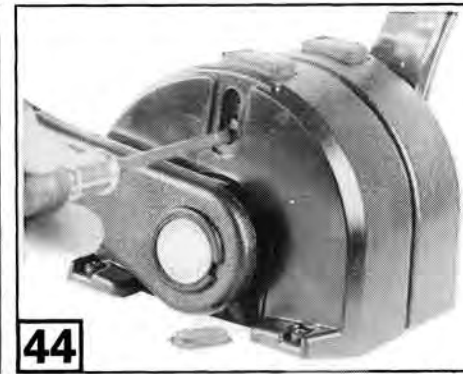
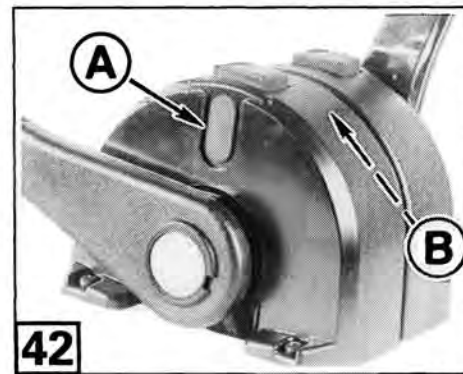

Fjärreglagejusteringar

Kontrollera gasfriktionen – flytta varje reglagehandtag till FRAM-gasområdet. När reglagehandtagen är rätt inställda ska de ha så mycket friktion att de lätt kan flyttas i FRAM-gasområdet men inte så mycket att vibrationer kan ändra gaspådraget.

42 43 Justera gasfriktionen – ta bort justerskruvsskyddet A eller B på det reglage du vill justera. Vrid den ÖVRE justerskruv medurs för att öka friktionen.

44 Justera spärrensningen – vrid den NEDRE justerskruv medurs för att öka spärrensningen. Flytta handtaget till FRAM-växelspärren och sedan tillbaka till NEUTRAL-spärren. Justera tills önskad spänning fås.

Sätt tillbaka justerskruvsskyddet.

Réglages de la commande à distance

Vérification de la friction d'accélération – Bougez chaque poignée de commande en marge d'accélération de MARCHE AVANT. Lorsqu'elles sont proprement réglées, les poignées de commande devraient avoir juste assez de friction pour permettre un mouvement facile tout au long de leur marge, tout en empêchant les vibrations de changer leur position d'accélération.

42 43 Réglage de la friction d'accélération – Enlevez le couvercle A ou B des vis de réglage selon la commande que vous voulez régler. Tournez la vis de réglage SUPÉRIEURE dans le sens des aiguilles d'une montre pour accroître la friction.

44 Réglage de la force de détente – Tournez la vis de réglage INFÉRIEURE dans le sens des aiguilles d'une montre pour accroître la force de détente. Placez la poignée sur la détente de MARCHE AVANT, puis de nouveau sur la détente du POINT MORT. Effectuez de nouveau ce réglage jusqu'à ce que la force de détente désirée soit obtenue.

Réinstallez le couvercle des vis de réglage.

Ajustes de Control Remoto

Comprobación de la fricción de aceleración – Mueva cada manija del control a la amplitud de aceleración en MARCHA ADELANTE. Cuando están ajustadas apropiadamente, las manijas del control deberán tener una fricción baja para permitir el movimiento fácil en la amplitud de aceleración en MARCHA ADELANTE, pero sin dejar que la vibración cambie la posición de aceleración.

42 43 Ajuste de la fricción de aceleración – Remueva el tapón de los tornillos de ajuste A ó B en el control que quiera ajustar. Gire el tornillo de ajuste SUPERIOR en el sentido del reloj para aumentar la fricción.

44 Ajuste de la fuerza del retén – Gire el tornillo de ajuste INFERIOR en el sentido del reloj para aumentar la fuerza del retén. Mueva la manija al retén de cambios de MARCHA ADELANTE, luego regrésala al retén de NEUTRO. Reajuste hasta obtener la fuerza del retén deseada.

Reinstale el tapón de los tornillos de ajuste.

Regolazioni del telecomando

Controllo dell'attrito dell'acceleratore – Muovere ognuna delle leve di comando nella fascia di escursione in MARCIA AVANTI. Se regolate correttamente, le leve devono mostrare un attrito sufficientemente basso per muoversi agevolmente all'interno della fascia di escursione in MARCIA AVANTI, tuttavia non tale che le vibrazioni possano cambiare la regolazione dell'acceleratore.

42 43 Regolazione dell'attrito dell'acceleratore – Togliere il coperchio della vite di regolazione A o B sul telecomando da regolare. Girare la vite di regolazione SUPERIORE in senso orario per aumentare l'attrito.

44 Regolazione della forza del dente d'arresto – Girare la vite di regolazione INFERIORE in senso orario per aumentare la forza del dente d'arresto. Portare la leva di comando nella posizione del dente d'arresto del cambio in MARCIA AVANTI, quindi in FOLLE. Regolare fino ad ottenere la forza del dente d'arresto desiderata.

Reinstallare il coperchio della vite di regolazione.

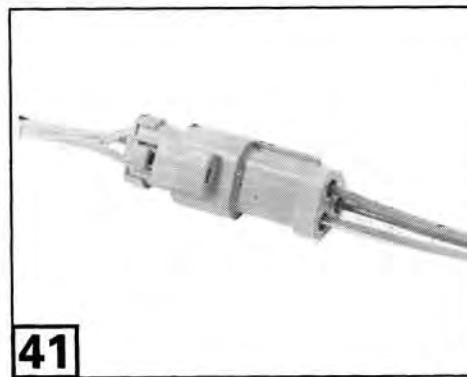

40077

SVENSKA

⚠ Om startmotorn fungerar med reglaget i VÄXEL, sänd tillbaka hela fjärreglaget till återförsäljaren för provning och/eller service.

Testa på trim/tiltkontakt

Tryck på kontaktens överdel för uttrimning/upptipning och på kontaktens nederdel för nedtipning/intrimning.

41 Om trimmen endast fungerar i ena riktningen och/eller i fel riktning, kontrollera om kabelfärgerna är desamma på bägge sidor av trimkontaktskopplingen.

Om trim/tiltmotorn inte aktiveras när du trycker på kontakten, kontrollera kopplingen mellan kontakten och motorn. På *Evinrude/Johnson-utombordsmotorer*: kör trimmen med underkåpskontakten (om sådan finns på din motor). Om trimmen inte fungerar, låt kontrollera trim-enheten. Om trimmen fungerar med underkåpskontakten men inte med fjärreglagekontakten, låt återförsäljaren inspektera fjärreglaget.

ESPAÑOL

⚠ Si el motor de arranque opera con el control ENGRANADO, regrese el control remoto completo a su agente para hacerle más pruebas y/o repararlo.

Prueba de Interruptor de Compensación/Inclinación

Oprima la parte superior del interruptor para compensar y subir el motor. Oprima la parte inferior del interruptor para bajar el motor y compensarlo hacia adentro.

41 Si el compensador opera únicamente en una dirección, y/o si se mueve en la dirección equivocada, revise si los colores de los cables son iguales a ambos lados del conector del interruptor de compensación.

Si al oprimir el interruptor no opera el motor de compensación/inclinación, revise la conexión del interruptor al motor. En motores fuera de borda *Evinrude/Johnson*; opere el compensador con el interruptor de la tapa inferior del motor (si así es equipado). Si el compensador no trabaja, haga revisar la unidad de compensación. Si el compensador trabaja con el interruptor de la tapa inferior del motor, pero no con el interruptor del control remoto, haga que su agente inspeccione el control remoto.



Säkerhetsvarning



Relativo a Seguridad

FRANÇAIS

⚠ Si le démarreur fonctionne alors que la commande est EN PRISE, retournez la commande à distance complète à votre concessionnaire pour des essais plus approfondis et/ou sa réparation.

Essai de l'interrupteur d'angle d'assiette/relevage

Enfoncez le haut de l'interrupteur pour ouvrir l'angle et relevez le moteur. Enfoncez le bas de l'interrupteur pour abaisser et fermer l'angle du moteur.

41 Si l'angle d'assiette ne fonctionne que dans un sens et/ou bouge dans le mauvais sens, vérifiez que les couleurs de câble soient les mêmes des deux côtés du connecteur de l'interrupteur d'angle d'assiette.

Si le fait d'enfoncer l'interrupteur n'actionne pas le moteur d'angle d'assiette/relevage, vérifiez la connexion entre l'interrupteur et le moteur. Sur les moteurs hors-bord *Evinrude/Johnson*; actionnez l'angle d'assiette à l'aide de l'interrupteur sur le capot moteur inférieur (si ainsi équipé). Si l'angle d'assiette ne fonctionne toujours pas, faites réviser votre unité d'angle d'assiette. Si l'angle d'assiette fonctionne quand actionné par l'interrupteur sur le capot moteur inférieur, mais pas par l'interrupteur sur la commande à distance, demandez à votre concessionnaire de réviser votre commande à distance.

ITALIANO

⚠ Se l'avviatore funziona con una MARCIA INSERITA, inviate l'intero telecomando al concessionario per ulteriori controlli e/o interventi di assistenza.

Prova dell'interruttore di assetto/ribaltamento

Premere l'estremità superiore dell'interruttore per ribaltare il motore verso l'alto e regolare l'assetto verso l'esterno. Premere l'estremità inferiore per ribaltare il motore verso il basso e regolare l'assetto verso l'interno.

41 Se l'assetto funziona in una sola direzione e/o si muove nella direzione sbagliata, controllare che i colori dei cavi siano gli stessi su entrambi i lati del connettore dell'interruttore di assetto.

Se la pressione dell'interruttore non aziona il motore di assetto/ribaltamento, controllare il collegamento tra motore ed interruttore. Motori fuoribordo *Evinrude/Johnson*: azionare l'assetto con l'interruttore sulla carenatura inferiore del motore (se previsto sul motore). Se l'assetto non funziona, l'unità di assetto deve essere controllata. Se l'assetto funziona con l'interruttore sulla carenatura inferiore del motore, ma non con l'interruttore del telecomando, inviare il telecomando al concessionario per un controllo.



Point de Sécurité



Sicurezza d'Uso

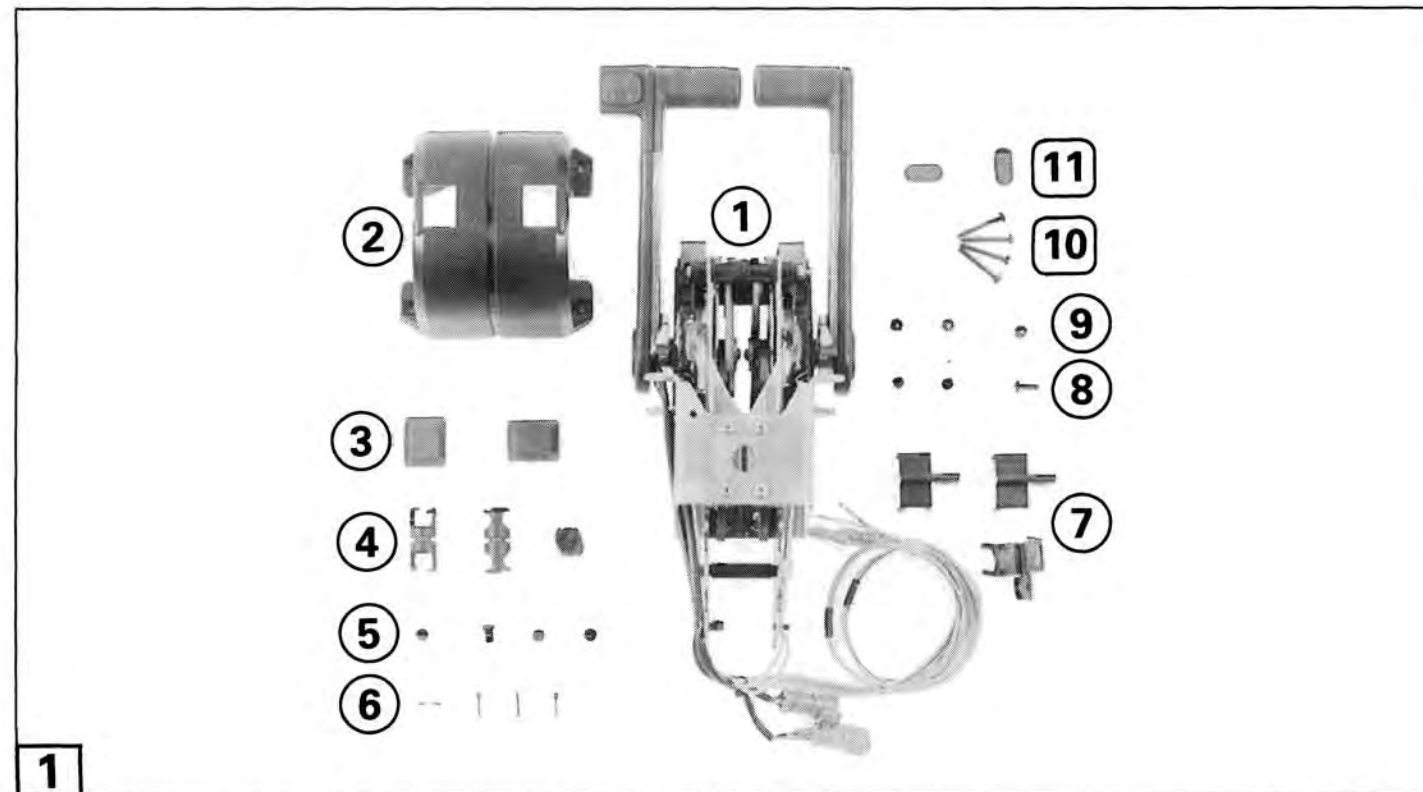

40462

SVENSKA

Ref.	Benämning	Ant.
1	Reglage	1
2	Reglagelock	1
3	Gummiskydd	2
4	Tappurtag	3
5	Kabelsprint	4
6	Saxsprint	4
7	Urtagshållare	3
8	Skruv för hållare	3
9	Låsmutter för hållare	3
10	Fästskruv för reglage	4
11	Skydd för justerskruv	2
12	Dekal - ingen bild	1

Verktyg och smörjmedel för montering:

Isoleringsstejp • Måttband • *Triple-Guard*®-fett • Nåltång • Stjärnmejsel • 3/8 in. nyckel • Hammare • Körnare • Elborr • 1/8 in. (3,2 mm) borrar • 1/2 in. (12,7 mm) borrar • Sabelsåg • *Anti-Corrosion Spray* • *Electrical Grease*

FRANÇAIS

Réf.	Désignation	Qté
1	Assemblage de la commande	1
2	Couvercle de la commande	1
3	Capuchons en caoutchouc	2
4	Ancrages de tourillon	3
5	Goupilles de câble	4
6	Goupilles fendues	4
7	Retenues d'ancrage	3
8	Vis de retenue	3
9	Écrous de sûreté de retenue	3
10	Vis de montage de la commande	4
11	Couvercles des vis de réglage	2
12	Décalcomanie - non illustré	1

Outils et lubrifiants requis pour l'installation:

Ruban-cache • Mètre • Graisse *Triple-Guard*® • Pince à becs fins • Tournevis Phillips • Clé de 3/8 po • Poinçon centreur • Marteau • Perceuse électrique • Mèche de 3,2 mm (1/8 po) • Mèche de 12,7 mm (1/2 po) • Scie sauteuse • *Anti-Corrosion Spray* • *Electrical Grease*

ESPAÑOL

Ref.	Nombre de la Pieza	Ctd.
1	Conjunto de Control	1
2	Tapa del Control	1
3	Bota de Caucho	2
4	Anclajes de los Muñones	3
5	Pasadores de los Cables	4
6	Chavetas	4
7	Retenedores de los Anclajes	3
8	Tornillos de los Retenedores	3
9	Tuercas de Seguridad de los Retenedores	3
10	Tornillos de Montaje del Control	4
11	Tapón de los Tornillos de Ajuste	2
12	Calcomanía - no es mostrada	1

Herramientas y Lubricantes Necesarios para la Instalación:

Cinta para Enmascarar • Metro • Grasa *Triple-Guard*® • Alicates • Puntiguados • Destornillador Phillips • Llave de 3/8 pul. • Centropunto • Martillo • Taladro Eléctrico • Broca de 1/8 pul. (3,2 mm) • Broca de 1/2 pul. (12,7 mm) • Sierra Circular • *Anti-Corrosion Spray* • *Electrical Grease*

ITALIANO

Rif.	Descrizione	Qtà
1	Gruppo telecomando	1
2	Coperchio del telecomando	1
3	Cappuccio di gomma	2
4	Ancoraggio del barilotto	3
5	Perno del cavo	4
6	Coppiglia	4
7	Fermo di ancoraggio	3
8	Vite di fermo	3
9	Dado di bloccaggio	3
10	Vite di montaggio del telecomando	4
11	Coperchio della vite di regolazione	2
12	Décalcomania - non illustrata	1

Attrezzi e lubrificanti richiesti per l'installazione:

Nastro per mascheratura • Metro a nastro • Grasso *Triple-Guard*® • Pinze ad aghi • Cacciavite Phillips • Chiave da 3/8 in. • Punzone per centri • Martello • Trapano elettrico • Punta per trapano da 1/8 in. (3,2 mm) • Punta per trapano da 1/2 in. (12,7 mm) • Sega a gattuccio • *Anti-Corrosion Spray* • *Electrical Grease*

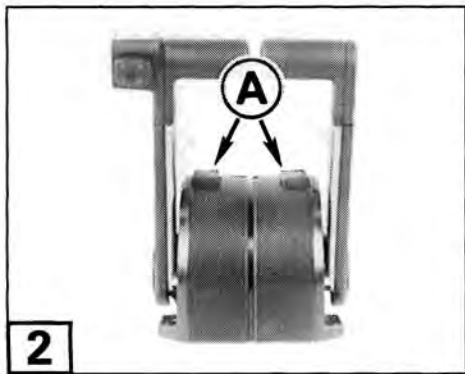

40463

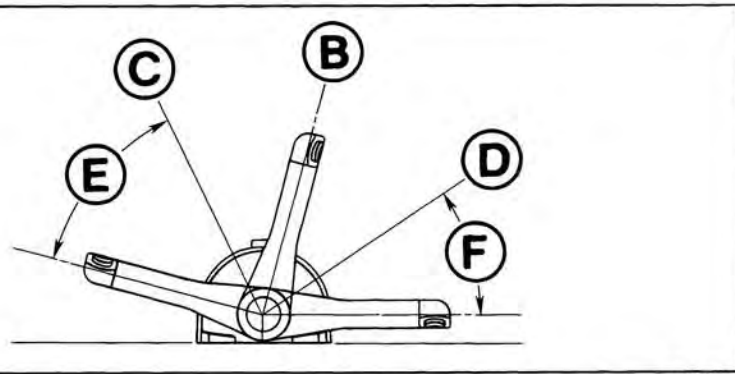

DR5374

SVENSKA

Bruksanvisning för fjärrreglaget

2 3 Urkoppling – För att öppna gasen utan att lägga i en växel (för enklare start om motorn inte har *QuikStart™* elektronisk start). Med urkopplingsknappen **A** nedtryckt och handtaget i NEUTRAL **B**, flytta handtaget till endera växelspärsläge, **C** eller **D**. Släpp knappen och flytta handtaget mer för att öppna spjället för start och uppvärmning. Växelfunktionen kopplas automatiskt i när handtaget återförs till NEUTRAL.

Obs Dra tillbaka handtaget delvis så snart motorn startar. Kör inte en kall motor fortare än vad som fordras för att den inte ska stanna. Överskrid inte 2500 r/min i NEUTRAL. Motorer med *QuikStart*, vänta tills motorn går ned till normalt tomgångsvarv innan du lägger i en växel.

3 Reglagehandtagsslagen

B Neutralspärr	D Backväxel
C Framväxel	F Backgasområde
E Framgasområde	

4 Trim/Tiltkontakt **G** – Tryck på kontaktens överdel för uttrimning/upptippling och på kontaktens nederdel för nedtippling/intrimning.

FRANÇAIS

Fonctionnement de la commande à distance

2 3 Débrayage – Pour ouvrir l'accélération sans engrener une vitesse (pour un démarrage plus facile si le moteur ne possède pas le démarrage électronique *QuikStart™*), enfoncez et maintenez le bouton de débrayage **A** avec la poignée de la commande au POINT MORT **B**, et bougez la poignée sur l'une ou l'autre des positions de détente d'engrenages, **C** ou **D**. Relâchez le bouton et à l'aide de la poignée, accélérez un peu plus pour le démarrage et la réchauffe. Le changement d'engrenages se réengagera quand la poignée est ramenée au POINT MORT.

Note Ramenez le levier quelque peu aussitôt que le moteur démarre. Ne faites pas tourner un moteur froid à un régime plus élevé que celui nécessaire pour l'empêcher de caler. N'excédez pas 2500 tours/min. au POINT MORT. Pour les moteurs équipés du *QuikStart*, attendez jusqu'à ce que le moteur tourne au régime de ralenti normal avant d'engrener une marche.

3 Positions de la poignée

B Détente de point mort	D Marche arrière
C Marche avant	F Marche d'accélération en marche arrière
E Marge d'accélération en marche avant	

4 Interrupteur d'angle d'assiette/relevage **G** – Enfoncez le haut de l'interrupteur pour ouvrir l'angle d'assiette et relever le moteur, ou enfoncez le bas de l'interrupteur pour abaisser et fermer l'angle d'assiette.

4

ESPAÑOL

Operación del Control Remoto

2 3 Desencaje de los Cambios – Para abrir el acelerador sin engranar el motor (para facilitar la arrancada si el motor no tiene el sistema de arranque electrónico *QuikStart™*). Empuje y sostenga el botón de desencaje de los cambios **A** con la manija del control en NEUTRO **B**, y mueva la manija a cualquiera de los retenes de cambios, **C** ó **D**. Suelte el botón y mueva la palanca y así abrir el acelerador para arrancar o calentar el motor. Los cambios encajarán cuando la manija es regresada a NEUTRO.

Nota Retroceda la manija tan pronto como el motor arranque. No opere un motor frío más rápido de lo necesario como para evitar que se apague. No se pase de 2500 RPM en NEUTRO. En motores equipados con *QuikStart*, espere a que el motor llegue a las RPM normales de marcha en vacío antes de meter el cambio.

3 Posiciones de la Manija

B Retén de Neutro	D Reverso
C Marcha Adelante	F Amplitud de Aceleración en Reverso
E Amplitud de Aceleración en Marcha Adelante	

4 Interruptor de Inclinación/Compensación **G** – Oprima la parte superior de interruptor para compensar hacia afuera y levantar el motor o empuje la parte inferior del interruptor para bajar el motor y compensar hacia adentro.

ITALIANO

Funzionamento del telecomando

2 3 Disinserimento del cambio – Per aprire la farfalla senza ingranare una marcia, (per facilitare l'avviamento se il motore non è dotato dell'avviamento elettronico *QuikStart™*), tenere premuto il pulsante di disinserimento del cambio **A** con la leva di comando **B** in FOLLE e portare la leva di comando in una delle posizioni "marcia ingranata", **C** o **D**. Rilasciare il pulsante e portare la leva di comando nella posizione di massima apertura della farfalla per l'avviamento ed il riscaldamento del motore. Quando la leva di comando viene riportata in FOLLE, il cambio si disinserirà.

Nota Tirare parzialmente la manopola all'indietro non appena si accende il motore. Non far funzionare un motore freddo più velocemente del necessario per evitare che si spenga. Non superare 2500 giri/min. in FOLLE. Motori dotati di *QuikStart*: prima di ingranare una marcia, attendere finché il motore non funziona al regime normale.

3 Posizioni della leva di comando

B Dente d'arresto in folle	D Retromarcia
C Marcia avanti	F Escursione dell'acceleratore in retromarcia
E Fascia di accelerazione in marcia avanti	

4 Interruttore di assetto/ribaltamento **G** – Premere l'estremità superiore dell'interruttore per ribaltare verso l'alto e regolare l'assetto verso l'esterno o quella inferiore per ribaltare verso il basso e regolare l'assetto verso l'interno.

4

SVENSKA

Neutralstartstest

⚠ *Evinrude/Johnson-utombordsmotorer*; Ta isär kopplingen mellan matarspole och tändmodul, eller lossa alla tändstiftskablar så att motorn inte kan startas. *OMC Cobra-motorer*, se verkstadshandboken.

Obs Om motorn körs ute ur vattnet om så bara en mycket kort stund kommer vattenpumpen att skadas och ev. orsaka motorenhetskador. Anslut batterikablarna till batteriet.

⚠ Med detta reglage kan motorn bara startas i NEUTRAL. Om reglagehandtaget ligger "i växel", fungerar startmotorn inte. Testa så att du är säker på att startmotorn INTE fungerar när handtaget ligger i FRAM eller BACK utan BARA när reglagehandtaget är i NEUTRAL.

- Flytta reglagehandtaget till NEUTRAL.
- Vrid nyckeln till START. Startmotorn ska fungera.
- Med nyckeln kvar i START och startmotorn arbetande, flytta reglagehandtaget till FRAM. Startmotorn ska stanna när reglaget flyttas bort från NEUTRAL.
- Släpp nyckeln och flytta handtaget till NEUTRAL.
- Vrid nyckeln till START. Startmotorn ska fungera.
- Med nyckeln kvar i START och startmotorn arbetande, flytta reglagehandtaget till BACK. Startmotorn ska stanna när reglaget flyttas bort från NEUTRAL.



Säkerhetsvarning

FRANÇAIS

Essai du démarrage au point mort

⚠ Pour les moteurs hors-bord *Evinrude/Johnson*; débranchez le connecteur entre la bobine de charge et le module d'allumage, ou débranchez tous les de bougie d'allumage pour empêcher le moteur de démarrer. Pour les moteurs *OMC Cobra*, voyez le manuel d'entretien.

Note Faire tourner le moteur hors de l'eau, même momentanément, endommagera la pompe à eau et entraînera éventuellement des dégâts au bloc-moteur.

Raccordez les câbles de batterie à la batterie.

⚠ Cette commande à distance est conçue pour lancer le moteur seulement quand il est au POINT MORT. Si la poignée de commande est "en prise", le démarreur ne fonctionnera pas. Utilisez cet essai pour vous assurer que le moteur du démarreur NE FONCTIONNERA PAS quand la poignée de commande est soit en MARCHÉ AVANT ou ARRIÈRE et FONCTIONNERA quand elle est au POINT MORT.

- Placez la poignée de commande au POINT MORT.
- Tournez la clé en position de DÉMARRAGE. Le démarreur devrait fonctionner.
- La clé étant encore en position de DÉMARRAGE et le démarreur lançant le moteur, bougez la poignée de commande en MARCHÉ AVANT. Le démarreur devrait s'arrêter à mesure que la commande sorte du POINT MORT.
- Relâchez la clé et placez la poignée de commande au POINT MORT.
- Tournez la clé sur la position de DÉMARRAGE. Le démarreur devrait fonctionner.
- La clé étant encore en position de DÉMARRAGE et le démarreur lançant le moteur, bougez la poignée de commande en MARCHÉ ARRIÈRE. Le démarreur devrait s'arrêter à mesure que la poignée sorte du POINT MORT.



Point de Sécurité

ESPAÑOL

Prueba de Arranque en Neutro

⚠ *Evinrude/Johnson* motores fuera de borda; separe el conector situado entre la bobina de carga y el módulo de ignición o desconecte todos los cables de las bujías para evitar que el motor arranque. Motores *OMC Cobra*, vea el manual de servicio.

Nota El operar el motor fuera del agua, aunque sea momentáneamente, dañará la bomba de agua y eventualmente causará daños en la cabeza de fuerza.

Conecte los cables de batería en la batería.

⚠ Este control remoto fue diseñado para que el motor arranque en NEUTRO solamente. Si la manija del control está "engranada", el motor de arranque no operará. Use esta prueba para asegurarse de que el motor de arranque NO OPERE cuando la manija del control esté en MARCHA ADELANTE o en REVERSO y de que OPERE cuando la manija esté en NEUTRO.

- Mueva la manija a NEUTRO.
- Gire la llave a la posición de ARRANQUE. El motor de arranque deberá operar.
- Con la llave aún en la posición de ARRANQUE y el motor de arranque haciendo girar el motor, mueva la manija del control a MARCHA ADELANTE. El motor de arranque deberá dejar de girar cuando la manija del control deje la posición de NEUTRO.
- Suelte la llave y mueva la manija del control a NEUTRO.
- Gire la llave a la posición de ARRANQUE. El motor de arranque deberá operar.
- Con la llave aún en la posición de ARRANQUE y el motor de arranque haciendo girar el motor, mueva la manija del control a REVERSO. El motor de arranque deberá dejar de girar cuando la manija del control deje la posición de NEUTRO.



Relativo a Seguridad

ITALIANO

Prova di avviamento in folle

⚠ Motori fuoribordo *Evinrude/Johnson*: Per prevenire l'avviamento del motore, staccare il connettore tra la bobina di carica e la centralina elettronica o disinserire tutti i cavi della candela. Motori *OMC Cobra*, vedere il manuale di assistenza.

Nota Il funzionamento del motore fuori dall'acqua, anche se per pochi istanti, può danneggiare la pompa dell'acqua ed eventualmente il blocco motore.

Collegare i cavi della batteria alla batteria.

⚠ Questo telecomando è stato progettato per avviare il motore solamente nella posizione di FOLLE. Se la leva di comando ha una "marcia ingranata", l'avviatore non funzionerà. Provare il telecomando per assicurarsi che il motorino di avviamento NON FUNZIONI quando la leva di comando si trova nelle posizioni di MARCHIA AVANTI o RETROMARCIA e FUNZIONI quando la leva è in FOLLE.

- Portare la leva di comando in FOLLE.
- Girare la chiave nella posizione AVVIAMENTO. L'avviatore deve funzionare.
- Con la chiave in posizione AVVIAMENTO e l'avviatore in funzione, portare la leva di comando in MARCHIA AVANTI. L'avviatore deve fermarsi non appena la leva di comando lascia la posizione di FOLLE.
- Rilasciare la chiave e portare la leva di comando in FOLLE.
- Girare la chiave nella posizione AVVIAMENTO. L'avviatore deve funzionare.
- Con la chiave in posizione AVVIAMENTO e l'avviatore in funzione, portare la leva di comando in RETROMARCIA. L'avviatore deve fermarsi non appena la leva di comando lascia la posizione di FOLLE.



Sicurezza d'Uso

17

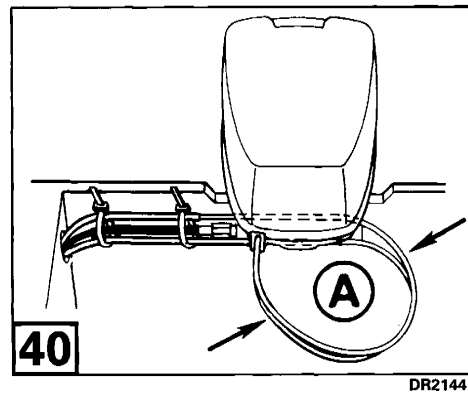

ESPAÑOL

40 ⚠ Usted deberá hacer un círculo con un diámetro mínimo de 30 cm (12 pul.) **A** en los cables entre el último sujetador de la embarcación y el punto de anclaje en el motor fuera de borda.

⚠ Antes de conectar los cables en el motor, revise si el control opera libremente, que la palanca reencaja en NEUTRO después de desengancharla para calentamiento y que se sienta una fricción igual en el recorrido de la palanca en la amplitud de MARCHA ADELANTE y REVERSO. Cualquier rozamiento podrá causar que el control remoto se trabe cuando los cables son sujetados al motor.

Conexión de los Cables en el Motor

Refiérase a su manual de servicio para obtener el procedimiento para conectar los cables de control al motor.

Comprobación de su Instalación

⚠ Cerciórese de que los cables fueron conectados a las palancas correctas. Coloque la palanca del control en NEUTRO. Oprima y sostenga el botón de desenganche de cambios. Mueva la palanca al retén de MARCHA ADELANTE o de REVERSO. **Ningún cable se deberá mover. Solamente el cable de aceleración se deberá mover.**

⚠ Relativo a Seguridad

ITALIANO

40 ⚠ Garantire una curva di diametro minimo **A** di 12 in. (30 cm) ai cavi tra l'ultimo fermaglio sull'imbarcazione ed il punto di ancoraggio del motore.

⚠ Prima di collegare i cavi al motore, controllare che il telecomando si muova liberamente, che il cambio ritorni in FOLLE dopo il disinserimento per il riscaldamento e che si senta un attrito uguale nelle fasce di escursione in MARCIA AVANTI e RETROMARCIA della leva di comando. Un eventuale inceppamento può provocare un grippaggio del telecomando una volta collegati i cavi al motore.

Collegamento dei cavi di comando al motore

Per le procedure di collegamento dei cavi di comando al motore, fare riferimento al Manuale di assistenza.

Prova dell'installazione

⚠ Assicurarsi che i cavi siano collegati alla leva corretta. Posizionare la leva di comando nella posizione di FOLLE. Tenere premuto il pulsante di disinserimento del cambio. Portare la leva di comando nelle posizioni di MARCIA AVANTI o RETROMARCIA. Non deve muoversi alcun cavo. Portare quindi la leva nella posizione di massima apertura della farfalla. **Si deve muovere solamente il cavo dell'acceleratore.**

⚠ Sicurezza d'Uso

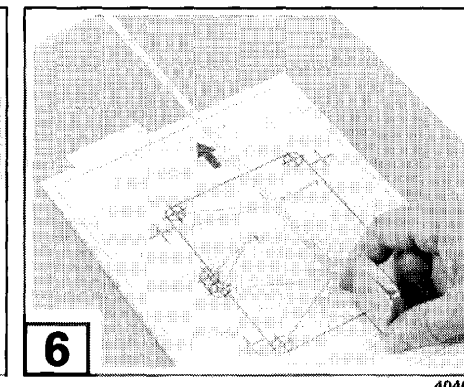
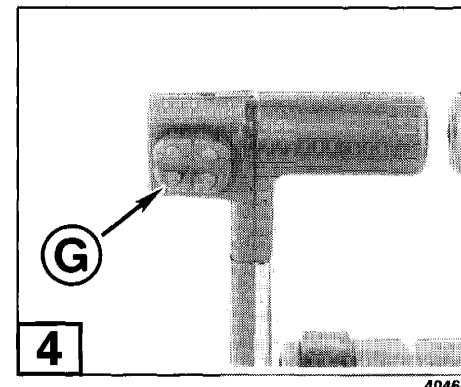

SVENSKA

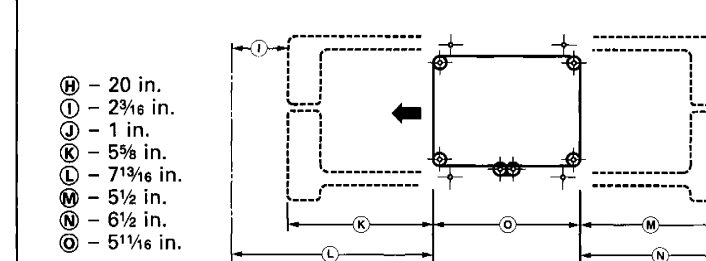

5

Monteringsplatsen måste vara så stark att den ger en stabil montering. Förstärk vid behov ytan.

FRANÇAIS

Val av monteringsplats

5 Ett utrymme på minst 20 in. (508 mm) **H** framåt och bakåt fordras för manövrering av reglaget. Detta ger 2 3/16 in. (55 mm) **I** handutrymme framför handtaget vid fullgas i FRAMVÅXEL och 1 in. (25 mm) **J** bakom handtaget vid fullgas i BACKVÅXEL.

45 6 5 Ta ut mallen och placera den på önskat ställe. Kontrollera handtags- och handavstånden vid fullgas i FRAM- och BACKVÅXEL. Flytta mallen tills du hittat en tillfredsställande position för reglaget. Tejpa då fast mallen så att pilen pekar mot båtens för.

7 Det måste finnas åtminstone 19 in. (482 mm) **P** utrymme under monteringsytan för reglagekablarna.

Monteringsplatsen måste vara så stark att den ger en stabil montering. Förstärk vid behov ytan.

ITALIANO

Choix de l'emplacement de montage

5 Un espace vers l'avant et vers l'arrière d'un minimum de 508 mm (20 po) **H** est requis pour le fonctionnement de cette commande. Ceci fournira 55 mm (2 3/16 po) **I** d'espace pour la main, vers l'avant de la poignée, lorsqu'en accélération maximale en MARCHE AVANT, et 25 mm (1 po) **J** vers l'arrière de la poignée lorsqu'en accélération maximale en MARCHE ARRIÈRE.

45 6 5 Découpez le gabarit des instructions et placez sur l'emplacement pour la commande proposé. Vérifiez les dimensions des jeux pour la poignée et la main dans les positions d'accélération maximale en MARCHE AVANT et ARRIÈRE. Ajustez le gabarit jusqu'à ce qu'une position satisfaisante pour la commande soit trouvée, puis scotchez le gabarit en place, la flèche pointant vers l'avant du bateau.

7 Il doit y avoir au moins 482 mm (19 po) **P** d'espace libre en dessous de la surface de montage pour les câbles de commande.

La surface de montage doit être suffisamment forte de façon à fournir un support rigide. Sinon, renforcez-la au besoin.

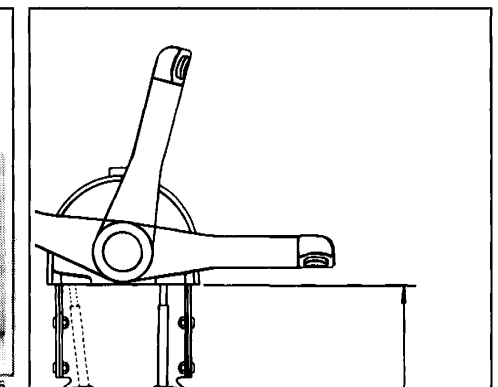

ESPAÑOL

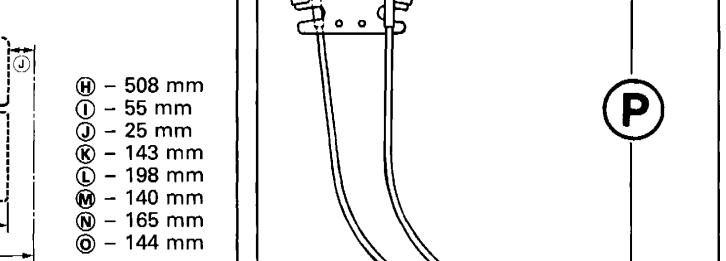

7

La superficie de montaje deberá ser lo suficientemente fuerte como para proporcionar un soporte rígido. De lo contrario, refuércela tal como sea necesario.

FRANÇAIS

Selección del Lugar de Montaje

5 Un mínimo de 508 mm (20 pul.) **H** de espacio, adelante y atrás, son necesarios para operar este control. Esto proporcionará 55 mm (2 3/16 de pul.) **I** de espacio para la mano enfrente de la manija en la posición de máxima aceleración en MARCHA ADELANTE y 25 mm (1 pul.) **J** detrás de la manija a máxima aceleración en REVERSO.

45 6 5 Remueva la plantilla de las instrucciones y colóquela en el lugar de instalación del control. Revise las dimensiones de espacio libre de la manija y de la mano en las posiciones de máxima aceleración en MARCHA ADELANTE y REVERSO. Mueva la plantilla hasta encontrar una posición satisfactoria para el control, y pegue la plantilla en su lugar con la flecha hacia la parte frontal de la embarcación.

7 Tendrá que haber por lo menos 482 mm (19 pul.) **P** de espacio libre debajo de la superficie de montaje para los cables de control.

La superficie de montaje deberá ser lo suficientemente fuerte como para proporcionar un soporte rígido. De lo contrario, refuércela tal como sea necesario.

ITALIANO

Selezione della posizione di montaggio

5 Per l'utilizzo di questo telecomando si richiede uno spazio di almeno 20 in. (508 mm) **H** a prua e poppa. Questo fornirà una luce di 2 3/16 in. (55 mm) **I** di fronte alla leva di comando nella posizione di pieno gas (W.O.T.) in MARCIA AVANTI e di 1 in. (25 mm) **J** dietro la leva di comando nella posizione di pieno gas (W.O.T.) in RETROMARCIA.

45 6 5 Ritagliare la mascherina dalle istruzioni e metterla nella posizione prevista del telecomando. Controllare le misure necessarie per leva di comando e mani nelle posizioni di pieno gas in MARCIA AVANTI e RETROMARCIA. Muovere la mascherina fino a trovare una posizione soddisfacente per il telecomando e, utilizzando nastro adesivo, fissare la mascherina in posizione con la freccia rivolta verso la prua dell'imbarcazione.

7 Sotto la superficie di montaggio dei cavi del telecomando deve esservi una luce **P** di almeno 19 in. (482 mm).

La superficie di montaggio deve essere sufficientemente resistente per fornire un supporto rigido. In caso contrario, rinforzare quanto necessario.

SVENSKA

40 ⚠ Kablarna måste förses med en slinga **A** på minst 12 in. (30 cm) mellan det sista fästet i båten och förankringspunkten på utombordsmotorn.

⚠ Innan du ansluter kablarna till motorn, kontrollera att reglaget fungerar utan störningar, att växelfunktionen återställs i NEUTRAL efter urkoppling för uppvärmning och att du känner samma friktion vare sig handtaget förs FRAMÅT eller BAKÅT. Låsning kan få reglaget att kärva när kablarna anslutits till motorn.

Anslutning av reglagekablarna till motorn

Se verkstadshandboken för anslutning av reglagekablarna till motorn.

Tester efter montering

⚠ Kontrollera att kablarna är anslutna till rätt armar: sätt reglagehandtaget i NEUTRAL. Tryck ned urkopplingsknappen och flytta handtaget till FRAM- eller BACK-spärren. **Ingen kabel ska röra sig.** Fortsätt att flytta handtaget till fullgasläget. **Endast gaskabeln ska röra sig.**

⚠ Säkerhetsvarning

FRANÇAIS

40 ⚠ Vous devez créer une boucle **A** d'un diamètre minimum de 30 cm (12 po) sur les câbles entre la dernière attache au bateau et le point d'ancrage sur le moteur hors-bord.

⚠ Avant de raccorder les câbles au moteur, vérifiez que la commande fonctionne librement, que le changement d'engrenages s'engage à nouveau au POINT MORT après le débrayage pour la réchauffe et qu'une même friction soit ressentie dans les marges d'accélération en MARCHE AVANT et ARRIÈRE de la commande à distance. Tout coincement pourrait entraîner le blocage de la commande quand les câbles sont raccordés au moteur.

Raccord des câbles de commande au moteur

Reportez-vous à votre manuel d'entretien pour ce qui est des procédures de raccord des câbles de commande au moteur.

Essais de votre installation

⚠ Assurez-vous que les câbles soient raccordés au bon levier. Placez la poignée de commande au POINT MORT. Enfoncez et maintenez le bouton de débrayage. Bougez la poignée sur la position de détente de MARCHE AVANT ou ARRIÈRE. **Aucun câble ne devrait bouger.** Continuez de bouger la poignée jusqu'en position d'accélération maximale. **Seul le câble d'accélération devrait bouger.**

⚠ Point de Sécurité

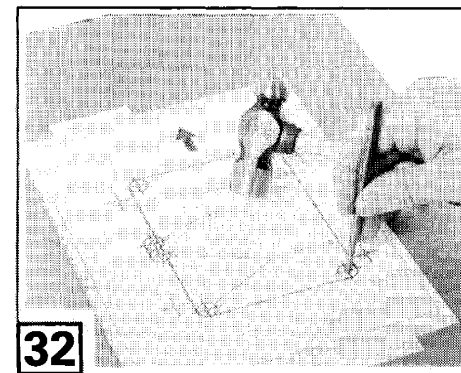
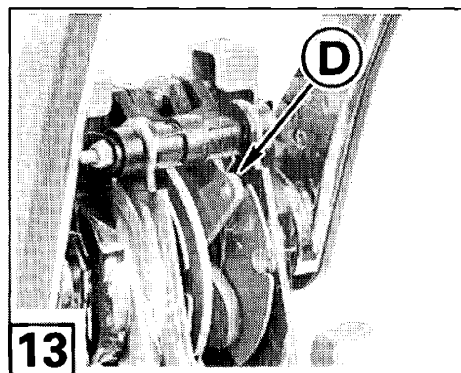
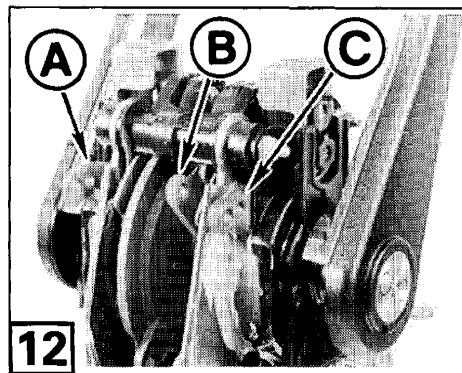

SVENSKA

- Reglaget **drar** kablarna när armarna flyttas UPP.
- När du **drar** i gaskabeln på *Johnson* och *Evinrude* utombordsmotorer och på *OMC Cobra*-motorer, STÄNGS gasspjället och när du **drar** i växelkabeln läggs FRAMVÄXEL i.
- SPJÄLLET är STÄNGT och motorn är i FRAMVÄXEL när reglagehandtaget är i det FRÄMRE spärkläget.

12 13 Sätt därför reglagehandtaget i det FRÄMRE spärkläget. Märk gasreglerings- och växelarmarna A, B, C och D som nu är UPPE. Kablarna ansluts till **dessa armar**.

För andra motorer; fastställ vilket reglage-läge som **drar** växel- och gaskablarna.

- **Drar** det gasen till fullgas eller för att stänga spjället?
- **Drar** det växeln till FRAM eller till BACK?
- Sätt reglaget i det läge som **drar** bägge kablar.
- Anslut reglagekablarna till de armar som är UPPE.

ESPAÑOL

- El control **hala** los cables cuando las palancas se mueven hacia ARRIBA.
- Cuando usted **hala** el cable de aceleración en los motores fuera de borda *Johnson* y *Evinrude* y en los motores *OMC Cobra*, el acelerador se CIERRA, y cuando **hala** el cable de cambios, el motor engrana en MARCHA ADELANTE.
- El ACELERADOR está CERRADO y el motor está en MARCHA ADELANTE cuando la palanca de control está en la posición del retén de MARCHA ADELANTE.

12 13 Por consiguiente, coloque la palanca de control en la posición del retén de MARCHA ADELANTE. Marque las palancas de aceleración y cambios A, B, C y D que están ahora ARRIBA. Los cables serán sujetos a **estas palancas**.

Para otras unidades de propulsión; determine que posición del control **hala** los cables de cambios y aceleración.

- ¿**Hala** el acelerador a máxima aceleración, o cierra el acelerador?
- ¿**Hala** el cambio hacia MARCHA ADELANTE o hacia REVERSO?
- Coloque el control en la posición que **hale** ambos cables.
- Sujete los cables de control en las palancas que están ARRIBA.

SVENSKA

Montering av fjärreglaget

⚠ Koppla alltid loss kablarna från batteriet innan du börjar borra eller såga i närheten av elektriska kablar för att förhindra skador orsakade av kortslutning till jord.

32 Med mallen på utvald plats, körna och borra 1/8 in. (3,2 mm) och 1/2 in. (12,7 mm) hål genom monteringsytan. Se till att hålla 1/2 in. (12,7 mm) hålen inom linjerna på mallen. De hål som är märkta med ett "T" SKA ENDAST BORRAS UPP OM DITT REGLAGE HAR TRIM.

Använd en sabelsåg och skär försiktigt ut monteringshållet UTAN att gå utanför linjerna. Ta sedan bort mallen.

För in reglagekablarna och kablar genom utskärningen.

⚠ Dra reglagekablarna bakåt till motorn utan skarpa böjar. Alla böjar ska ha en radie på minst 6 in. (15 cm).

ESPAÑOL

Instalación del Control Remoto

⚠ Con el fin de evitar posibles heridas al hacer un corto circuito con un cable energizado, desconecte los cables de la batería antes de perforar o cortar cerca de otros cables eléctricos.

32 Con la plantilla en el lugar seleccionado, centropuntee y perforo agujeros de 3,2 mm (1/8 pul.) y 12,7 mm (1/2 pul.) a través de la superficie de montaje, teniendo cuidado de que los agujeros de 12,7 mm (1/2 pul.) queden dentro de las líneas de la plantilla. Centropuntee y perforo los agujeros marcados con una "T" ÚNICAMENTE SI SU CONTROL TIENE COMPENSACIÓN.

Use una sierra recíproca para cortar cuidadosamente el agujero de montaje, manteniéndose ADENTRO de la línea. Remueva la plantilla.

Inserte los cables de control y los cables eléctricos por el agujero.

⚠ Encamine los cables de control hacia el motor sin curvas forzadas. Todas las curvas deberán tener un radio de 15 cm (6 pul.) o más grande.



Säkerhetsvarning



Relativo a Seguridad

FRANÇAIS

- La commande **tire** les câbles quand les leviers bougent vers le HAUT.
- Quand vous **tirez** le câble d'accélération sur les moteurs hors-bord *Johnson* et *Evinrude* et sur les moteurs *OMC Cobra*, le papillon des gaz SE FERME, et quand vous **tirez** le câble de changement d'engrenages, le moteur passe en MARCHÉ AVANT.
- Le PAPILLON DES GAZ est FERMÉ et le moteur est en MARCHÉ AVANT quand le levier de commande est dans la position de détente de la MARCHÉ AVANT.

12 13 Par conséquent, mettez la poignée de commande dans la position de détente de MARCHÉ AVANT. Marquez les leviers d'accélération et de changement d'engrenages A, B, C et D qui sont maintenant en HAUT. Les câbles seront raccordés sur **ces leviers**.

Pour d'autres unités de propulsion; déterminez la position de la commande qui **tirera** les câbles d'accélération et de changement d'engrenages.

- Est-ce qu'elle **tire** le papillon des gaz pour l'ouvrir au maximum ou le fermer?
- Est-ce qu'elle **tire** le changement d'engrenages vers la MARCHÉ AVANT ou la MARCHÉ ARRIÈRE?
- Placez la commande dans la position qui **tirera** les deux câbles.
- Fixez les câbles de commande aux leviers qui sont en HAUT.

ITALIANO

- Quando le leve vengono portate VERSO L'ALTO, il telecomando **tira** i cavi.
- Sui motori fuoribordo *Johnson* ed *Evinrude* e sui motori *OMC Cobra*, quando viene **tirato** il cavo dell'acceleratore si CHIUDE la farfalla, mentre quando viene **tirato** il cavo del cambio il motore passa nella posizione di MARCIA AVANTI.
- Quando la leva di comando viene portata nella posizione di MARCIA AVANTI, la FARFALLA è CHIUSA ed il motore si trova nella posizione di MARCIA AVANTI.

12 13 Pertanto, portare la leva di comando nella posizione di MARCIA AVANTI. Segnare le leve di acceleratore e cambio A, B, C e D che ora si trovano nella posizione SOLLEVATA. I cavi sono collegati a **queste leve**.

Per altre unità di propulsione; determinare quale posizione del telecomando **tirerà** i cavi di acceleratore e cambio.

- Il telecomando **tira** il cavo dell'acceleratore verso la posizione W.O.T. (Wide Open Throttle) o la chiusura della farfalla?
- Il telecomando **tira** il cambio verso la posizione di MARCIA AVANTI o quella di RETROMARCIA?
- Portare la leva di comando nella posizione che **tira** entrambi i cavi.
- Collegare i cavi del telecomando alle leve, che sono rivolte verso l'ALTO.

FRANÇAIS

Installation de la commande à distance

⚠ Débranchez les câbles de batterie de la batterie avant de percer ou de scier près des câbles électriques, afin d'éviter des blessures éventuelles dues à la mise à la masse d'un câble sous tension.

32 Le gabarit étant à l'emplacement choisi, marquez à l'aide d'un poinçon et percez les trous de 3,2 mm (1/8 po) et de 12,7 mm (1/2 po) à travers la surface de montage, en faisant attention à ce que les trous de 12,7 mm (1/2 po) restent à l'intérieur des lignes du gabarit. Marquez à l'aide d'un poinçon et percez les trous marqués d'un "T" SEULEMENT SI VOTRE COMMANDE EST ÉQUIPÉE POUR L'ANGLE D'ASSIETTE.

Employez une scie sauteuse et découpez soigneusement le trou de montage, en restant À L'INTÉRIEUR de la ligne. Enlevez le gabarit.

Insérez les câbles de commande et les câbles électriques à travers la découpe.

⚠ Acheminez les câbles de commande jusqu'au moteur sans courbe étroite. Toutes les courbes doivent être d'un rayon égal ou supérieur à 15 cm (6 po).

ITALIANO

Installazione del telecomando

⚠ Staccare i cavi della batteria dalla batteria prima di eseguire fori o segare vicino ai cavi elettrici per prevenire possibili lesioni dovute alla messa a terra di un cavo caldo.

32 Con la mascherina nella posizione selezionata, segnare il centro con un punzone ed eseguire i fori da 1/8 in. (3,2 mm) e 1/2 in. (12,7 mm) nella superficie di montaggio, assicurandosi che i fori da 1/2 in. (12,7 mm) restino all'interno del perimetro della mascherina. Segnare il centro con un punzone ed eseguire i fori contrassegnati con una "T" SOLAMENTE SE IL TELECOMANDO È DOTATO DI INTERRUPTORE DI ASSETTO.

Utilizzando una sega a gattuccio, tagliare i fori di montaggio con cautela restando ALL'INTERNO della linea. Togliere la mascherina.

Inserire i cavi del telecomando ed i cavi nel foro eseguito.

⚠ Disporre i cavi del telecomando a poppa del motore senza piegarli. Tutte le eventuali pieghe devono avere un raggio di 6 in. (15 cm) o maggiore.



Point de Sécurité



Sicurezza d'Uso

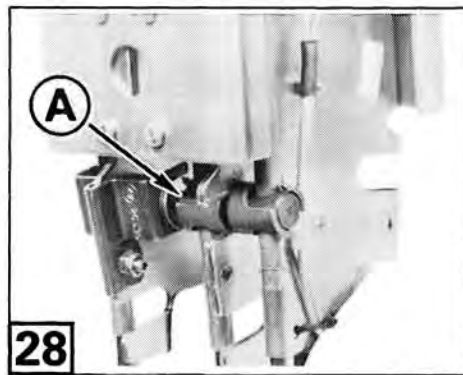

28

40490

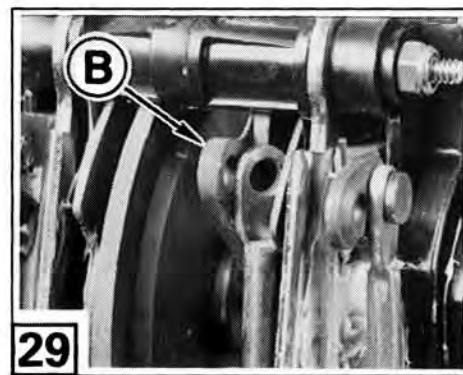

29

40491

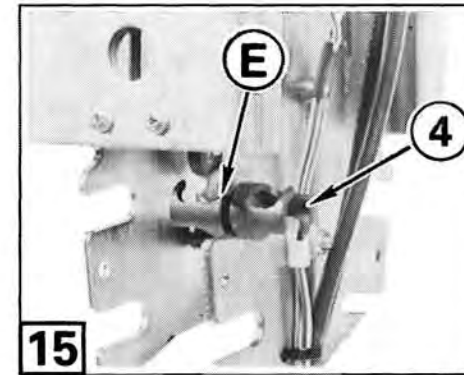

15

40469

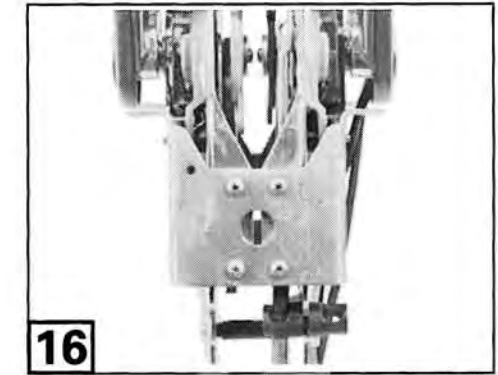

16

40470

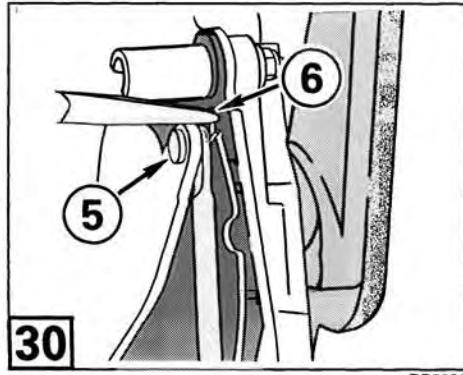

30

DR6061

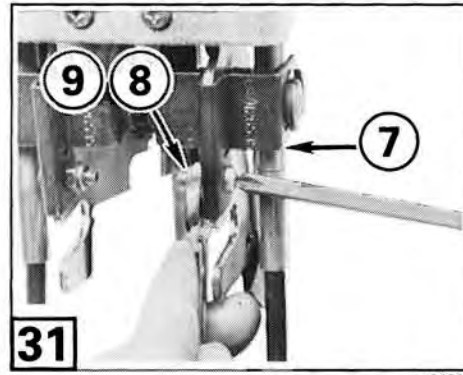

31

40493

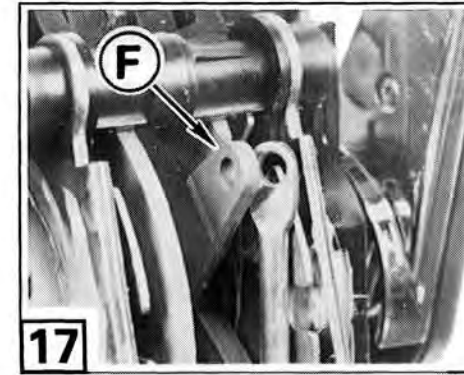

17

40471

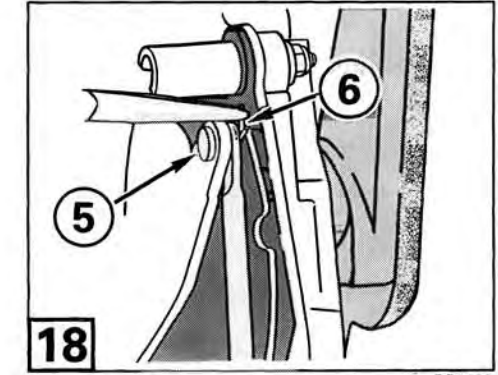

18

DR6061

SVENSKA

28 Montera gaskabeln genom att sätta kabeltappen i den andra änden **A** av växelkabelns tappurtag.

29 Dra upp kabeln till gasregleringsarmens **B** handtagssida och rikta upp hålet i kabeln med hålet i armen.

30 **⚠** Montera kabelstiftet **5** genom först armen och sedan kabeln. **Montera saxsprinten **6** och bocka ut dess ändar.**

31 Placera urtagshållaren **7** på tappurtaget och bägge kabeltappar. Montera skruven **8** och låsmuttern **9**. Dra åt skruven ordentligt.

ESPAÑOL

28 Para instalar el cable de aceleración, coloque el muñón del cable en el otro extremo **A** del anclaje del muñón del cable de cambios.

29 Hale el cable hacia arriba al **lado de la manija** de la palanca de aceleración **B**, alineando el agujero del cable con el agujero de la palanca.

30 **⚠** Instale el pasador del cable **5** a través de la palanca primero, y luego a través del cable. **Instale la chaveta **6** y asegúrela abriéndole las puntas.**

31 Instale el retenedor del anclaje **7** encima del anclaje del muñón y de los dos muñones de los cables. Instale el tornillo **8** y la tuerca **9**. Apriete el tornillo con firmeza.



Säkerhetsvarning



Relativo a Seguridad

FRANÇAIS

28 Pour installer le câble d'accélération, placez un ancrage de tourillon dans l'autre extrémité **A** de l'ancrage du tourillon du câble de changement d'engrenages.

29 Tirez le câble vers le haut jusqu'au **côté poignée** du levier d'accélération **B**, en alignant le trou du câble avec le trou du levier.

30 **⚠** Installez une goupille de câble **5**, tout d'abord à travers le levier, puis à travers le câble. **Installez une goupille fendue **6** et assurez-la en écartant ses extrémités.**

31 Installez une retenue d'ancrage **7** sur le tourillon d'ancrage et les deux tourillons de câble. Installez une vis **8** et un écrou de sûreté **9**. Serrez la vis fermement.

ITALIANO

28 Per installare il cavo dell'acceleratore, posizionare il barilotto del cavo nell'altra estremità **A** dell'ancoraggio del barilotto del cavo del cambio.

29 Tirare il cavo verso l'alto sul **lato leva** della leva dell'acceleratore **B**, allineando il foro del cavo con il foro della leva.

30 **⚠** Infilare il perno del cavo **5** prima nella leva, quindi nel cavo. **Installare il coppiglia **6** e fissarla piegandone le estremità.**

31 Installare il fermo dell'ancoraggio **7** sull'ancoraggio del barilotto ed entrambi i barilotti del cavo. Installare la vite **8** ed il dado di bloccaggio **9**. Serrare saldamente la vite.



Point de Sécurité



Sicurezza d'Uso

SVENSKA

Anslutning av Snap-In- eller Snap-In/SAE-reglagekablar till babords fjärrreglage

14 Smörj växel- och gaskabeländarna med *Triple-Guard*-fett.

15 Montera gaskabeln genom att sätta tappurtaget **4** i övre skåran **E** framtill på babords reglage.

16 Montera gaskabeltappen i styrbords sida av urtaget.

17 Dra upp kabeln till gasregleringsarmens **F** handtagssida och rikta upp hålet i kabeln med hålet i armen.

18 **⚠** Montera kabelstiftet **5** genom först armen och sedan kabeln. **Montera saxsprinten **6** och bocka ut dess ändar.**



Säkerhetsvarning

ESPAÑOL

Conexión de los Cables Snap-In o Snap-In/SAE en el Control Remoto de Babor

14 Lubrique las puntas de los cables con grasa *Triple-Guard*.

15 Para instalar el cable de aceleración, coloque el muñón de anclaje **4** en la ranura superior **E** en la parte **frontal** del control de babor.

16 Instale el muñón del cable de aceleración por el lado estribor del anclaje.

17 Hale el cable hacia arriba al **lado de la manija** de la palanca de aceleración **F**, alineando el agujero del cable con el agujero de la palanca.

18 **⚠** Instale el pasador del cable **5** a través de la palanca primero, y luego a través del cable. **Instale la chaveta **6** y asegúrela abriéndole las puntas.**



Relativo a Seguridad

FRANÇAIS

Raccord des câbles Snap-In ou Snap-In/SAE à la commande bâbord

14 Lubrifiez les extrémités des câbles d'accélération et de changement d'engrenages de graisse *Triple-Guard*.

15 Pour installer le câble d'accélération, placez un ancrage de tourillon **4** dans l'encoche supérieure **E** à l'avant de la commande bâbord.

16 Installez le tourillon du câble d'accélération sur l'ancrage, côté tribord.

17 Tirez le câble vers le haut jusqu'au **côté poignée** du levier d'accélération **F**, en alignant le trou du câble avec le trou du levier.

18 **⚠** Installez une goupille de câble **5**, tout d'abord à travers le levier, puis à travers le câble. **Installez une goupille fendue **6** et assurez-la en écartant ses extrémités.**



Point de Sécurité

ITALIANO

Collegare i cavi del telecomando Snap-In o Snap-In/SAE al telecomando

14 Lubrificare le estremità dei cavi di acceleratore e cambio con grasso *Triple-Guard*.

15 Per installare il cavo dell'acceleratore, posizionare l'ancoraggio del barilotto **4** nella scanalatura superiore **E** nella parte **anteriore** del telecomando di babordo.

16 Installare il barilotto del cavo dell'acceleratore nel lato tribordo dell'ancoraggio.

17 Tirare il cavo verso l'alto sul **lato leva** della leva dell'acceleratore **F**, allineando il foro del cavo con il foro della leva.

18 **⚠** Infilare il perno del cavo **5** prima nella leva, quindi nel cavo. **Installare il coppiglia **6** e fissarla piegandone le estremità.**



Sicurezza d'Uso

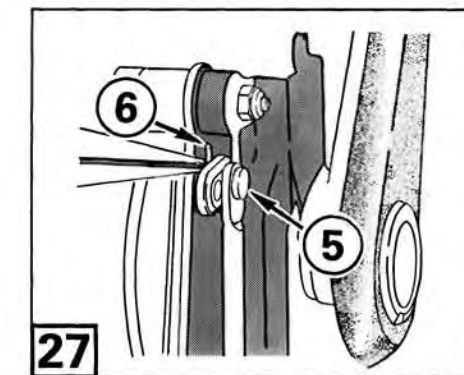
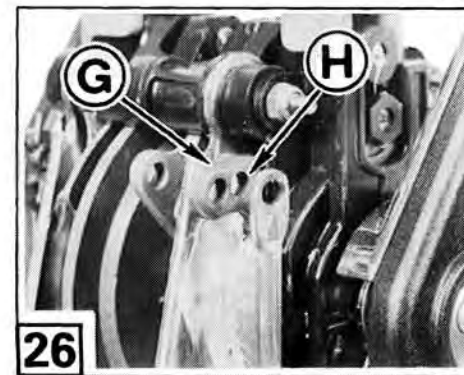
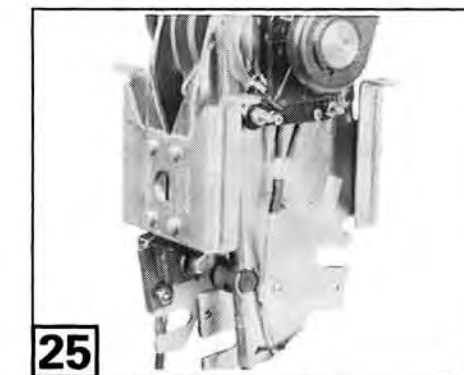
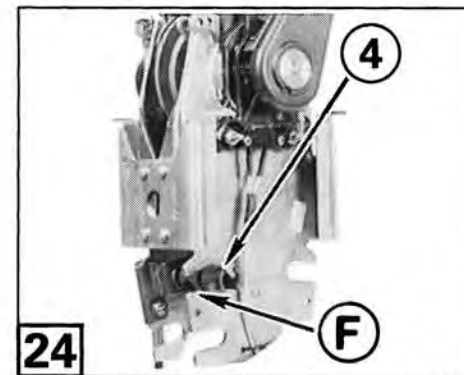
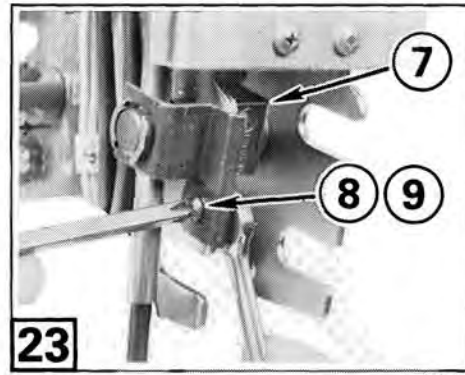
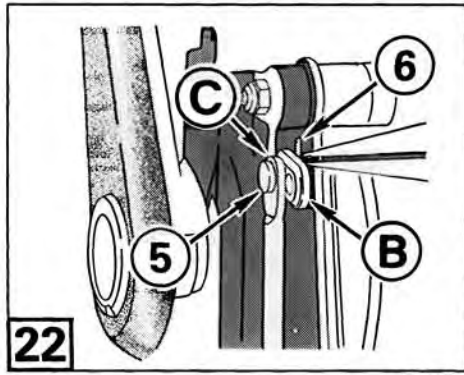
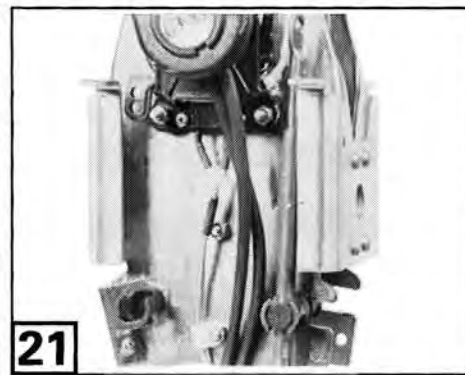
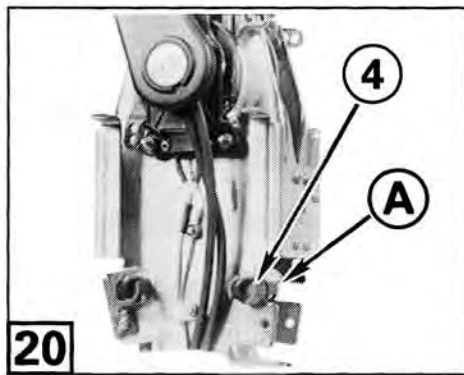
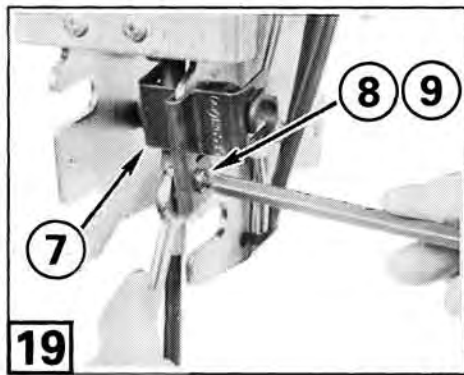

SVENSKA

19 Placera urtagshållaren ⑦ på tappurtaget och kabeltappen. Montera skruven ⑧ och låsmuttern ⑨. Dra åt skruven ordentligt.

20 Montera växelkabeln genom att sätta tappurtaget ④ i den övre skåran ① **bak**till på babords reglage.

21 Montera växelkabeltappen i babords sida av urtaget.

22 Dra upp kabeländan till växelarmens ⑥ **handtagssida** och rikta upp hålet i kabeln med det **inre hålet** ③ i armen.

22 ⚠ Montera kabelstiftet ⑤ genom kabeln och växelarmens **inre hål**, från handtagssidan. **Montera saxsprinten ⑥ och bocka ut dess ändar.**

23 Placera urtagshållaren ⑦ på tappurtaget och kabeltappen. Montera skruven ⑧ och låsmuttern ⑨. Dra åt skruven ordentligt.



Säkerhetsvarning

ESPAÑOL

19 Coloque el retenedor del anclaje ⑦ encima del anclaje del muñón y del muñón del cable. Instale el tornillo ⑧ y la tuerca ⑨. Apriete el tornillo con firmeza.

20 **21** **22** Para instalar el cable de cambios, coloque el muñón de anclaje ④ en la ranura superior ① en la parte **trasera** del control de babor. Instale el muñón del cable de cambios por el lado babor del anclaje. Hale la punta del cable hacia arriba al **lado de la manija** de la palanca de cambios ⑥, y ponga en línea el agujero del cable con el **agujero interior** ③ de la palanca.

22 ⚠ Instale el pasador del cable ⑤ a través del cable y del **agujero interior** de la palanca de cambios, desde el lado de la manija. **Instale la claveta ⑥ y asegúrela abriéndole las puntas.**

23 Coloque en posición el retenedor del anclaje ⑦ encima del anclaje del muñón y del muñón del cable. Instale el tornillo ⑧ y la tuerca ⑨. Apriete el tornillo con firmeza.



Relativo a Seguridad

FRANÇAIS

19 Positionnez une retenue d'ancrage ⑦ sur l'ancrage de tourillon et le tourillon de câble. Installez une vis ⑧ et un écrou de sûreté ⑨. Serrez la vis fermement.

20 Pour installer le câble de changement d'engrenages, placez un ancrage de tourillon ④ dans l'encoche supérieure ① à l'**arrière** de la commande bâbord.

21 Installez le tourillon de câble du côté bâbord de l'ancrage.

22 Tirez l'extrémité de câble vers le haut jusqu'au **côté poignée** du levier de changement d'engrenages ⑥, et alignez le trou dans le câble par rapport au **trou interne** ③ dans le levier.

22 ⚠ Installez une goupille ⑤ à travers le câble et le **trou interne** du levier de changement d'engrenages, à partir du côté poignée. **Installez une goupille fendue ⑥ et assurez-la en écartant ses extrémités.**

23 Installez une retenue d'ancrage ⑦ sur le tourillon d'ancrage et le tourillon de câble. Installez une vis ⑧ et un écrou de sûreté ⑨. Serrez la vis fermement.



Point de Sécurité

ITALIANO

19 Posizionare il fermo dell'ancoraggio ⑦ sull'ancoraggio del barilotto ed il barilotto del cavo. Installare la vite ⑧ ed il dado di bloccaggio ⑨. Serrare saldamente la vite.

20 Per installare il cavo del cambio, posizionare l'ancoraggio del barilotto ④ nella scanalatura superiore ① nella parte **posteriore** del telecomando di babordo.

21 Installare il barilotto del cavo del cambio nel lato babordo dell'ancoraggio.

22 Tirare l'estremità del cavo verso l'alto sul **lato leva** della leva del cambio ⑥ ed allineare il foro del cavo con il **foro interno** ③ della leva.

22 ⚠ Infilare il perno del cavo ⑤ nel cavo e nel **foro interno** della leva del cambio, dal lato leva. **Installare la coppiglia ⑥ e fissarla piegandone le estremità.**

23 Installare il fermo dell'ancoraggio ⑦ sull'ancoraggio del barilotto ed il barilotto del cavo. Installare la vite ⑧ ed il dado di bloccaggio ⑨. Serrare saldamente la vite.

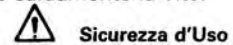

Sicurezza d'Uso

SVENSKA

Anslutning av Snap-In- eller Snap-In/SAE-reglagekablar till styrbords fjärreglage

24 Montera växelkabeln genom att sätta tappurtaget ④ i den övre skåran ② **bak**till på styrbords reglage.

25 Montera växelkabeltappen i babords sida av urtaget.

26 Dra upp kabeländan till växelarmens ⑥ **handtagssida** och rikta upp hålet i kabeln med det **inre hålet** ④ i armen.

27 ⚠ Montera kabelstiftet ⑤ genom kabeln och växelarmens **inre hål**, från handtagssidan. **Montera saxsprinten ⑥ och bocka ut dess ändar.**



Säkerhetsvarning

FRANÇAIS

Raccord des câbles Snap-In ou Snap-In/SAE à la commande tribord

24 Pour installer le câble de changement d'engrenages, placez un ancrage de tourillon ④ dans l'encoche supérieure ② à l'**arrière** de la commande tribord.

25 Installez le tourillon du câble de changement d'engrenages sur l'ancrage, côté tribord.

26 Tirez l'extrémité de câble vers le haut jusqu'au **côté poignée** du levier de changement d'engrenages ⑥, et alignez le trou du câble par rapport au **trou interne** ④ du levier.

27 ⚠ Installez une goupille de câble ⑤, à travers le câble et le **trou interne** du levier de changement d'engrenages, à partir du côté poignée. **Installez une goupille fendue ⑥ et assurez-la en écartant ses extrémités.**



Point de Sécurité

ESPAÑOL

Conexión de los Cables Snap-In o Snap-In/SAE en el Control Remoto de Estribor

24 Para instalar el cable de cambios, coloque el muñón de anclaje ④ en la ranura superior ② en la parte **trasera** del control de estribor.

25 Instale el muñón del cable de cambios por el lado estribor del anclaje.

26 Hale la punta del cable hacia arriba al **lado de la manija** de la palanca de cambios ⑥, y ponga en línea el agujero del cable con el **agujero interior** ④ de la palanca.

27 ⚠ Instale el pasador del cable ⑤ a través del cable y del **agujero interior** de la palanca de cambios, desde el lado de la manija. **Instale la claveta ⑥ y asegúrela abriéndole las puntas.**



Relativo a Seguridad

ITALIANO

Collegare i cavi del telecomando Snap-In o Snap-In/SAE al telecomando

24 Per installare il cavo del cambio, posizionare l'ancoraggio del barilotto ④ nella scanalatura superiore ② nella parte **posteriore** del telecomando di tribordo.

25 Installare il barilotto del cavo del cambio nel lato babordo dell'ancoraggio.

26 Tirare l'estremità del cavo verso l'alto sul **lato leva** della leva del cambio ⑥ ed allineare il foro del cavo con il **foro interno** ④ della leva.

27 ⚠ Infilare il perno del cavo ⑤ nel cavo e nel **foro interno** della leva del cambio, dal lato leva. **Installare la coppiglia ⑥ e fissarla piegandone le estremità.**



Sicurezza d'Uso