



ENGLISH

## INSTALLATION INSTRUCTIONS

### 1.8 Gallon (6,8 Litre) Oil Tank Kit

#### SAFETY

These installation instructions contain information that can help prevent personal injury and damage to equipment. Understand the following symbols before proceeding:

<b>Safety Warning</b>	Alerts you to the possibility of danger and identifies information that will help prevent injuries.
<b>Note</b>	Identifies information that will help prevent damage to machinery.
<b>Important</b>	Appears next to information that controls correct assembly and operation of the product.

#### TO THE OWNER

The assembly procedures outlined in this sheet should be performed by a skilled technician. If you have questions, see your DEALER. Save these instructions in your owner's kit. This sheet contains information important to the future use and maintenance of your engine.

#### TO THE INSTALLER

Give this sheet to the owner. Advise the owner of any special operation or maintenance information contained in the instructions.

#### PREFACE

This oil tank is used with single *Evinrude<sup>®</sup>* and *Johnson<sup>®</sup>* outboards and *OMC Sea Drive<sup>®</sup>* marine propulsion systems equipped with oil injection.

FRANÇAIS

## INSTRUCTIONS DE MONTAGE

### Kit de réservoir à huile 6,8 litres (1.8 gallons)

#### SÉCURITÉ

Ces instructions d'installation contiennent de l'information qui peut aider à prévenir des blessures corporelles et des dommages à l'équipement. Comprendre les symboles suivant avant de procéder:

<b>Avertissement de Sécurité</b>	Vous alerte à la possibilité de danger et identifie l'information qui vous aidera à prévenir les blessures.
<b>Note</b>	Identifie l'information qui aidera à prévenir les dommages au mécanisme.
<b>Important</b>	Apparaît près de l'information qui contrôle l'assemblage correct et le fonctionnement du produit.

#### AU PROPRIÉTAIRE

Les procédés d'assemblage soulignés sur cette feuille doivent être fait par un technicien spécialisé. Si vous avez des questions, voir votre CONCESSIONNAIRE. Gardez ces instructions dans votre kit du propriétaire. Cette feuille contient de l'information importante pour l'usage et l'entretien futur de votre moteur.

#### À L'INSTALLATEUR

Donnez cette feuille au propriétaire. Avisez le propriétaire de l'information de tout fonctionnement ou d'entretien spéciaux contenu dans ces instructions.

#### PRÉFACE

Ce réservoir à huile est utilisé avec les hors-bords simple *Evinrude<sup>®</sup>* et *Johnson<sup>®</sup>* et les systèmes propulseur marin *OMC Sea Drive<sup>®</sup>* équipés avec injection à huile .

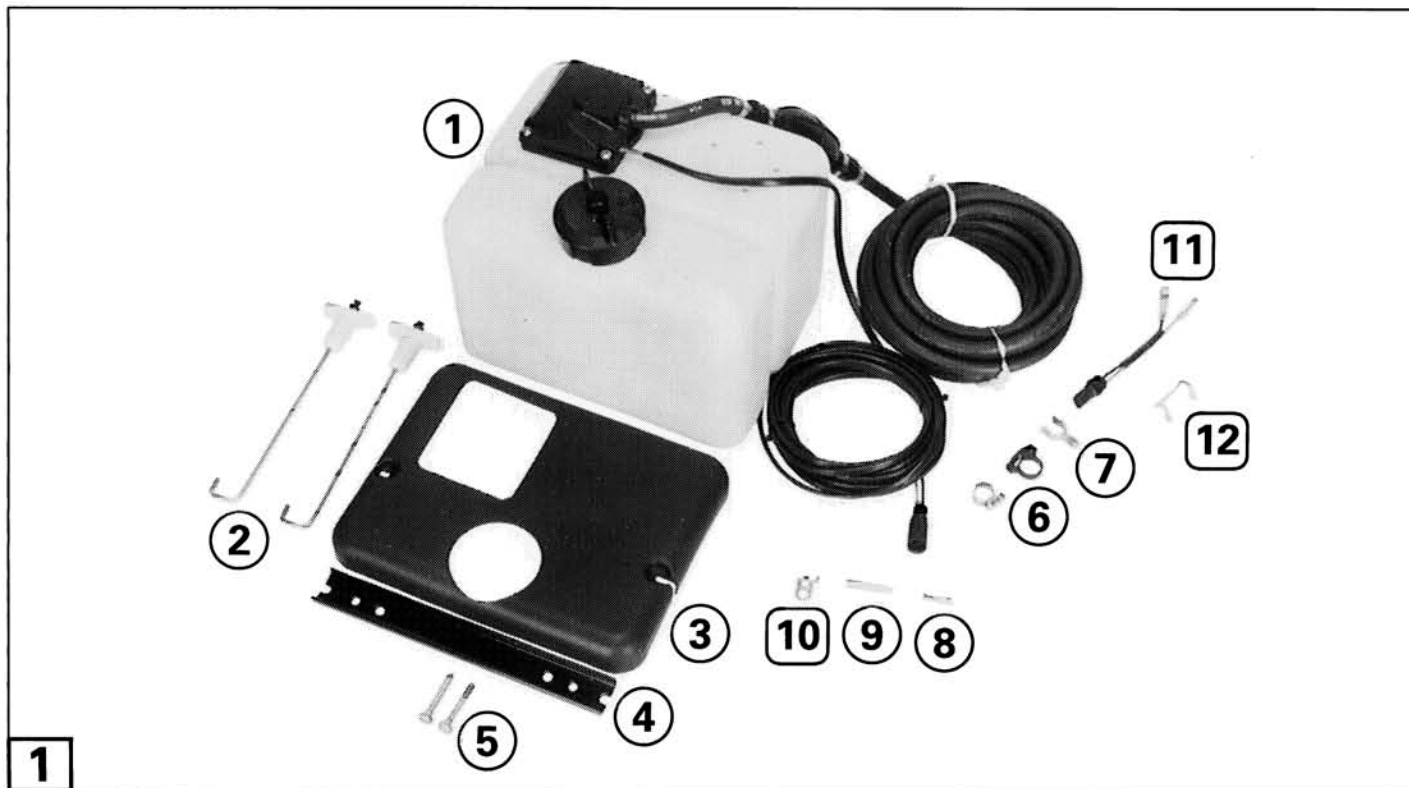

DR5001

ENGLISH

**1** Check Contents of Kit

Ref.	Name of Part	Qty.
1	Oil Tank Assembly .....	1
2	Rod Assembly.....	2
3	Cover .....	1
4	Floor Bracket.....	1
5	Lag Bolt .....	2
6	Oil Hose Clamp.....	1
7	Oil Hose Plug .....	1
8	Bullet Connector Receptacle.....	1
9	Bullet Connector Sleeve .....	1
10	90° Ring Terminal .....	1
11	Adapter Harness.....	1
12	Retainer .....	1

**Important** The installation of this kit involves procedures described in detail in the **Service Manual** for your motor. If you do not have the required literature and do not wish to purchase it, have this kit installed by your *Evinrude/Johnson* Dealer.

FRANÇAIS

**1** Vérifiez le contenu du kit

Réf.	Désignation	Qté
1	Assemblage du réservoir d'huile .....	1
2	Assemblages de tige .....	2
3	Couvercle .....	1
4	Support au sol.....	1
5	Tire-fond .....	2
6	Collier de flexible d'huile .....	1
7	Capuchon de flexible d'huile .....	1
8	Fiche de connecteur à bille .....	1
9	Manchon de connecteur à bille .....	1
10	Cosse à anneau à 90°.....	1
11	Harnais adaptateur.....	1
12	Retenue .....	1

**Important** L'installation de ce kit comprend des procédures décrites en détail dans le **Manuel d'Entretien** de votre moteur. Si vous ne possédez pas la littérature requise et que vous ne désiriez pas l'acheter, demandez à votre Concessionnaire *Evinrude/Johnson* d'installer ce kit.

**Installing Oil Tank Assembly**

Select a mounting location that provides:

- A relatively dry environment. The oil tank must not be submerged, or exposed to constant rain or water spray.
- A solid mounting base.
- Easy access for refilling from 1 or 2½ gallon containers.
- Easy access to squeeze primer bulb on oil hose.
- Routing of 15 ft. (4,5 m) oil hose and 17 ft. (5,3 m) pickup assembly harness to powerhead.

If a longer oil hose is required, replace the hose between the primer bulb and engine with a single section of hose, up to 25 ft. (7,6 m).

If a longer pickup assembly harness is required, increase its length by adding 16-gauge wire to each lead. Solder and insulate each wire splice. Observe proper wire color for identification.

**Installation de l'assemblage du réservoir à huile**

Sélectionnez un endroit de montage qui assure ce qui suit:

- Un environnement relativement sec. Le réservoir à huile ne doit pas être submergé ou exposé à une pluie constante ou une vaporisation à l'eau.
- Une base solide de montage.
- Un accès facile pour le remplissage avec un contenant de 4,5 litres (1 gallon) ou de 11,3 litres (2½ gallons).
- Un accès facile afin de pressez la poire d'amorçage sur le flexible à huile.
- L'acheminement du flexible à huile de 4,5 m (15 pieds) et de l'harnais d'assemblage de captation de 5,3 m (17 pieds) au bloc-moteur.

Si un flexible à huile plus long est requis, remplacez le flexible entre la poire d'amorçage et le moteur avec une seule section de flexible allant jusqu'à 7,6 m (25 pieds).

Si un harnais d'assemblage de captation plus long est requis, augmentez sa longueur en ajoutant des fils de jauge 16 à chaque conduit. Soudez et isolez chaque épissure de fils. Observez les couleurs appropriés des fils pour avoir leurs identification.

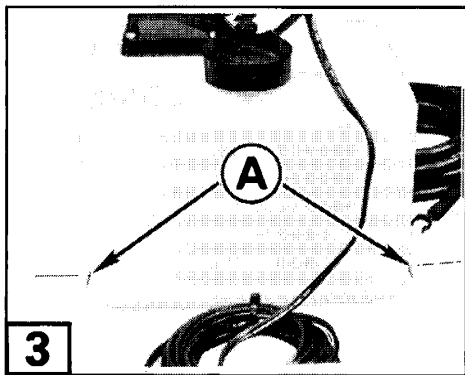

22151A

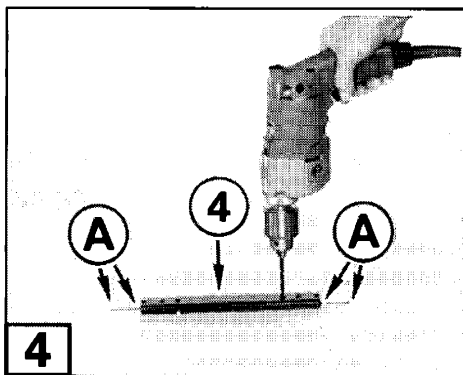

COB5381

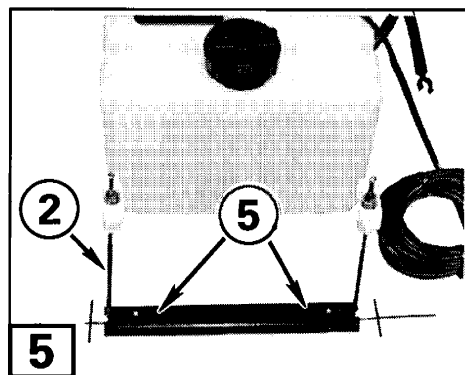

22149A

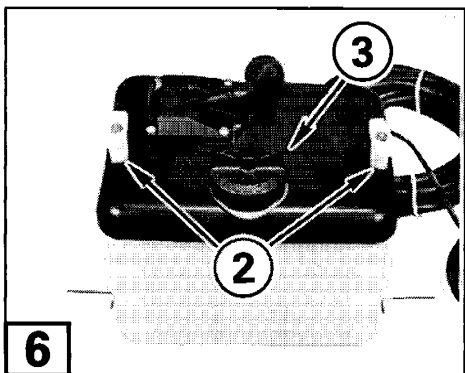

22148A

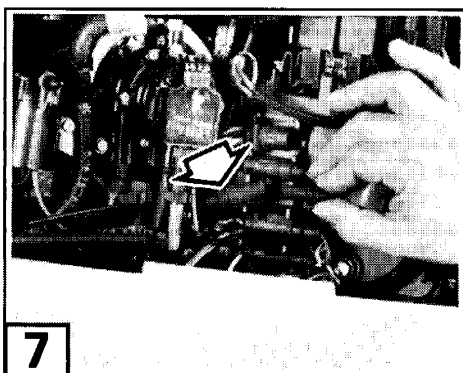

29440

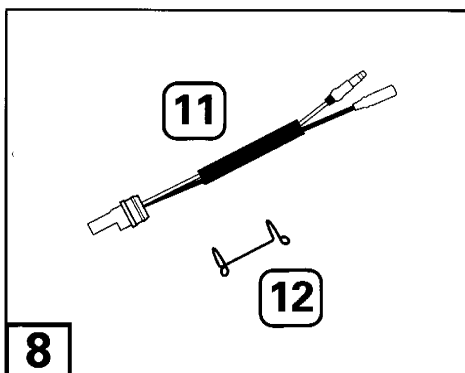

DR5002

## ENGLISH

**3** Mount tank ① in selected area. Mark a line under groove in the tank bottom and at side of tank (A).

**4** Use the floor bracket ④ as a template and align ends of floor bracket with marks (A). Drill two  $\frac{5}{32}$  in. (4 mm) pilot holes using inner bracket holes as a guide.

**5** Place rod assemblies ② into floor bracket and secure floor bracket with lag bolts ⑤.

**6** Place oil tank assembly onto floor bracket. Route oil hose and harness through cover and install cover on oil tank. Attach rod assemblies ② to cover ③.

**OMC Sea Drive:** Follow the instructions included with each *OMC Sea Drive* Transom Bracket Assembly for routing and attaching the oil hose and pickup assembly harness.

**Outboard Models:** Route the pickup assembly harness through the boat's motor well, following the electrical cables to the powerhead.

**7** Route the pickup assembly harness through the grommet in the lower cover and behind the fuel/oil pump fuel hose. Install 2-wire *Amphenol* plug in the receptacle and place in holder.

**8** An adapter harness ⑪ and retainer ⑫ is provided to connect oil tank to engine harness with bullet connectors or knife disconnect terminals.

## FRANÇAIS

**3** Placez le réservoir ① à l'endroit sélectionné. Marquez par une ligne sous la rainure dans le fond du réservoir et sur le côté du réservoir (A).

**4** Utilisez le support de plancher ④ en tant que gabarit, et alignez les extrémités du support avec les marques (A). Percez deux avant-trous de 4 mm ( $\frac{5}{32}$  de pouce) se servant des trous du support interne en tant que trous de guidage.

**5** Placez les assemblages de tiges ② dans le support de plancher et le consolidez avec les boulons tire-fond ⑤.

**6** Placez l'assemblage du réservoir à huile sur le support du plancher. Acheminez le flexible à huile et l'harnais à travers le couvercle et installez le couvercle sur le réservoir à huile. Attachez les assemblages de tiges ② au couvercle ③.

**OMC Sea Drive:** Suivre les instructions incluses avec chaque Assemblage de Support du Tableau Arrière *OMC Sea Drive* pour acheminer et attacher le flexible à huile et l'harnais d'assemblage de captation.

**Modèles hors-bord:** Acheminez l'harnais d'assemblage de captation à travers le puits du moteur dans le bateau, longeant les câbles électriques au bloc-moteur.

**7** Acheminez l'assemblage d'harnais de captation à travers l'œillet dans le couvercle inférieur, et derrière le flexible de carburant de la pompe à carburant/huile. Installez la prise *Amphenol* à 2 câbles dans la fiche, et placez-la dans le dispositif de maintien.

**8** Un harnais adaptateur ⑪ et une retenue ⑫ sont fournis afin de brancher le réservoir d'huile au harnais de moteur ayant des connecteurs à bille ou ayant des bornes de contact à lame.

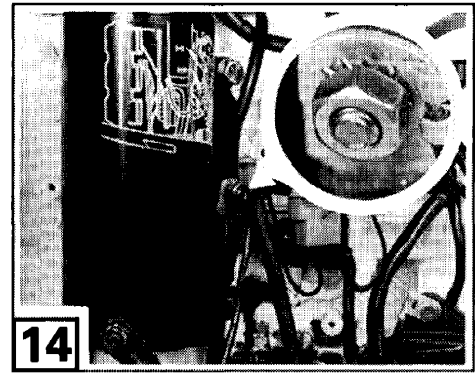
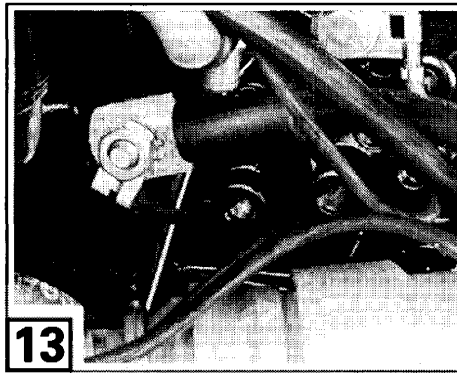
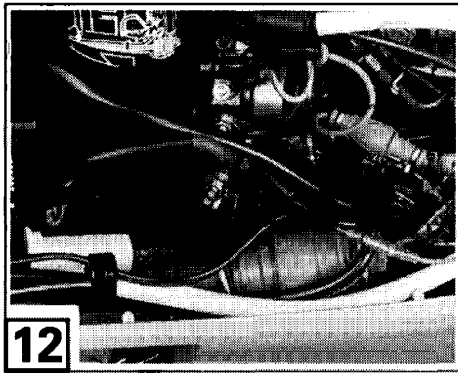
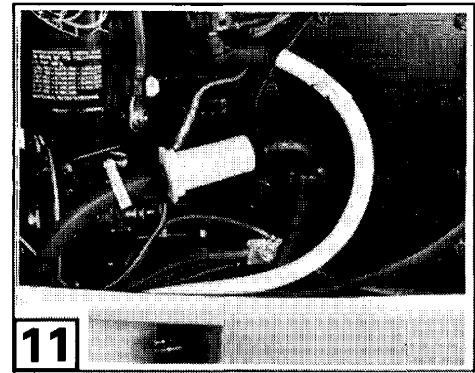
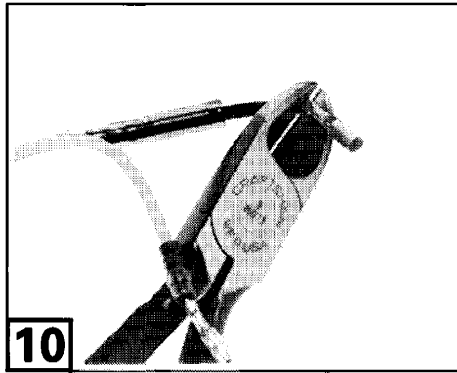
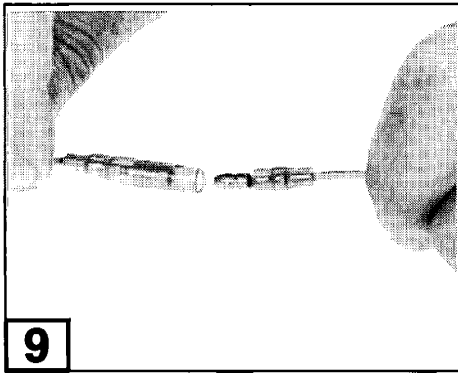

ENGLISH

**1991 and Newer Models:** Locate the bullet connector plug (black wire) and receptacle (tan wire) on engine wiring harness.

Firmly push bullet connector halves together until insulating sleeves overlap.

**9** **1990 and Older Models:** If a knife connector is on the engine's pickup assembly harness tan lead, remove knife connector and replace with bullet connector receptacle **8** and sleeve **9** provided.

Firmly push bullet connector halves together until insulating sleeves overlap.

**10** Cut bullet connector receptacle from black wire of adapter harness **11** and replace with 90° ring terminal **10** provided.

**11** **12** **13** **40 thru V4 Cross Flow Models:** Route the 90° ring terminal to the negative (-) battery cable ground stud on the powerhead. Place the 90° ring terminal between star washer and the negative (-) battery cable on the ground stud. Tighten nut securely.

**14** **V4 Loop and V6 Cross Flow Models:** Place the 90° ring terminal on the negative (-) ground stud on the starter bracket between star washer and negative (-) battery cable. Tighten nut securely.

FRANÇAIS

**Modèles 1991 et postérieurs:** Localisez la fiche de connexion à billes (fil noir) et le réceptacle (fil tan) sur l'harnais de câblage du moteur.

Poussez les deux moitiés du connecteur à billes fermement ensemble jusqu'à ce que les manchons isolants chevauchent.

**9** **Modèles 1990 et antérieurs:** Si un connecteur à lame est sur le conduit tan de l'harnais d'assemblage de captation du moteur, enlevez le connecteur à lame et le remplacer avec le réceptacle du connecteur à billes **8** et le manchon **9** fournis.

Poussez les deux moitiés du connecteur à billes fermement ensemble jusqu'à ce que les manchons isolants chevauchent.

**10** Coupez la fiche de connecteur à bille du câble noir de l'harnais adaptateur **11** et remplacez-la par la cosse à anneau à 90° **10** fournie.

**11** **12** **13** **Modèles de 40 à V4 à flux croisé:** acheminez la cosse à anneau à 90° jusqu'au goujon de masse du câble négatif (-) de batterie, sur le bloc-moteur. Placez la cosse à anneau à 90° entre la rondelle étoilée et le câble négatif (-) de batterie sur le goujon de masse. Serrez l'écrou fermement.

**14** **Modèles V4 en boucle et V6 à flux croisé:** place la cosse à anneau à 90° sur le goujon négatif (-) de masse, sur le support de démarreur, entre la rondelle étoilée et le câble négatif (-) de batterie. Serrez l'écrou fermement.

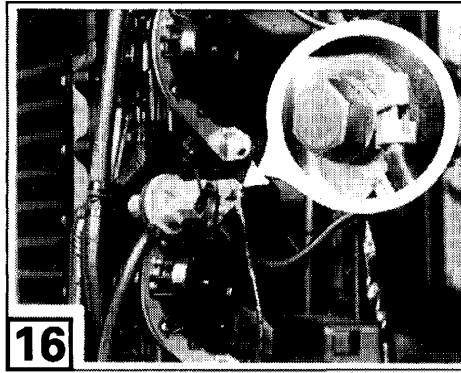
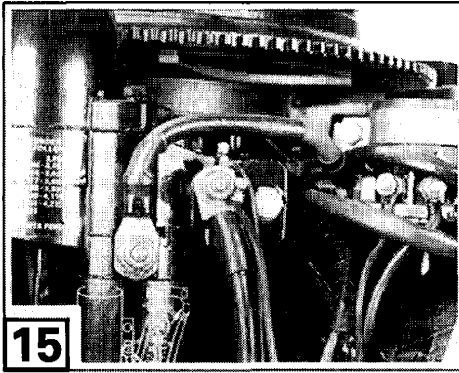

10932

0366

#### ENGLISH

**15 V6 Loop Models:** Place the 90° ring terminal on the negative (-) ground stud on starter reduction housing between star washer and battery ground cable. Tighten nut securely.

**16 V8 Models:** Place the 90° ring terminal on top mounting screw of lower pump bracket, tighten screw securely.

#### All Models

**Important** Complete the following:

- Test low oil warning system
- Purge air from oil hose
- Premix fuel at 50:1 ratio
- Test no oil warning system

For procedures, refer to Service Manual.

#### FRANÇAIS

**15 Modèles V6 en boucle:** placez la cosse à anneau à 90° sur le goujon négatif (-) de masse, sur le boîtier de réduction du démarreur, entre la rondelle étoilée et le câble de masse de la batterie. Serrez l'écrou fermement.

**16 Modèles V8:** placez la cosse à anneau à 90° sur la vis de montage au sommet du support inférieur de la pompe, serrez la vis fermement.

#### Tous les modèles

**Important** Terminez ce qui suit:

- essayez le système d'avertissement de niveau d'huile bas
- purgez l'air du flexible d'huile
- mélangez au préalable le carburant au rapport de 50:1
- essayez le système d'avertissement d'absence d'huile

Pour ce qui concerne les procédures, référez-vous au manuel d'entretien.