



**EVINRUDE<sup>®</sup>**  
**Johnson<sup>®</sup>**



---

## **Wiring Kit - Single Lever Controls P/N 174958 & 174959**

### **Safety Considerations**

These instructions will alert you to certain things you should do very carefully. If you don't, you could . . .

- hurt yourself or bystanders
- hurt boat operator, passengers
- damage the machinery

Safety symbol, , appears next to information important to prevent you and others from being hurt.

Note symbol, , appears next to information important to keep machinery from being damaged.

**IMPORTANT:** The important safeguards and instructions appearing in these directions cannot cover all possible conditions or situations that occur. The person following these directions must use common sense, caution and care.

### **Product Reference & Illustration**

When reference is made to a brand name, product or specific tool, an equivalent product may be used in place of the referred to product. Substitute products used must have equivalent characteristics, including type, strength, and material. Incorrect substitution may result in product malfunction and possible injury to the operator and/or passengers.

All photographs and illustrations used may not necessarily depict actual models or equipment, but are intended only for reference. Specifications used are based on the latest product information available at the time of publication.

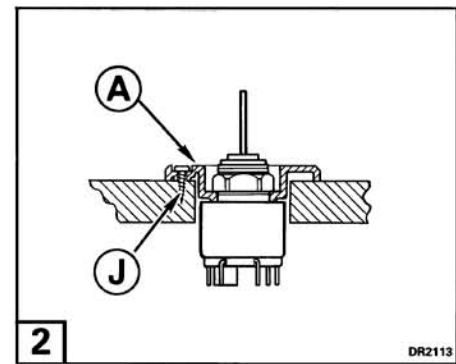
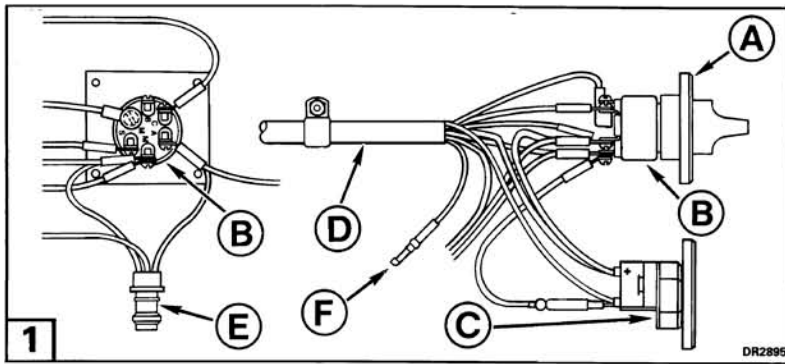

## Preface

This kit is used with 1981 and newer *Evinrude*<sup>®</sup> and *Johnson*<sup>®</sup> outboards:

- 50 thru 235 models having battery cables separate from the instrument cable assembly.
- *OMC Sea Drive*<sup>®</sup> power systems.

This wiring kit provides the key switch, instrument cable, a warning horn and tachometer plug. It replaces the single lever control and wiring harness shipped with the unit.

**⚠ This kit must only be used with a remote control that has start-in neutral protection.**

### To The Installer

**⚠ Give these installation instructions to the future owner. The instructions contain safety warnings and other information vital to the continued safe use of the product.**

### To the New Owner

Retain these installation instructions with your Owner's/Operator's Manual. They contain installation, adjustment and operating information for future reference.

### Preparation for Installation



**Safety Related**

Check contents of kit and familiar with new parts to be installed. Read installation instructions completely before starting work.

## Installation of Dashboard Wiring

 **Disconnect battery cables from battery.** Failure to disconnect battery cables could result in motor starting accidentally.

**1** Select a location on boat dashboard for ignition/primer switch panel **(A)**. Be sure location selected has clearance behind dash for switch **(B)**, warning horn **(C)**, and cable **(D)**.

Use bezel **(A)** as a template to mark dashboard for drilling. Drill a 1½ in. (38 mm) hole for ignition/primer switch. Drill two ⅜ in. (2,4 mm) pilot holes for panel mounting screws **(J)**.

Insert switch through hole from rear of dash and pull cable out about 12 in. (30 cm). Route remote control neutral start leads through hole from rear of dash.

Connect neutral start lead ring terminal to start "S" terminal of ignition/primer switch. Connect other end of knife terminal to instrument cable yellow/red lead knife terminal **(F)**. Pull rubber sleeve over connection to prevent shorting.

**2** Place panel **(A)** on ignition/primer switch and secure with nut. Fasten panel to dash with screws **(J)** provided.

**Note** Insert key into switch after battery connections have been made.

**1** As required, select a location on boat dashboard for the warning horn and bezel **(C)**. Be sure location selected has clearance behind dash for warning horn **(C)**, and cable **(D)**.

**1** Three wire plug **(E)** at dash end of instrument cable is provided for BMCA plug-in tachometers and plug-in adaptors.



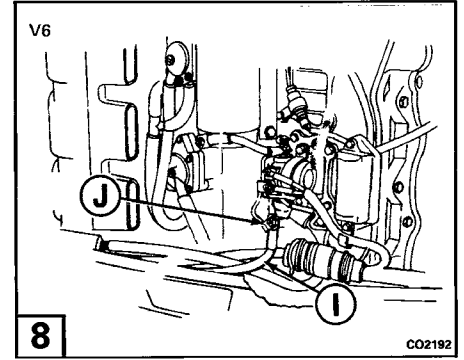
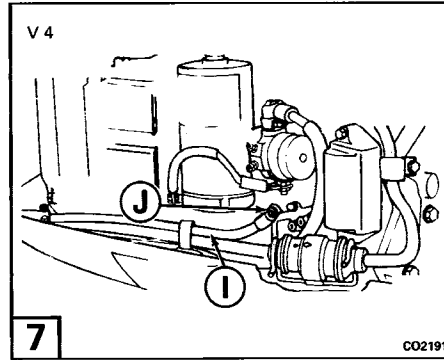
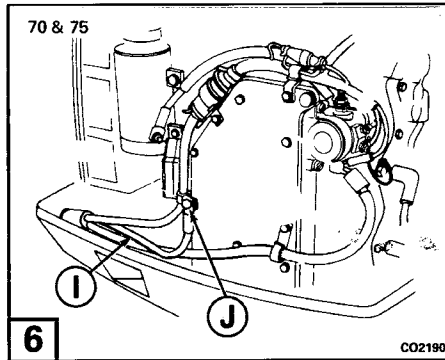
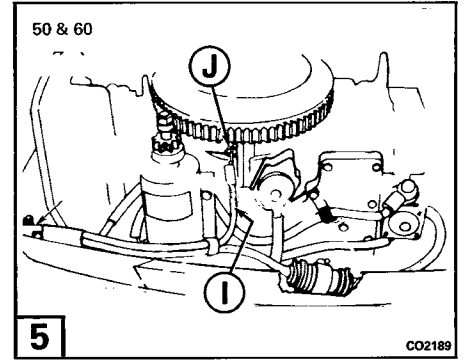
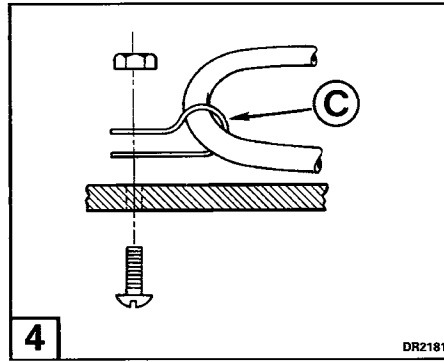
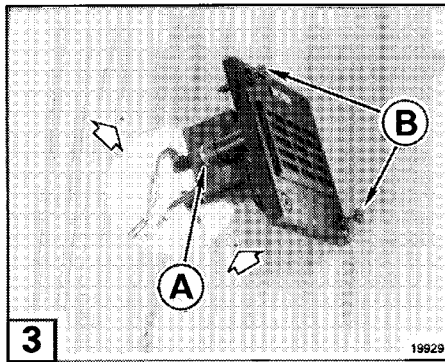

**3** Use warning horn bezel as a template to mark dashboard for drilling. Drill a 2 in. (50,8mm) hole for the warning horn. Drill two  $\frac{3}{32}$  in. (2.4 mm) pilot holes for the bezel mounting screws.

Insert warning horn far enough through the hole to allow installation of the warning horn to the bezel. Secure the horn to bezel with screw **A**.

Fasten bezel to dash with two bezel screws **B**.

**4** Fasten instrument cable **C** to rear of dash with closed clamp, screw and nut provided.

**Note** Do not allow ignition/primer switch terminals or warning horn terminals to support cable.

Route the instrument cable to rear of boat along gunwale. Fasten the cable in place with four screws and J-clamps provided.

**!** Provide sufficient slack at transom to permit steering and tilting of motor without binding.



**Safety Related**

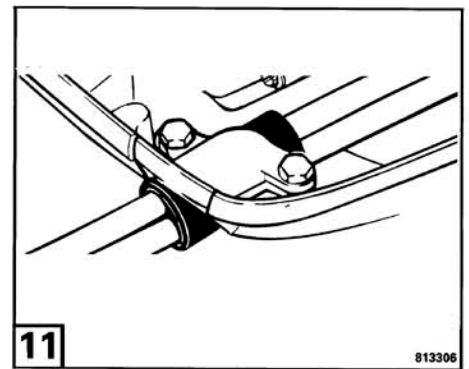
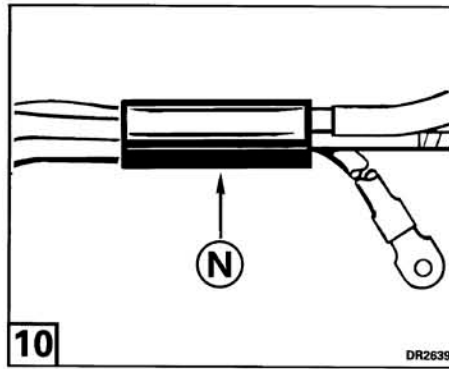
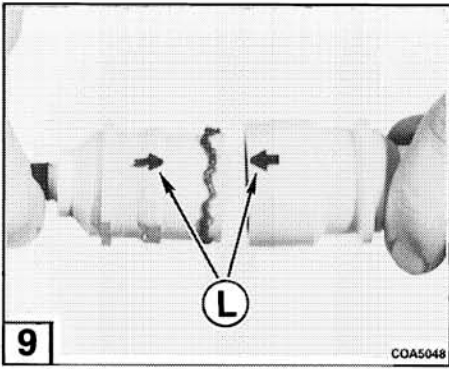

## Making Connections at Outboard

Remove cable clamp from front of lower motor cover.

**5 6 7 8** Route the battery leads through the opening in the lower motor cover where clamp was removed. Connect the positive (+) lead to the starter solenoid.

**Note** On 50 and 60 models, the positive lead (+) should be routed behind the starter motor.

**5 6 7 8** Connect the negative (-) lead **ⓐ** to ground terminal **ⓑ**.

**9** Apply *Triple-Guard*<sup>®</sup> grease to connector as shown. Align arrows **ⓓ** on motor and instrument cable connectors and push connectors together. Install clamp to retain connection.

**5 6 7 8** Snap the clamp into spring clip.

**10** Install grommet **ⓓ** on battery leads and instrument cable where they enter front of lower motor cover.

**11** Place grommet in opening in front of lower motor cover. Install clamp over grommet.

Fasten battery leads and instrument cable together, using tie straps provided, between front of motor and battery.

## Making Connections at OMC Sea Drive Power System

1. Route instrument cable through air duct bellows towards port side of engine.

2. Apply coating of *Triple-Guard*<sup>®</sup> grease to instrument cable connector and push connector into motor cable assembly. Install connector clamp.

3. Remove clamp and grommet from air silencer bracket. Press fuel hose and electrical cable into grommet locations.

4. Place clamp over grommet and install screws to attach clamp to air silencer bracket.

5. If battery cables fit loosely in grommet, wrap rubber or flexible insulating material until cables fit snugly in grommet.

 **Check routing of cables on engine for clearance near moving parts.**

 **Turn engine fully from side to side to check for correct cable length between clamp on air silencer and clamp inside boat transom. If cables rub heavily on edge of transom opening, adjust length or apply protective wrapping to cables.**

### Battery Installation

 Refer to the Owner's/Operator's Manual or **Service Manual** for battery recommendations, installation and servicing procedures.



 **Position battery in boat so that cables will have slack to clear steering attachments when engine is tilted and turned through all positions.**

Place battery in a battery box. Securely fasten box to the boat so it can not move.

 **Be sure battery box has provisions for venting the gases generated when charging the battery. The gases emitted by a battery charging are explosive when confined.**

 **Note** Connect red lead to the positive (+) battery terminal. Connect black lead to the negative (-) battery terminal.

### **Post Installation Test**

 **After installation is complete, check for possible interference between electrical cables and any portion of boat or motor.** Turn motor from lock to lock in both the running and full tilt positions. Interference may cause damage in electrical cables or steering/tilting restrictions.

Check operation of ignition/primer switch. Always run engine with a water supply for this test. With engine in neutral, turn key to "ON" position, push IN to activate primer. Turn key to "START" position to activate starter motor. As soon as engine starts, return key to "ON" position. Engine should shut off when key is returned to "OFF" position. Repeat the same test and check the emergency ignition cut-off switch. If one of the tests fail, recheck installation and correct as required.





# EVINRUDE Johnson

SVENSKA

## Sladdatsats för enspaksreglage P/N 174958 & 174959

### Säkerhetssynpunkter

Dessa instruktioner avser ett göra dig uppmärksam på vissa åtgärder som bör företas med största omsorg. I annat fall riskerar du att . . .

- skada dig själv eller någon i din omgivning
- skada båtens förare eller passagerare
- skada maskineriet

Säkerhetssymbolen, , anges intill sådan viktig information som avser att förhindra att du eller andra åsamkas skada.

Observera-symbolen, , anges intill sådan viktig information som avser att förhindra att maskineriet skadas.

**OBSERVERA:** De skyddsanordningarna och anvisningarna kan inte täcka allt vad beträffar omständigheter eller situationer. Den som följer dessa föreskrifter måste ta bruk av sitt sunda förnuft, försiktighet samt omsorg.

### Produktreferens och illustration

När hänvisning görs till märkesnamn, produkt eller visst verktyg, kan en motsvarande produkt användas. De ersättningsprodukter måste ha likvärdiga egenskaper, inklusive styrka, typ och material. Felsktigt utbyte kan medföra att produkten blir defekt och ev. orsaker skador på förare och/eller passagerare.

Alla fotografier och illustrationer behöver nödvändigtvis inte vara av den aktuella modellen eller utrustningen, men är avsedda som referens och baseras på den senaste tillgängliga produktinformationen vid tiden för publiceringen.

ESPAÑOL

## Conjunto de Alambrado Controles de Una Sola Palanca P/N 174958 & 174959

### Consideraciones de Seguridad

Estas instrucciones lo alertarán hacia ciertas cosas que usted deberá hacer muy cuidadosamente. Si usted no las hace, podría . . .

- herirse o herir a los espectadores
- herir al operador de la embarcación o a los pasajeros
- dañar la maquinaria

El símbolo de seguridad, , que aparece junto a información importante, es para evitar que usted u otras personas se hieran.

El símbolo, , que aparece junto a información importante, es para evitar dañar la maquinaria.

**IMPORTANTE:** Las importantes salvaguardas e instrucciones que aparecen en estas direcciones no pueden abarcar todas las condiciones o situaciones posibles que ocurran. La persona que siga estas direcciones debe utilizar el sentido común, precaución y cuidado.

### Referencia a Productos e Ilustraciones

Cuando nos referimos a una marca, producto o herramienta específica, un equivalente podrá ser usado en lugar del producto referido. Los productos usados como sustitutos deberán tener características equivalentes, incluyendo tipo, resistencia y material. El substituir incorrectamente podrá resultar en el mal funcionamiento del producto y en posibles heridas al operador y/o a los pasajeros.

Todas las fotografías, ilustraciones y especificaciones empleadas, puede que de hecho no representen los modelos o equipos reales; su empleo lleva la intención de usarlos únicamente como referencia. Las especificaciones usadas están basadas en las últimas informaciones disponibles en el momento de la publicación.

FRANÇAIS

## Kit de câblage - Contrôles à levier unique P/N 174958 & 174959

### Instructions de sécurité

Ces instructions attireront votre attention sur certains points devant être exécutés avec précaution. Respectez-les, pour éviter . . .

- de vous blesser ou de blesser votre entourage
- de blesser le pilote ou les passagers du bateau
- d'endommager des pièces mécaniques

Le symbole de Sécurité, , signale des informations importantes destinées à éviter des blessures à vous-même et à votre entourage.

Le symbole  signale des informations importantes destinées à éviter des dommages aux pièces mécaniques.

**IMPORTANT:** Les précautions et instructions décrites dans ce document ne peuvent couvrir toutes les situations possibles. Le lecteur devra faire preuve de bon sens, de prudence et d'attention.

### Références produits et illustrations

Pour toute référence à une marque déposée, à un produit ou à un outil spécifique, il vous est loisible d'utiliser un produit équivalent. Les produits de substitution doivent présenter des caractéristiques identiques quant au type, à la résistance et au matériau. Une substitution incorrecte peut causer des défaillances et mettre en danger le pilote et/ou les passagers.

Les photographies et illustrations ne correspondent pas nécessairement aux modèles ou à l'équipement en service; elles sont données au seul titre de référence et sont basées sur les informations les plus récentes disponibles à la date de la publication.

ITALIANO

## Kit di cablaggio - Comandi a leva unica P/N 174958 & 174959

### Norme di sicurezza

Le presenti istruzioni richiamano l'attenzione sulla necessità di procedere a determinate operazioni con estrema cautela. In caso contrario, si potrebbe . . .

- rimanere feriti, o ferire i presenti
- provocare ferite al pilota del motoscafo o ai passeggeri
- danneggiare le apparecchiature

Il simbolo di pericolo, , accompagna, le informazioni atte ad evitare di rimanere feriti.

Il simbolo  compare accanto alle informazioni atte a prevenire danni al motore e alle apparecchiature.

**IMPORTANTE:** Le norme di sicurezza e istruzioni non possono ricoprire tutte le condizioni possibili. Per cui la persona che si riferisce a queste spiegazioni dovrà fare prova di buon senso, di cautela e di attenzione.

### Riferimenti a prodotti e illustrazioni

Ogni qualvolta viene fatto riferimento ad un marchio di fabbrica, ad un prodotto o ad un particolare utensile, al posto del prodotto menzionato si può utilizzarne uno equivalente. I prodotti devono presentare caratteristiche analoghe in fatto di tipo, resistenza, materiale. L'uso di prodotti inadeguati può dar luogo a malfunzionamento dei medesimi, con conseguente pericolo di ferite per il pilota e/o i passeggeri.

Le fotografie e illustrazioni non si riferiscono necessariamente a modelli o attrezzature esistenti, ma sono intese a scopo di riferimento. Si basano sulle ultime informazioni disponibili al momento della pubblicazione.



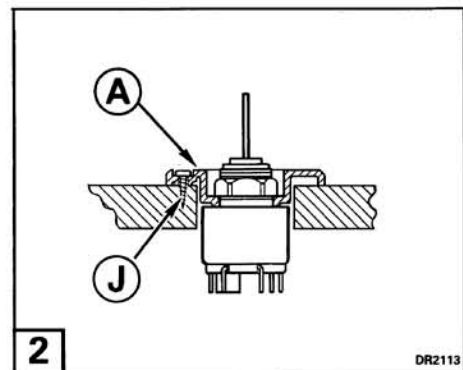
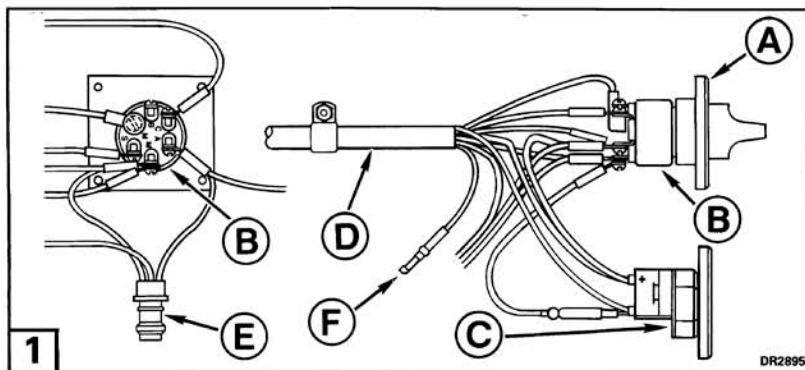

SVENSKA

## Förord

Denna sats används till 1981 och nyare *Evinrude®* och *Johnson®* utbordare:

- 50 t.o.m. 235 modeller vars batterikablar är skilda från instrumentkabelnheten.
- *OMC Sea Drive®*-system.

Denna sladdsats innehåller tändningslås, instrumentkabel, ett varningshorn och varvräknarplugg. Den ersätter enspaksreglage och kabelnät som sändes med denna enhet.

**!** Denna sats får endast användas med ett fjärreglage som har "start i neutral"-skydd.

Till installatören

**!** Ge dess installationsanvisningar till ägaren. De innehåller säkerhetsvarningar och annan information som är viktig för fortsatt säker användning av produkten.

Till ägaren

Förvara dessa installationsanvisningar med ägare/förarehandboken. De innehåller installations-, justerings- och bruksinformation för framtida referens.

## Förberedelser för installation

**!** Säkerhetsvarning

FRANÇAIS

## Préface

Ce kit de câblage est utilisé sur les hors-bords *Evinrude®* et *Johnson®*:

- Modèles de 50 à 235 possédant des câbles de batterie séparés de l'ensemble du câble d'instrumentation
- Systèmes de propulsion *OMC Sea Drive®*.

Ce kit de câblage fourni le commutateur à clé, le câble d'instrumentation, une fiche d'avertisseur sonore et de tachymètre. Il remplace le contrôle à levier unique et le harnais de câbles expédiés avec l'unité.

**!** Ce kit doit être utilisé uniquement avec un contrôle à distance qui possède une protection de départ au point-mort.

A l'installateur

**!** Donnez ces instructions de montage au futur propriétaire. Ces instructions contiennent des avertissements de sécurité et d'autres informations vitales à l'usage continu sans danger de ce produit.

Au nouveau propriétaire

Gardez ces instructions d'installation avec votre manuel du propriétaire/opérateur. Elles contiennent des informations d'installation, de réglage et de fonctionnement pour votre référence future.

## Préparation pour l'installation

**!** Point de Sécurité

ESPAÑOL

## Prefacio

Este conjunto es usado con los motores fuera de borda *Evinrude®* y *Johnson®* de 1981 y más recientes:

- Los modelos del 50 al 235 que tengan cables de batería separados del arnés de cables de instrumentos.
- Sistemas de Propulsión Marina *OMC Sea Drive®*.

Este conjunto de alambrado proporciona el interruptor de la llave, el cable de instrumentos, la bocina de advertencia y el enchufe para el tacómetro. Reemplaza el control remoto de una sola palanca y el arnés de cables despachado con la unidad.

**!** Este conjunto deberá ser usado únicamente con un control remoto que tenga el dispositivo de protección de arranque en neutro.

Al Instalador

**!** Entréguele estas instrucciones de instalación al futuro propietario. Las instrucciones contienen advertencias de seguridad y otras informaciones vitales para el uso seguro y continuo de este producto.

Al Nuevo Propietario

Guardé estas instrucciones de instalación con su Manual del Propietario/Operador. Ellas contienen información de instalación, ajustes y operación para referencia futura.

## Preparación para la Instalación

**!** Relativo a Seguridad

ITALIANO

## Introduzione

Questo kit viene utilizzato con i fuoribordo *Evinrude®* e *Johnson®* del 1981 e più recenti:

- Dai modelli 50 al 235 con cavi batteria separati dal cavo della strumentazione.
- Sistemi con unità *OMC Sea Drive®*.

Questo kit fornisce un interruttore a chiave, un cavo della strumentazione, un avvisatore acustico e una spina per il contagiri. Sostituisce il comando monoleva e il complesso fili fornito con il motore.

**!** Questo kit va utilizzato solo con un telecomando provvisto di una protezione per l'avviamento solo in folle.

Per l'installatore

**!** Consegnare queste istruzioni di installazione al futuro proprietario. Contengono avvertenze di sicurezza ed altre informazioni essenziali per l'uso continuo e sicuro di questo prodotto.

Per il nuovo proprietario

Conservare queste istruzioni di installazione con il manuale del proprietario/utente. Contengono informazioni sull'installazione, la regolazione e il funzionamento che potranno rivelarsi utili in futuro.

## Preparazione per l'installazione

**!** Sicurezza d'Uso

Bekanta dig med de nya delarna i satsen som ska installeras. Läs igenom installationsanvisningarna fullständigt innan du börjar arbeta.

### Installation av instrumentpanelssladdar

**⚠ Koppla loss batterikablarna från batteriet.** Om detta inte görs, kan motorn startas av misstag.

**1** Välj ett monteringsställe på instrumentpanelen för tändnings/primerkontaktspanelen **A**. Se till att välja en plats med tillräckligt utrymme bakom panelen för kontakten **B**, varningshornet **C** och kabeln **D**.

Använd infattningen **A** som mall för att märka ut instrumentpanelen för borrhning. Borra ett 1½ in. (38 mm) hål för tändnings/primerkontakten. Borra två ¾ in. (2,4 mm) styvhål för fästskruvarna **J**.

Sätt in kontakten genom hålet från instrumentpanelens baksida och dra ut kabeln ung. 12 in. (30 cm). Dra fjärreglagets neutralstartssladdar genom hålet från instrumentpanelens baksida.

Koppla neutralstartssladdens ringfäste på tändnings/primerkontaktens "S"-startuttag. Koppla knivfästets andra ände till instrumentkabelns gul/röda sladds knivfäste **F**. Dra gummimuffen över kopplingen för att förhindra kortslutning.

**2** Sätt panelen **A** på tändnings/primerkontakten och fäst med muttern. Fäst panelen på instrumentpanelen med de medföljande skruvarna **J**.

**Obs** Sätt in nyckeln i kontakten när batterikopplingarna har gjorts.

**1** Välj ett ställe på båtens instrumentpanel för varningshornet och infattningen **C**. Se till att det finns tillräckligt utrymme på baksidan av instrumentpanelen för varningshornet **C** och kabeln **D**.

**1** Treledarpluggen **E** på instrumentkabelns instrumentpanelsände är avsedd för insticksvarvräknare och -adaptar.

**⚠ Säkerhetsvarning**

FRANCAIS  
Vérifiez le contenu du kit pour vous familiariser avec les nouvelles pièces à installer. Lisez toutes les instructions de montage avant de commencer le travail.

### Installation du câblage du tableau de bord

**⚠ Déconnectez les câbles de batterie de la batterie.** Manquer de disconnecter les câbles de batterie peut résulter en une mise en marche accidentelle du moteur.

**1** Choisissez un emplacement sur le tableau de bord pour le panneau **A** de l'interrupteur d'allumage/amorçage. Assurez-vous que l'endroit choisi a un dégagement suffisant à l'arrière du tableau de bord pour l'interrupteur **B**, l'avertisseur sonore **C** et le câble **D**.

Utilisez la plaque frontale **A** comme gabarit pour marquer les trous à percer. Percez un trou de 38 mm (1½ in.) pour l'interrupteur d'allumage/amorçage. Percez deux trous pilotes de 2,4 mm (¾ in.) pour les vis de fixation **J** du panneau.

Insérez l'interrupteur à travers le trou, depuis l'arrière du tableau de bord et tirez le câble en dehors sur environ 30 cm (12 in.). Faites passer les fils de démarrage à distance au point mort à travers le trou depuis l'arrière du tableau de bord.

Connectez l'anneau de borne du fil de démarrage au point mort à la borne "S" de départ de l'interrupteur d'allumage/amorçage. Connectez l'autre extrémité de la borne-couteau à la borne-couteau **F** du fil jaune/rouge du câble d'instrumentation. Tirez le manchon en caoutchouc sur la connection pour éviter un court-circuit.

**2** Placez le panneau **A** sur l'interrupteur d'allumage/amorçage et fixez-le à l'aide de l'écrou. Attachez le panneau au tableau de bord avec les vis **J** fournies.

**Note** Insérez le clé dans l'interrupteur après avoir complété les connexions de la batterie.

**1** Selon besoin, choisissez un endroit sur le tableau de bord du bateau pour l'avertisseur sonore et la plaque frontale de fixation **C**. Assurez-vous que l'endroit choisi a un dégagement suffisant à l'arrière du tableau de bord pour l'avertisseur sonore **C** et le câble **D**.

**1** Une prise à trois fils **E** est fournie, à l'extrémité tableau de bord du câble d'instrumentation, pour y mettre les tachymètres à fiche et les adaptateurs à fiche.

**⚠ Point de Sécurité**

Verifique el contenido del conjunto para familiarizarse con las piezas nuevas a ser instaladas. Lea completamente las instrucciones de instalación antes de comenzar el trabajo.

### Instalación del Alambrado en el Tablero de Instrumentos

**⚠ Desconecte los cables de batería de la batería.** El no desconectar los cables de la batería podrá resultar en que el motor se arranque, y en chispas eléctricas sin control.

**1** Seleccione una localización en el tablero de instrumentos de la embarcación para el panel del interruptor de ignición/cebador **A**. Asegúrese de que la localización seleccionada tenga el suficiente espacio libre detrás del tablero para acomodar el interruptor **B**, la bocina de advertencia **C**, y el cable **D**.

Use el bisel **A** como plantilla para marcar el tablero de instrumentos para perforación. Perfore un agujero de 38 mm (1½ pul.) para el interruptor de ignición/cebador. Perfore dos agujeros pilotos de 2,4 mm (¾ pul.) para los tornillos de montaje del panel **J**.

Inserte el interruptor a través del agujero por la parte trasera del tablero de instrumentos y hale el cable aproximadamente 30 cm (12 pul.). Encamine a través del agujero, y por la parte trasera del tablero de instrumentos, los cables del interruptor de arranque en neutro del control remoto.

Conecte el terminal de anillo del cable de arranque en neutro al terminal "S" del interruptor de ignición/cebador. Conecte el otro extremo del terminal de cuchilla al terminal de cuchilla del cable de instrumentos amarillo/rojo **F**. Hale la manga de caucho sobre la conexión con el fin de evitar cortos circuitos,

**2** Coloque el panel **A** en el interruptor de ignición/cebador y asegúrelo con la tuerca. Sujete el panel al tablero de instrumentos con los tornillos **J**, suministrados.

**Nota** Inserte la llave en el interruptor después de haber efectuado las conexiones de la batería.

**1** Como sea necesario, seleccione una localización en el tablero de instrumentos de la embarcación para instalar la bocina de advertencia y el bisel **C**. Asegúrese de que la localización tenga suficiente espacio libre detrás del tablero para la bocina de advertencia **C**, y el cable **D**.

**1** Un conector de tres cables **E**, situado en el cable de instrumentos al extremo del tablero, es suministrado para conectar los tacómetros de enchufe y los adaptadores de enchufe.

**⚠ Relativo a Seguridad**

Controllare il contenuto del kit per familiarizzarsi con le nuove parti da installare. Leggere attentamente le istruzioni di installazione prima di iniziare il lavoro.

### Collegamento dei fili al cruscotto

**⚠ Staccare i cavi dalla batteria.** Se non si esegue quest'operazione, si rischia di fare avviare accidentalmente il motore.

**1** Scegliere un posto sul cruscotto per installare il pannello **A** dell'interruttore di avviamento/adescamento. Accertarsi che ci sia abbastanza spazio dietro al cruscotto per l'interruttore **B**, l'avvisatore acustico **C** e il cavo **D**.

Servirsi della cornice **A** come mascherina per segnare i punti da forare sul cruscotto. Eseguire un foro da 1½ in. (38 mm) per l'interruttore di avviamento/adescamento. Eseguire due fori di guida da ¾ in. (2,4 mm) per le viti di montaggio del pannello **J**.

Inserire l'interruttore nel foro dal retro del cruscotto e tirare il cavo di circa 12 in. (30 cm). Far passare i fili di consenso all'avviamento in folle del telecomando dal retro del cruscotto.

Collegare il terminale ad anello del filo di avviamento in folle al terminale "S" dell'interruttore di avviamento/adescamento. Collegare l'altra estremità del terminale a lamella al terminale a lamella del filo del cavo della strumentazione giallo/rosso **F**. Proteggere la connessione con un manicotto di gomma per evitare cortocircuiti.

**2** Porre il pannello **A** sull'interruttore di avviamento/adescamento e fissarlo con un dado. Fissare il pannello al cruscotto con le viti **J** fornite.

**Nota** Inserire la chiave nell'interruttore dopo aver eseguito i raccordi alla batteria.

**1** Come richiesto, scegliere un posto sul cruscotto per l'avvisatore acustico e la cornice **C**. Accertarsi che sul posto scelto ci sia abbastanza spazio dietro al cruscotto per l'avvisatore acustico **C** e per il cavo **D**.

**1** Per il contagiri a spina e gli adattatori a spina viene fornita una spina a tre fili **E** che si trova all'estremità del cavo della strumentazione dal lato del cruscotto.

**⚠ Sicurezza d'Uso**

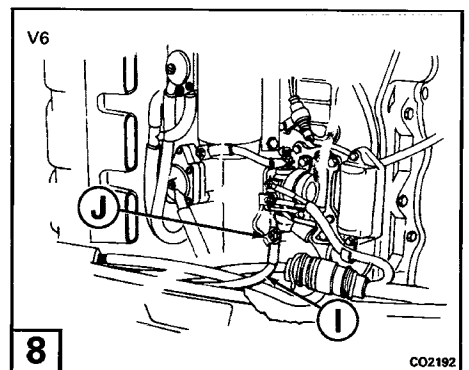
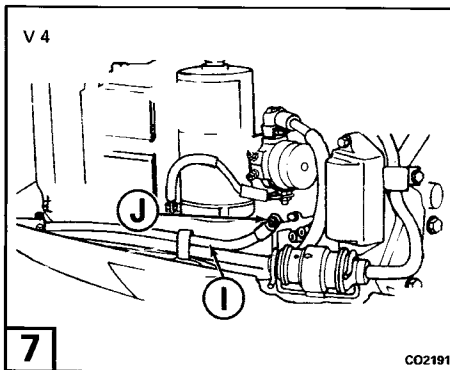
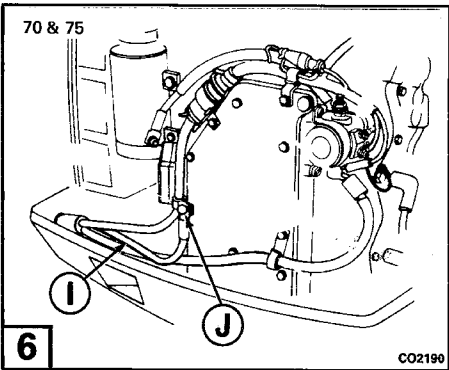
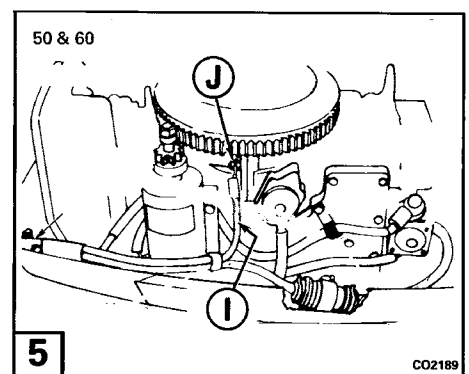
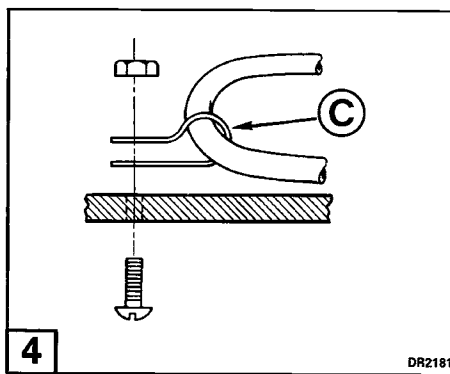
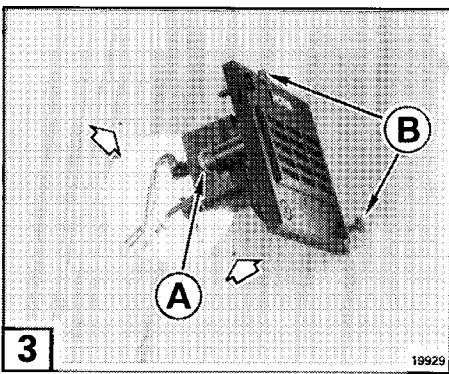

SVENSKA

**3** Använd varningshornets infattning som mall för att märka ut instrumentpanelen för borring. Borra ett 2 in. (50,8 mm) hål för varningshornet. Borr två  $\frac{3}{32}$  in. (2,4 mm) styrhål för infattningens fästskruvar.

Sätt in varningshornet så långt genom hålet att du kan montera varningshornet på infattningen. Fäst hornet på infattningen med skruv **A**.

Fäst infattningen på instrumentpanelen med två infattningsskruvar **B**.

**4** Fäst instrumentkabeln **C** på instrumentpanelens baksida med den stängda klämmen, skruven och muttern som ingår i satsen.

**Obs** Låt inte tändnings/primerkontaktens uttag eller varningshornets uttag bära upp kabeln.

Dra instrumentkabeln längs relingen till båtens akter. Sätt kabeln på plats med de fyra skruvarna och J-klämmorna som ingår i satsen.

**!** Se till att kabeln är tillräckligt slak så att motorn kan styras och tippas upp utan att den låser.

**!** Säkerhetsvarning

FRANÇAIS

**3** Servez-vous de la plaque frontale de l'avertisseur sonore comme gabarit pour marquer le percement du tableau de bord. Percez un trou de 50,8 mm (2 in.) pour l'avertisseur sonore. Percez deux trous pilotes de 2,4 mm ( $\frac{3}{32}$  in.) pour les vis de fixation de la plaque frontale.

Insérez l'avertisseur sonore assez profondément dans le trou pour permettre l'installation de l'avertisseur sur la plaque. Fixez l'avertisseur à la plaque avec la vis **A**.

Attachez la plaque frontale au tableau de bord avec les deux vis **B** de la plaque.

**4** Attachez le câble d'instrumentation **C** à l'arrière du tableau de bord avec le collier fermé, la vis et l'écrou fournis.

**Note** Ne laissez pas les bornes de l'interrupteur d'allumage/amorçage ou les bornes de l'avertisseur sonore supporter le câble.

Acheminez le câble d'instrumentation vers l'arrière du bateau le long du plat-bord. Fixez le câble en place avec les quatre vis et les colliers de type J fournis.

**!** Laissez au câble suffisamment de mou au tableau arrière pour que le moteur puisse être dirigé et relevé sans tension.

**!** Point de Sécurité

ESPAÑOL

**3** Use el bisel de la bocina de advertencia para marcar el tablero de instrumentos para perforación. Perfore un agujero de 50,8 mm (2 pul.) para la bocina de advertencia. Perfore dos agujeros pilotos de 2,4 mm ( $\frac{3}{32}$  pul.) para los tornillos de montaje del bisel.

Inserte la bocina de advertencia en el agujero lo suficiente como para permitir la instalación de la bocina en el bisel. Asegure la bocina al bisel con el tornillo **A**.

Sujete el bisel en el tablero con los dos tornillos **B**.

**4** Sujete el cable de instrumentos **C** en la parte trasera del tablero de instrumentos usando la abrazadera cerrada, el tornillo y la tuerca suministradas.

**Nota** No permita que los terminales del interruptor de ignición/cebador o los terminales de la bocina de advertencia soporten el peso del cable.

Encamine por la borda el cable de instrumentos hacia la parte trasera de la embarcación. Sujete el cable en posición con los cuatro tornillos y las cuatro abrazaderas tipo-J.

**!** Deje los cables lo suficientemente flojos en la popa para permitir la dirección y la inclinación del motor sin rozamientos.

**!** Relativo a Seguridad

ITALIANO

**3** Servirsi della cornice dell'avvisatore acustico come mascherina per segnare i punti da forare sul cruscotto. Eseguire un foro da 2 in. (50,8 mm) per l'avvisatore acustico. Eseguire due fori di guida da  $\frac{3}{32}$  in. (2,4 mm) per le viti di montaggio della cornice.

Inserire nel foro l'avvisatore acustico spingendolo quanto basta per permettere la sua installazione sulla cornice. Fissare l'avvisatore alla cornice con la vite **A**.

Fissare la cornice al cruscotto con le due viti **B**.

**4** Fissare il cavo della strumentazione **C** al retro del cruscotto con il morsetto, la vite e il dado provvisto.

**Nota** Non permettere ai terminali dell'interruttore di avviamento/adesamento o ai terminali dell'avvisatore di sostenere il cavo.

Fare passare il cavo della strumentazione dietro alla barca, lungo la frisata. Fissare il cavo al suo posto con le quattro viti e le graffe a J provviste.

**!** Lasciare abbastanza gioco sullo specchio di poppa per poter sterzare e ribaltare il motore senza tendere il cavo.

**!** Sicurezza d'Uso

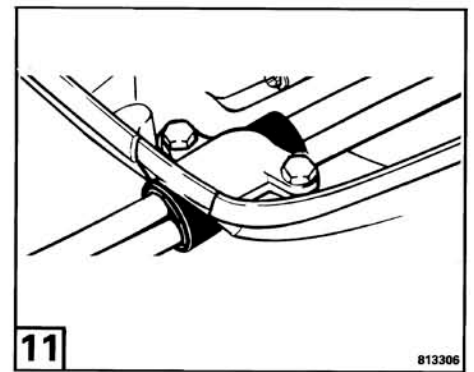
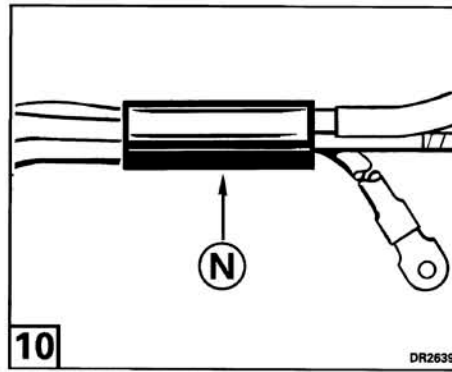
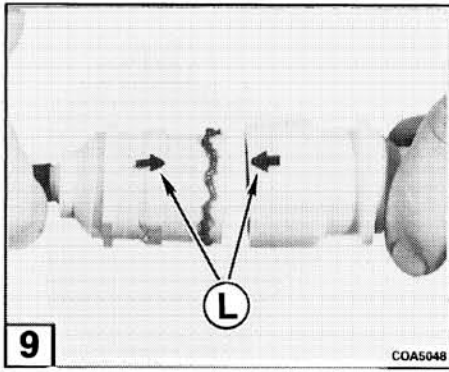

SVENSKA

### Kopplingar vid utbordaren

Ta bort kabelklämman från underkåpens framsida.

**5 6 7 8** Dra batteriledningarna genom öppningen i underkåpan där klämman togs bort. Koppla den positiva (+) ledningen till startsolenoiden.

**Obs** På modellerna 50 och 60 ska den positiva ledningen (+) dras bakom startmotorn.

**5 6 7 8** Koppla den negativa (-) ledningen ① till jorduttaget ②.

**9** Lägg *Triple-Guard*®-fett på kopplingen som visat. Sätt pilarna ① på motorn och instrumentkabelkopplingarna mitt emot varandra och tryck ihop kopplingarna. Installera klämman.

**5 6 7 8** Snäpp in klämman i fjäderklämman.

**10** Sätt bussningen ③ på batteriledningarna och instrumentkabeln där dessa går in i underkåpens framsida.

**11** Sätt bussningen i öppningen på underkåpens framsida. Sätt klämman över bussningen.

Använd de spännband som ingår i satsen och fäst ihop batteriledningarna och instrumentkabeln mellan motorns framsida och batteriet.

ESPAÑOL

### Haga las Conexiones en el Fuera de Borda

Remueva la abrazadera de la parte frontal de la tapa inferior del motor.

**5 6 7 8** Encamine los cables de la batería a través de la abertura situada en la tapa inferior del motor, donde la abrazadera fue removida. Conecte el cable positivo (+) al solenoide del arranque.

**Nota** En los modelos de 50 y 60, el cable positivo (+) deberá ser encaminado por detrás del motor de arranque.

**5 6 7 8** Conecte el cable negativo (-) ① al terminal de tierra ②.

**9** Aplíquese grasa *Triple-Guard*® al conector, tal como se muestra. Alinee las flechas ① de los conectores del cable del motor y del cable de instrumentos y empújelos entre sí. Instale la abrazadera para mantener la conexión.

**5 6 7 8** Coloque la abrazadera en la presilla resorte.

**10** Instale el anillo de caucho ③ en los cables de batería y en el cable de instrumentos donde entran en la tapa inferior del motor.

**11** Coloque el anillo de caucho en la abertura de la tapa inferior del motor. Instale la abrazadera sobre el anillo de caucho.

Amarre los cables de batería y el cable de instrumentos, usando las cintas de amarre suministradas, entre el frente del motor y la batería.

FRANÇAIS

### Connections sur moteur hors-bord

Enlevez le collier de câble de l'avant du capot-moteur inférieur.

**5 6 7 8** Acheminez les fils de la batterie à travers l'ouverture du capot-moteur inférieur, là où le collier a été enlevé. Connectez le fil positif (+) au solénoïde du démarreur.

**Note** Sur les modèles 50 et 60, le fil positif (+) doit être acheminé à l'arrière le moteur du démarreur.

**5 6 7 8** Connectez le fil négatif (-) ① à la borne de masse ②.

**9** Appliquez de la graisse *Triple-Guard*® au connecteur comme figuré. Alignez les flèches ① sur le moteur et sur les connecteurs du câble d'instrumentation et pressez ensemble les connecteurs. Installez le collier pour bloquer la connection.

**5 6 7 8** Pressez le collier dans le clip à ressort.

**10** Installez l'oeillet ③ sur les fils de la batterie et le câble d'instrumentation, là où ils entrent à l'avant du capot-moteur inférieur.

**11** Placez l'oeillet dans l'ouverture à l'avant du capot-moteur inférieur. Mettez le collier par-dessus l'oeillet.

Attachez ensemble les fils de la batterie et le câble d'instrumentation, à l'aide des sangles fournies, entre l'avant du moteur et la batterie.

ITALIANO

### Collegamento al fuoribordo

Togliere il morsetto del cavo che si trova sulla parte anteriore della bacinella motore.

**5 6 7 8** Far passare i cavi della batteria attraverso l'apertura della bacinella motore, laddove è stato tolto il morsetto. Collegare il cavo positivo (+) al solenoide di avviamento.

**Nota** Sui motori modello 50 e 60, il cavo positivo (+) va disposto dietro al motorino di avviamento.

**5 6 7 8** Collegare il cavo negativo (-) ① al terminale di massa ②.

**9** Applicare grasso *Triple-Guard*® sul connettore come illustrato. Allineare le frecce ① dei connettori del motore e dei connettori del cavo della strumentazione e raccordarli. Installare il morsetto per fissare il raccordo.

**5 6 7 8** Inserire il morsetto nel fermaglio.

**10** Installare l'anello passacavi ③ sui cavi della batteria e sul cavo della strumentazione all'entrata della bacinella motore.

**11** Porre l'anello passacavi all'entrata della bacinella motore. Installare il morsetto sull'anello passacavi.

Allacciare i cavi della batteria e della strumentazione servendosi delle fascette provviste, fra la parte anteriore del motore e la batteria.

## Kopplingar vid OMC Sea Drive-system

1. Dra instrumentkabeln genom luftkanalsbälgen mot motorns bordsida.
2. Lägg ett skikt *Triple-Guard*<sup>®</sup>-fett på instrumentkabelkopplingen och tryck in kopplingen i motorkabelnheten. Montera kopplingsklämman.
3. Ta bort klämman och bussningen från ljuddämparfästet. Tryck in bränsleslangen och elkabeln på bussningens platser.
4. Sätt klämman över bussningen och skruva i skruvarna för att fästa klämman på ljuddämparfästet.

5. Om batterikablarna sitter löst i bussningen, linda gummi eller ett flexibelt isoleringsmaterial runt dem tills de sitter tätt i bussningen.

 **Kontrollera att kablarna på motorn inte är i vägen för rörliga delar.**

 **Vrid motorn helt från sida till sida för att kontrollera att kabel-längden är korrekt mellan klämman på ljuddämparen och klämman i båtens akterspegel. Om kablarna gnuggar mycket mot kanten på akterspegelsöppningen, justera längden eller linda om kablarna.**

### Batterimontering

 Se ägare/förarehandboken eller **verkstadshandbok** beträffande batterirekommendationer, installations- och serviceprocedurer.

 **Säkerhetsvarning**

FRANÇAIS

### Connections au système de propulsion OMC Sea Drive

1. Faites passer le câble d'instrumentation à travers les soufflets de passage d'air vers le coté bâbord du moteur.
2. Appliquez une couche de graisse *Triple-Guard*<sup>®</sup> sur le connecteur du câble d'instrumentation et poussez le connecteur dans l'assemblage du câble du moteur. Installez le collier du connecteur.
3. Enlevez le collier et l'oeillet du support du silencieux d'air. Pressez le flexible de carburant et le câble d'électricité dans les emplacement de l'oeillet.
4. Mettez le collier sur l'oeillet et mettez les vis pour fixer le collier au support du silencieux d'air.
5. Si les câbles de la batterie sont trop lâches dans l'oeillet, enroulez-les dans du caoutchouc ou un matériau flexible isolant jusqu'à ce que les câbles soient bien serrés dans l'oeillet.

 **Assurez-vous que le passage des câbles sur le moteur est dégagé des parties mobiles.**

 **Déplacez le moteur complètement d'un coté à l'autre pour vérifier si la longueur des câbles entre le collier du silencieux à air et le collier à l'intérieur du tableau arrière du moteur est correcte. Si les câbles frottent fortement sur le bord de l'ouverture du tableau arrière, réglez la longueur ou mettez une protection autour des câbles.**

### Installation de la batterie

 **Référez-vous au Manuel du propriétaire/opérateur ou au Manuel d'entretien** pour les recommandations concernant la batterie, les procédures d'installation et d'entretien.

 **Point de Sécurité**

## Haga las Conexiones en el Sistema de Propulsión Marina OMC Sea Drive

1. Encamine el cable de instrumentos por entre los fuelles del conducto de aire hacia el lado babor del motor.
2. Aplíquese una película de grasa *Triple-Guard*<sup>®</sup> al conector del cable de instrumentos y enchúfelo en el conector del cable del motor. Instale la abrazadera del conector.

3. Remueva la abrazadera y el anillo de caucho del soporte del silenciador de aire. Instale a presión la manguera de combustible y el cable eléctrico en sus respectivos lugares en el anillo de caucho.

4. Coloque la abrazadera sobre el anillo de caucho e instale los tornillos para sujetar la abrazadera al soporte del silenciador de aire.

5. Si los cables de batería encajan flojamente en el anillo de caucho, envuelva caucho o material aislante flexible alrededor de los cables hasta que encajen apretadamente en el anillo de caucho.

 **Revise el encaminamiento de los cables en el motor para ver si tienen suficiente espacio libre cerca de piezas móviles.**

 **Gire el motor de tope a tope para verificar la dimensión correcta del cable entre la abrazadera del silenciador de aire y la abrazadera situada dentro de la popa de la embarcación. Si el cable se roza fuertemente contra el borde del agujero de la popa, ajuste la longitud o colóquese una envoltura aislante a los cables.**

### Instalación de la Batería

 **Refiérase al Manual del Propietario/Operador o al Manual de Servicio** para obtener las recomendaciones de batería, y los procedimientos de instalación y servicio.

 **Relativo a Seguridad**

ITALIANO

### Collegamenti all'unità OMC Sea Drive

1. Far passare il cavo della strumentazione attraverso i soffietti del condotto dell'aria dal lato babordo del motore.
2. Applicare uno strato di grasso *Triple-Guard*<sup>®</sup> al connettore del cavo della strumentazione e introdurre questo connettore nel cavo del motore. Installare il morsetto del connettore.
3. Togliere il morsetto e l'anello passacavi dalla staffa del silenziatore. Inserire il flessibile di alimentazione e il cavo elettrico nell'anello passacavi.
4. Porre il morsetto sull'anello passacavi e installare le viti per fissare il morsetto alla staffa del silenziatore dell'aria.
5. Se i cavi della batteria sono lenti nell'anello passacavi, avvolgerli con qualsiasi materiale isolante o flessibile finché siano ben fissati all'anello passacavi.

 **Controllare la disposizione dei cavi sul motore per assicurarsi che non siano a contatto con le parti in movimento del motore.**

 **Fare girare il motore da un lato all'altro per controllare la lunghezza del cavo fra il morsetto del silenziatore e il morsetto che si trova nello specchio di poppa. Se i cavi strofinano contro il bordo dell'apertura dello specchio, regolare la lunghezza oppure avvolgerli con materiale protettivo.**

### Montaggio della batteria

 **Riferirsi al manuale del proprietario/utente oppure al Manuale di assistenza** per i consigli sulla batteria, sull'installazione e sulle procedure di manutenzione.

 **Sicurezza d'Uso**

 Sätt batteriet i båten så att kablarna är tillräckligt slaka för att gå fria från styrkomponenter i alla lägen när motorn är svängd eller tippad.

Sätt batteriet i en batterilåda. Lådan ska vara ordentligt fäst i båten så att den inte kan flytta sig.

 Se till att batterilådan är försedd med ventileringsanordning för de gaser som bildas när batteriet laddas. Dessa gaser är explosiva när de inestängs.

**Obs** Koppla den röda sladden till den positiva (+) batteripolen och den svarta sladden till den negativa (-) batteripolen.

#### Test efter installation

 När installationen är avslutad, kontrollera om störningar mellan elkablar och någon del av båten eller motorn föreligger. Vrid motorn från lås till lås i såväl körläge som helt upptippat läge. Störningar kan ge upphov till skador i elkablarna eller begränsningar vid styrning/tipping.

Kontrollera hur tändnings/primerkontakten fungerar. Kör alltid motorn med vattentillförsel för denna test. Med motorn i neutral, vrid nyckeln till "PÅ"-läget och tryck IN den för att aktivera primern. Vrid nyckeln till "START"-läget för att aktivera startmotorn. Så fort motorn startar, vrid nyckel till "PÅ"-läget. Motorn ska stanna när nyckeln vrids till "AV"-läget. Upprepa samma test och kontrollera nödstoppet. Om en av testerna misslyckas, kontrollera installation igen och rätta till felet.

 Säkerhetsvarning

FRANCAIS

 Placez la batterie dans le bateau de façon à ce que les câbles aient assez de jeu pour être dégagés des attachements de la direction lorsque le moteur sera relevé ou tourné dans n'importe quelle position.

Placez la batterie dans un caisson de batterie. Attachez bien le caisson au bateau de façon à ce qu'il ne puisse pas bouger.

 Assurez-vous que le caisson de la batterie comporte des ouvertures pour la ventilation des gaz produits lors de la charge de la batterie. Les gaz émis lors de la charge d'une batterie sont explosifs s'ils sont renfermés.

**Note** Connectez le fil rouge à la borne positive (+) de la batterie. Connectez le fil noir à la borne négative (-) de la batterie.

#### Essais après installation

 Lorsque l'installation est terminée, vérifiez s'il y a interférence possible entre les câbles électriques et n'importe quelle partie du bateau ou du moteur. Faites bouger le moteur à fond d'un côté à l'autre, dans la position de marche aussi bien que dans celle de relavage maximum. Une interférence peut être la cause d'endommagement des câbles électriques ou de restrictions dans la direction et le relevage.

Vérifiez le fonctionnement de l'interrupteur d'allumage/amorçage. Faites toujours marcher le moteur avec une arrivée d'eau pour cet essai. Le moteur étant au point mort, tournez la clé sur la position "ON" (contact), pressez EN DEDANS pour activer l'amorceur. Tournez la clé sur la position "START" pour activer le moteur du démarreur. Dès que le moteur démarre, remettez la clé sur la position "ON". Le moteur doit s'arrêter lorsque la clé est tournée sur la position "OFF" (arrêt). Recommencez le même essai et vérifiez l'interrupteur coupe-circuit d'urgence. Si l'un des essais n'est pas bon, réviser l'installation et corrigez-la suivant besoin.

 Point de Sécurité

 Coloque la batería en la embarcación de modo que los cables tengan la suficiente flojedad para no rozarse contra la dirección cuando el motor es inclinado o girado en todas las posiciones.

Coloque la batería en una caja para batería. Sujete firmemente la caja a la embarcación, de modo que no se pueda mover.

 Asegúrese de que la caja para batería tenga agujeros para la ventilación de los gases generados al cargar la batería. Los gases emitidos por una batería en carga son explosivos cuando están encerrados.

**Nota** Conecte el cable rojo al terminal positivo (+) de la batería. Conecte el cable negro al terminal negativo (-) de la batería.

#### Prueba Después de la Instalación

 Al terminar la instalación, verifique si hay interferencias entre los cables eléctricos y cualquier porción de la embarcación o del motor. Gire el motor de tope a tope, tanto en la posición de funcionamiento como en la posición total de inclinación. Cualquier interferencia podrá causar daños en los cables eléctricos o restricciones en la dirección o en la inclinación del motor.

Verifique la operación del interruptor de ignición/cebador. Para estas pruebas, siempre opere el motor con una fuente de agua. Con el motor en neutro, gire la llave a la posición "PRENDIDA", empuje hacia "ADENTRO" para activar el cebador. Gire la llave a la posición de "ARRANQUE" para activar el motor de arranque. Tan pronto como el motor arranque, regrese la llave a la posición "PRENDIDA". El motor se deberá apagar cuando la llave es regresada a la posición "APAGADA". Repita la misma prueba y revise la operación del interruptor de corte de emergencia de la ignición. Si alguna de las pruebas falla, revise la instalación y corrija tal como sea necesario.

 Relativo a Seguridad

ITALIANO

 Collocare la batteria nella barca in modo che i cavi abbiano abbastanza gioco quando si sterza oppure si ribalta il motore.

Collocare la batteria in una custodia. Fissare saldamente la custodia alla barca in modo che non si sposti.

 Accertarsi che la batteria possa evacuare i gas prodotti mentre la si sta caricando. I gas emessi dalla batteria possono provocare un'esplosione se non vengono evacuati.

**Nota** Raccordare il filo rosso al terminale positivo (+) della batteria. Raccordare il filo nero al terminale negativo (-) della batteria.

#### Prove dopo il montaggio

 Dopo aver terminato il montaggio, assicurarsi che non ci siano interferenze fra i cavi elettrici e qualsiasi parte del motore o dell'imbarcazione. Sterzare il motore da un lato all'altro, in posizione normale e in posizione interamente ribaltata. Le interferenze possono rovinare i cavi e/o impedire di sterzare o di ribaltare il motore.

Controllare che l'interruttore di avviamento/adescamento funzioni. Per questa prova, fare sempre funzionare il motore con un rifornimento di acqua. Con il motore in folle, girare la chiavetta in posizione "ON" e "SPINGERLA" per attivare l'adescatore. Girare la chiavetta in posizione "START" per azionare il motorino di avviamento. Appena il motore si è avviato, riportare la chiavetta in posizione "ON". Il motore va spento quando si riporta la chiavetta in posizione "OFF". Ripetere la stessa prova e controllare l'interruttore di arresto di emergenza. Se una delle prove fallisce, ricontrollare l'installazione ed eseguire le correzioni richieste.

 Sicurezza d'Uso



# EVINRUDE Johnson

NEDERLANDS

## Bedradingskit - Eén- hendelbedieningen P/N 174958 & 174959

### Veiligheidsvoorschriften

Deze instructies maken u attent op aanwijzingen die u zorgvuldig in acht moet nemen. Zoniet kan het gebeuren dat . . .

- uzelf of omstanders verwondingen oplopen
- de bestuurder of passagiers verwondingen oplopen
- de motor of onderdelen daarvan beschadigd worden

Het veiligheidssymbool  staat bij belangrijke informatie die moet voorkomen dat uzelf en/of anderen verwondingen kunnen oplopen.

Het symbool  staat bij belangrijke informatie die moet voorkomen dat de motor of onderdelen daarvan beschadigd kunnen worden.

**BELANGRIJK:** De voorzorgen en aanwijzingen in deze richtlijnen kunnen niet alle situaties voorzien. Bij het opvolgen van deze richtlijnen zijn gezond verstand, voorzichtigheid en zorgvuldigheid geboden.

### Produktreferenties en illustraties

Als verwezen wordt naar een merknaam, produkt of specifiek gereedschap, kunt u eenzelfde soort produkt gebruiken. In dat geval echter moet het produkt precies dezelfde eigenschappen hebben wat betreft type, sterkte en materiaal. Zoniet kan dat leiden tot een slechte werking van het produkt en kunnen bestuurder en/of passagiers verwondingen oplopen.

Foto's en illustraties beelden niet noodzakelijk bestaande modellen of apparatuur af maar dienen uitsluitend als referentie. De gebruikte specificaties zijn gebaseerd op de meest recente produktinformatie op het moment van publicatie.

SUOMI

## Yksikävähallinnan Johtosarja P/N 174958 & 174959

### Turvallisuusohjeet

Nämä ohjeet on tarkoitettu saamaan sinut suorittamaan tietyt tehtävät erittäin huolellisesti. Ellei tee näin, saatat . . .

- vahingoittaa itseäsi tai sivullisia
- vahingoittaa veneen ohjaajaa tai matkustajia
- vaurioittaa konetta

Variotusmerkki, , tiedotuksen vieressä, joka on erittäin tarpeellinen estämään sinua ja toisia vahingoittumasta.

Huomiomerkki, , esitetään tiedotuksen vieressä, joka on erittäin tärkeä koneen vaurioitumisen estämiseksi.

**TÄRKEÄÄ:** Näissä ojeissa annetuissa turvavaroituksissa ja ohjeissa ei voida ennakoita kaikkia mahdollisia olosuhteita tai tilanteita. Näitä ohjeita noudattavan henkilön on käytettävä harkintaa, huolellisuutta ja varovaisuutta.

### Viitaukset tuotteeseen & kuvat

Tuotteen merkkiin, tuotteeseen tai erityiseen työkaluun viitattaessa vastaavanlaista tuotetta voidaan käyttää viitteessä mainitun tuotteen sijasta. Vastaavanlaisia tuotteita käytettäessä niiden ominaisuuksien tyyppi, vahvuus ja materiaali mukaanluettuina on vastattava alkuperäisiä tuotteita. Väärin tarvikkeiden käyttö voi johtaa tuotteen vaurioitumiseen ja mahdollisesti koneen käyttäjän ja/tai matkustajien loukkaantumiseen.

Valokuvat, piirrokset ja erittelyt, joita on käytetty, eivät välttämättä kuvaa olemassa olevia malleja tai laitteita, vaan ne on tarkoitettu ainoastaan viitteeksi perustuen viimeisiin painatuksen aikana saatavissa oleviin tuotetietoihin.

NORGE

## Ledningssett for enspaks-kontroll P/N 174958 & 174959

### Sikkerhetshensyn

Disse anvisningene må følges meget nøye. Hvis ikke kan . . .

- du selv eller folk i nærheten bli skadet
- båtfører eller passasjerer bli skadet
- motoren bli skadet

Sikkerhetssymbolet, , står angitt ved siden av opplysninger som er viktige for å hindre at du selv eller andre blir skadet.

Symbolet, , står angitt ved siden av opplysninger som er viktige for å hindre at maskineriet blir skadet.

**VIKTIG:** De sikkerhetsforanstaltninger og anvisninger kan ikke dekke alle mulige forhold og situasjoner. Den som følger veiledningen, må bruke sunn sans og være forsiktig og omhyggelig.

### Produkt referanse og illustrasjon

Hvor det gjøres henvisning til et varenavn, produkt eller spesifikt verktøy, kan det brukes et tilsvarende produkt. Slike produkter må ha nøyaktig samme egenskaper, inkludert type, styrke og materiale. En feilaktig erstatning kan resultere i at produktet fungerer dårlig med fare for at fører og/eller passasjerer kan komme til skade.

Alle fotografier og illustrasjoner som anvendes stemmer ikke alltid med de aktuelle modeller eller utstyr, men er bare ment som referanse basert på siste tilgjengelige produktinformasjon før utgivelsen.

DEUTSCH

## Verkabelungssatz für Einhebelsteuerungen P/N 174958 & 174959

### Hinweise für die Sicherheit

Diese Anleitungen sollen Sie auf bestimmte Dinge aufmerksam machen, die Sie mit äußerster Sorgfalt durchführen sollten. Bei Nichtbeachtung könnten Sie . . .

- sich selbst oder Umstehende verletzen
- den Skipper oder Bootsinsassen verletzen
- mechanische Teile beschädigen

Das Sicherheitssymbol, , steht neben wichtigen Hinweisen, die Sie und andere vor Verletzungen bewahren sollen.

Das Symbol, , steht neben wichtigen Hinweisen, die die mechanischen Teile vor Beschädigung bewahren sollen.

**WICHTIG:** Die Schutzmassnahmen und Anweisungen können nicht alle Umstände oder Situationen decken. Die Person, die diese Richtlinien befolgt, muß vernünftig, vorsichtig und sorgfältig vorgehen.

### Verweise auf Produkte und Abbildungen

Wenn auf einen Markennamen, ein Markenerzeugnis oder ein Spezialwerkzeug hingewiesen wird, kann ein gleichwertiges Erzeugnis verwendet werden. Die Ersatzprodukte müssen jedoch die gleichen Eigenschaften (Type, Stärke und Material) aufweisen. Die Verwendung eines falschen Teils kann zu Verletzungen des Skippers und/oder der Bootsinsassen führen.

Photos und Abbildungen zeigen nicht unbedingt das jeweilige Modell bzw. die Ausrüstung, sondern dienen lediglich zur Erklärung. Die technischen Daten beziehen sich auf die letzte gültige Produktinformation zum Zeitpunkt der Veröffentlichung.

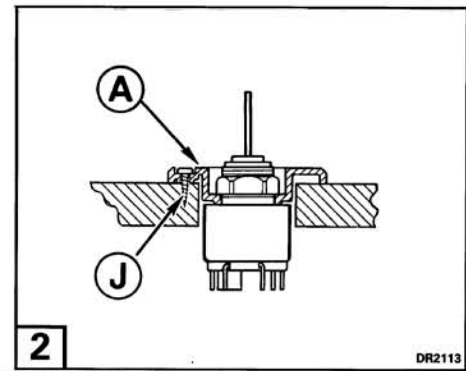
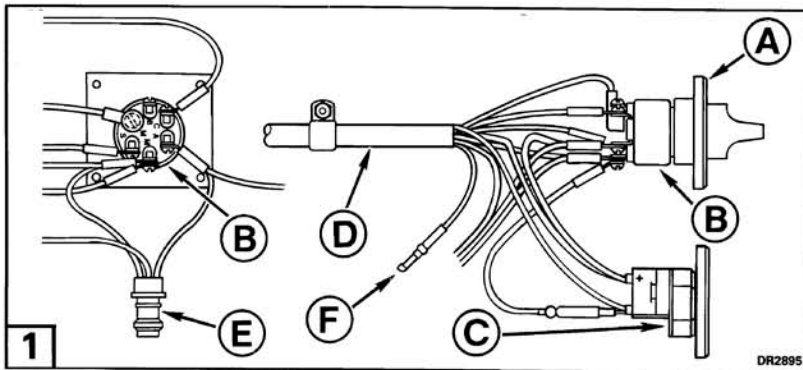

1  
NEDERLANDS  
**Inleiding**

Dit kit is bestemd voor *Evinrude®* en *Johnson®* buitenboordmotoren vanaf 1981:

- modellen 50 t/m 235 waarop de accukabels gescheiden zijn van de instrumentenkabel.
- *OMC Sea Drive®* voorstuwingsinstallaties.

Dit kit bevat een contactslot, instrumentenkabel, alarm en toerenteller-plug. Het vervangt eenhendelbedieningen en bedradingen die bij de motor geleverd worden.

**!** Dit kit moet gebruikt worden voor afstandsbedieningen die een vrijloopstartbeveiliging hebben.

**Aan de installateur**

**!** Geef deze montage-instructies aan de toekomstige eigenaar. De instructies bevatten veiligheidswaarschuwingen en andere belangrijke informatie voor het continu veilige gebruik van het product.

**Aan de nieuwe eigenaar**

Bewaar deze montage-instructies bij uw Handleiding voor de Eigenaar/Bestuurder. Ze bevatten informatie over montage, afstelling en bediening die u in de toekomst nodig kunt hebben.

**Vorbereitung op montage**

**!** Opgelet

SUOMI  
**Johdanto**

Tämä sarja on tarkoitettu 1981 ja uudemmillä *Evinrude®* ja *Johnson®*-ulkolaitamootoreille:

- 50 - 235 malleille, joissa akunjohtimet ovat erillään mittari-johtoasennelmasta.
- *OMC Sea Drive®*-mootoreille.

Tämä johtosarja sisältää avainkytkimen, mittarijohdon, varoitussäänimerkin ja käyntinopeusmittarin pistokkeen. Se korvaa yksikahvallahallinnan ja johtosarjan, jotka on toimitettu moottorin kanssa.

**!** Tätä sarjaa tulee käyttää vain kaukohallintalaitteella, jossa on vapaakäynnistyksen suojaus.

**Asentajalle**

**!** Anna nämä asennusohjeet tulevalle omistajalle. Ne sisältävät turvavaroituksia ja muuta tietoa, joka on ensiarvoisen tärkeää tämän tuotteen jatkuvan turvallisen käytön kannalta.

**Uudelle omistajalle**

Säilytä nämä asennusohjeet omistajan/käyttäjän käsikirjasi yhteydessä. Ne sisältävät asennus-, säätö- ja käyttötietoa tulevaa tarvetta varten.

**Asennukseen valmistautuminen**

**!** Varoitus

2  
NORGE  
**Forord**

Dette settet er beregnet på *Evinrude®* og *Johnson®* utenbordsmotorer f.o.m. årsmodell 1981:

- Batterikablene på modellene 50 t.o.m. 235 ligger ikke sammen med instrumentkabel-enheten.
- *OMC Sea Drive®* power systems.

Dette settet inneholder en nøkkelbryter, en instrumentkabel, et varselhorn og en turtellerkontakt. Det erstatter enspaks-kontrollen og kabelstokken som leveres sammen med enheten.

**!** Dette settet kan bare brukes sammen med fjernkontroller som har start-i-fri-beskyttelse.

**Til montøren**

**!** Gi disse monteringsanvisningene til den framtidige eieren. Anvisningene inneholder sikkerhetsadvarsler og andre opplysninger som er viktige for fortsatt sikkert bruk av dette produktet.

**Til den nye eieren**

Ta vare på disse monteringsanvisningene sammen med din eierens håndbok. De inneholder monterings-, justerings- og bruksanvisninger for framtidig henvisning.

**Forberedelse til arbeidet**

**!** Gjelder Sikkerhet

DEUTSCH  
**Einleitung**

Dieser Satz wird für folgende 1981 und neuere *Evinrude®*- und *Johnson®*-Außenborder verwendet:

- Modelle 50 bis 235 mit von den Instrumentenkabeln getrennten Batteriekabeln.
- *OMC Sea Drive®* Antriebssysteme.

Dieser Verkabelungssatz enthält Zündschalter, Instrumentenkabel, Signalhorn und Drehzahlmesserstecker. Er ersetzt den Kabelbaum, der mit der Einhebelsteuerung mitgeliefert wurde.

**!** Dieser Bausatz darf nur mit einer Fernsteuerung mit Leerlaufstarteinrichtung verwendet werden.

**An den Monteur**

**!** Geben Sie diese Anleitung dem zukünftigen Besitzer. Sie enthält Sicherheitshinweise und andere Informationen, die für den weiteren, sicheren Gebrauch des Produktes wichtig sind.

**An den neuen Besitzer**

Bewahren Sie diese Anleitung zusammen mit Ihrer Technischen Bedienungsanweisung auf. Sie enthält Hinweise zu Installation, Einstellung und Betrieb, die später von Bedeutung sein können.

**Vorbereitung zur Installation**

**!** Sicherheitshinweis



Controleer de inhoud van het kit om te weten welke nieuwe onderdelen gemonteerd moeten worden. Lees voordat u begint deze montage-instructies volledig door.

### Montage van dashboard-bedrading

**⚠ Ontkoppel de accukabels van de accu.** Als de accukabels aangesloten blijven, kan de motor per ongeluk gestart worden.

**1** Kies een plaats op het dashboard voor het paneeltje van het contactslot/de startinspuiting en de noodstop-schakelaar (A). Achter het dashboard moet voldoende ruimte zijn voor de schakelaar (B), het alarm (C), en de kabel (D).

Gebruik montageplaatje (A) als sjabloon om de boorplaatsen aan te geven. Boor een gaatje van 38 mm (1½ in.) voor de contact/startinspuiting-schakelaar. Boor twee voorboorgaatjes van 2,4 mm (¾ in.) voor de montageschroeven van het paneeltje (J).

Steek de schakelaar door het gat vanaf de achterkant van het dashboard en trek de kabel er ongeveer 30 cm (12 in.) uit. Leid de vrijloopstartdraden van de afstandsbediening door het gat vanaf de achterkant van het dashboard.

Sluit de ringklem van de vrijloopstartdraad aan op de "S" (start) klem van de contact/startinspuiting-schakelaar. Sluit het andere uiteinde van de mesklem aan op de mesklem van de geel/rode draad van de instrumentenkabel (F). Trek de rubber mantel over de aansluiting om kortsluiting te voorkomen.

**2** Plaats paneeltje (A) over de contact/startinspuiting-schakelaar en bevestig het met een moer. Het paneeltje aan het dashboard vastzetten met de bijgeleverde schroeven (J).

**Noot** Steek de sleutel in het contactslot nadat u de accu hebt aangesloten.

**1** Kies zodig een plaats op het dashboard voor het alarm en het montageplaatje (C). Achter het dashboard moet voldoende ruimte zijn voor het alarm (C) en de kabel (D).

**1** De instrumentenkabel heeft aan dashboardzijde een driedraads plug (E) voor insteek-toerentellers en insteek-adapters.

**⚠** Opgelet

SUOMI

Tarkista sarjan sisältö tutustuaksesi asennetaviin osiin. Lue asennusohjeet kokonaan läpi ennen kuin aloitat työskentelyn.

### Kojelaudan johtojen asennus

**⚠ Irroita akunjohdot akusta.** Jos näin ei tehdä, seurauksena voi olla moottorin käynnistyminen vahingossa.

**1** Valitse paikka veneen kojelaudasta sytytys/esityttökytkimen levy (A) varten. Varmistaudu siitä, että valitussa paikassa on kojelaudan takana tilaa kytkimelle (B), varoitusäänimerkille (C) ja johdolle (D).

Käytä kehystä (A) mallineena merkittäessä kojelautaa porausta varten. Pora yksi 38 mm (1½ in.) reikä sytytys/esityttökytkintä varten. Pora kaksi 2,4 mm (¾ in.) ohjainreikää levyn kiinnitysruuveja varten (J).

Työnnä kytkin kojelaudassa olevan reiän läpi kojelaudan takaa ja vedä johtoa ulos noin 30 cm (12 in.). Vedä kaukohallinnan vapaakäynnistyksen johdot reiän läpi kojelaudan takaa.

Liitä vapaakäynnistyksen johdon rengasliitin sytytys/esityttökytkimen "S" -käynnistysliittimeen. Liitä veitsiliittimen toinen pää mittarijohdon kelta/punaisen johtimen veitsiliittimeen (F). Vedä kumiholkki liitäntän päälle lyhytsulun esämiseksi.

**2** Aseta levy (A) sytytys/esityttökytkimen päälle ja kiinnitä mutterilla. Kiinnitä levy kojelautaan toimitetuilla ruuveilla (J).

**Huom** Laita avain katkaisimeen vasta kun akun liitännät on tehty.

**1** Valitse veneen kojelaudasta paikka varoitusäänimerkille ja kehykselle (C). Varmistaudu, että valitussa paikassa on tilaa kojelaudan takana varoitusäänimerkille (C) ja johdolle (D).

**1** Mittarijohdon kojelaudan puoleisessa päässä on kolmijohtopistoke (E) pistokekytkentäisiä käyntinopeusmittareita ja pistokekytkentäisiä adaptoreita varten.

**⚠** Varoitus

Kontroller settets innhold slik at du blir kjent med nye deler som skal monteres. Les nøye gjennom monteringsanvisningene før arbeidet begynnes.

### Montering av ledningsopplegget i dashbordet

**⚠ Batterikablene må koples fra batteriet.** Hvis ikke batterikablene frakoples kan resultatet bli at motoren plutselig starter.

**1** Velg en plass på dashbordet til tennings-/primerbrytertavlen (A). Pass på at det er nok klaring på baksiden av dashbordet til bryteren (B), varselhornet (C) og kabelen (D).

Bruk rammen (A) som sjablon til å merke av borehullet i dashbordet med. Bor et 1½ in. (38 mm) hull til tennings-/primerbryteren. Forbor to ¾ in. (2,4 mm) hull til tavlens monteringskrue (J).

Stikk bryteren gjennom hullet fra baksiden av dashbordet og trekk kabelen ut ca. 12 in. (30 cm). Legg fjernkontrollens fristartledninger gjennom hullet fra dashbordets bakside.

Ringterminalen på fristartledningen skal koples til startterminalen "S" på tennings-/primerbryteren. Knivterminalens andre ende koples til knivterminalen på den gul/røde ledningen i instrumentkabelen (F). Trekk gummistrømpen over tilkoplingen for at det ikke skal bli kortslutning

**2** Sett tavlen (A) på tennings-/primerbryteren og fest den med en mutter. Fest tavlen på dashbordet ved hjelp av skruene (J) som følger med settet.

**Obs** Sett nøkkelen inn i bryteren etter at batteriet er tilkoplek.

**1** Velg en plass på dashbordet til varselhornet og rammen (C) hvis disse skal monteres. Pass på at det er nok klaring bak dashbordet til varselhornet (C) og kabelen (D).

**1** Tre-ledningskontakten (E) på instrumentkabelens dashbordende er beregnet på plugg-inn turtellere og plugg-inn adaptorer.

**⚠** Gjelder Sikkerhet

DEUTSCH

Den Inhalt des Satzes überprüfen, um die neu zu installierenden Teile kennenzulernen. Die gesamte Anleitung durchlesen, bevor mit der Arbeit begonnen wird.

### Installation der Armaturenbrettverkabelung

**⚠ Batteriekabel von der Batterie lösen.** Werden die Batteriekabel nicht gelöst, könnte der Motor versehentlich anspringen.

**1** Am Armaturenbrett des Bootes eine geeignete Stelle für den Zünd/Primerschalter (A) auswählen. Darauf achten, daß sich an der ausgewählten Stelle hinter dem Armaturenbrett genügend Spielraum für Schalter (B), Signalhorn (C) und Kabel (D) befindet.

Den Abschlußring (A) als Schablone für die Bohrungen am Armaturenbrett verwenden. Für den Zünd/Primerschalter ein 1½ in. (38 mm) Loch bohren. Für die Plattenhalteschrauben (J) zwei ¾ in. (2,4 mm) Führungslöcher bohren.

Den Schalter von der Rückseite des Armaturenbretts aus durch das Loch einführen und das Kabel ca. 12 in. (30 cm) herausziehen. Die Kabel der Leerlaufstarteinrichtung der Fernsteuerung von der Rückseite des Armaturenbretts aus durch das Loch führen.

Den geschlossenen Kabelschuh des Kabels der Leerlaufstarteinrichtung an der Startklemme "S" des Zünd/Primerschalters anschließen. Das andere Ende des Messerkontakts am Messerkontakt (F) des gelb-roten Instrumentenkabels anschließen. Zur Vermeidung von Kurzschlüssen eine Gummimanschette über die Verbindung schieben.

**2** Die Platte (A) am Zünd/Primerschalter anbringen und mit einer Mutter sichern. Die Platte mit den mitgelieferten Schrauben (J) am Armaturenbrett befestigen.

**Hinweis** Den Schlüssel in den Schalter einführen, nachdem die Batterieanschlüsse hergestellt sind.

**1** Am Armaturenbrett des Bootes nach Bedarf eine Stelle für das Signalhorn und den Abschlußring (C) auswählen. Darauf achten, daß an der ausgewählten Stelle hinter dem Armaturenbrett genügend Spielraum für Signalhorn (C) und Kabel (D) vorhanden ist.

**1** Am Armaturenbrettende des Instrumentenkabels befindet sich ein dreipoliger Stecker (E) für Schnellstecker-Drehzahlmesser und Schnellstecker-Adapter.

**⚠** Sicherheitshinweis

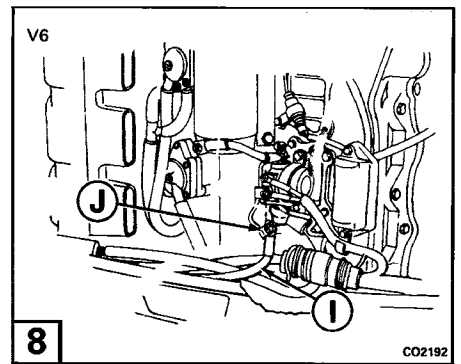
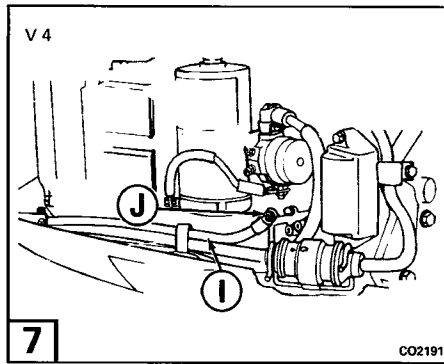
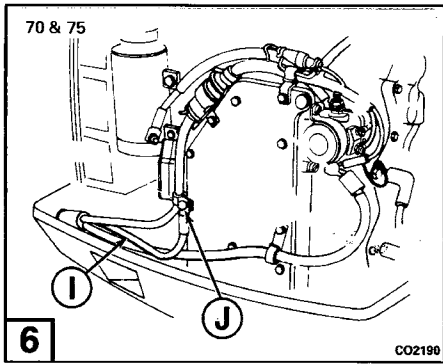
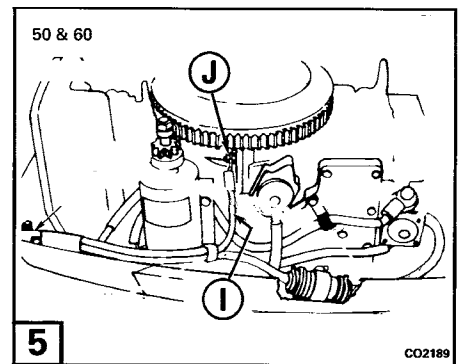
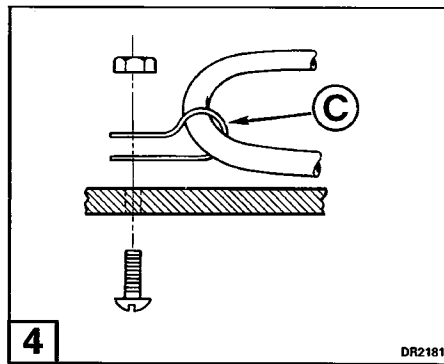
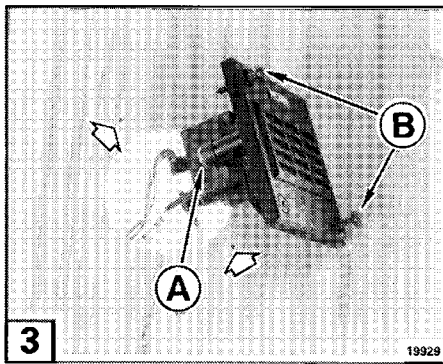

NEDERLANDS

**3** Gebruik het alarm-montageplaatje als sjabloon om de boorplaatsen aan te geven. Boor een gaatje van 50,8 mm (2 in.) voor het alarm. Boor twee voorboorgaatjes van 2,4 mm ( $\frac{3}{32}$  in.) voor de schroeven van het montageplaatje.

Steek het alarm zo ver door het gat dat het alarm aan het montageplaatje bevestigd kan worden. Zet het alarm vast aan het plaatje met schroef **A**.

Zet het plaatje vast aan het dashboard met twee schroeven **B**.

**4** Zet de instrumentenkabel **C** vast aan de achterkant van het dashboard met de bijgeleverde gesloten klem, schroef en moer.

**Noot** De kabel mag niet ondersteund worden door de klemmen van de contactslot/startinspuiting-schakelaar of het alarm.

Leid de instrumentenkabel langs het dolboord naar de achterkant van de boot. Zet de kabel vast met de vier bijgeleverde schroeven en J-klemmen.

**!** Zorg dat er aan de spiegel voldoende speling op de kabel zit voor het ongehinderd sturen en tilten van de motor.

**!** Opgelet

SUOMI

**3** Käytä varoitusäänimerkin kehystä mallineena merkitessäsäi kojelautaa porausta varten. Pora 50,8 mm (2 in.) reikä varoitusäänimerkille. Pora kaks 2,4 mm ( $\frac{3}{32}$  in.) ohjainreikä kehysten kiinnitysruuveja varten.

Työnnä varoitusäänimerkki niin pitkälle reiän läpi, että voit asentaa äänimerkin kehykseen. Kiinnitä äänimerkki kehykseen ruuvilla **A**.

Kiinnitä kehys kojelautaan kahdella kehysruuvilla **B**.

**4** Kiinnitä mittarijohto **C** kojelaudan takapuolelle suljetulla pitimellä, ruuvilla ja mutterilla, jotka kuuluvat sarjaan.

**Huom** Älä anna sytytys/esitäyttökytikimen liitinten tai varoitusäänimerkin liitinten tukea johtoa.

Vedä mittarijohto veneen takaosassa veneen varpelaitaa pitkin. Kiinnitä johto paikoilleen toimitetuilla neljällä ruuvilla ja J-pitimellä.

**!** Katso, että johto on perässä niin löysällä, että moottoria voidaan ohjata ja kipata ilman, että johto ottaa vastaan.

**!** Varoitus

NORGE

**3** Bruk varselhornets ramme som sjablon til å merke av borehullet i dashbordet med. Bor et 2 in. (50,8mm) hull til varselhornet. Forbor to  $\frac{3}{32}$  in. (2,4 mm) hull til rammens monteringskruer.

Stikk varselhornet langt nok gjennom hullet til at det kan monteres på rammen. Fest hornet til rammen med en skruer **A**.

Fest rammen på dashbordet med de to ramme-skrueene **B**.

**4** Fest instrumentkabelen **C** på baksiden av dashbordet med en lukket klemme, skruer og mutter som følger med i settet.

**Obs** La aldri tennings-/primerbryterens terminaler eller varselhornets terminaler holde kabelens vekt. Legg instrumentkabelen langs båtstripen til båtens akterende. Fest kabelen med de fire skrueene og J-klemmene som følger med settet.

**!** Kablene må ha nok dødgang ved akterspeilet til at motoren kan styres og tiltes uhindret.

**!** Gjelder Sikkerhet

DEUTSCH

**3** Den Abschlußring des Signalhorns als Schablone zur Markierung der Bohrungen am Armaturenbrett verwenden. Für das Signalhorn ein 2 in. (50,8 mm) Loch bohren. Für die Halteschrauben des Abschlußrings zwei  $\frac{3}{32}$  in. (2,4 mm) Führungslöcher bohren.

Das Signalhorn so weit durch das Loch einführen, daß es am Abschlußring angebracht werden kann. Das Signalhorn mit der Schraube **A** am Abschlußring befestigen.

Den Abschlußring mit zwei Abschlußringschrauben **B** am Armaturenbrett befestigen.

**4** Das Instrumentenkabel **C** mit mitgelieferter geschlossener Klemme, Schraube und Mutter an der Rückseite des Armaturenbretts befestigen.

**Hinweis** Das Kabel darf nicht von den Klemmen des Zünd/Primerschalters oder des Signalhorns gehalten werden.

Das Instrumentenkabel entlang des Dollbords zur Hinterseite des Bootes führen. Das Kabel mit den mitgelieferten vier Schrauben und der J-Klemmen befestigen.

**!** Am Spiegel für genügend Spielraum sorgen, damit der Motor gedreht und gekippt werden kann ohne zu blockieren.

**!** Sicherheitshinweis

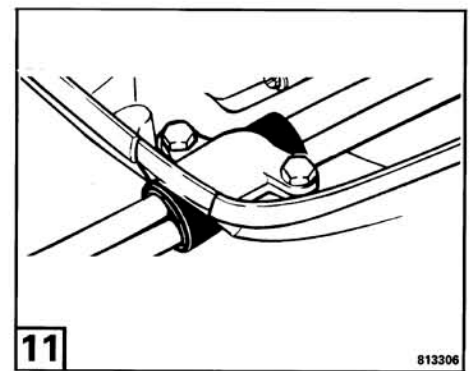
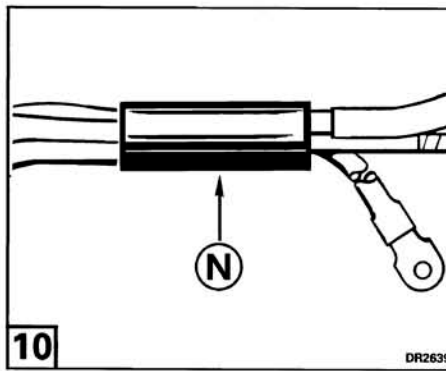
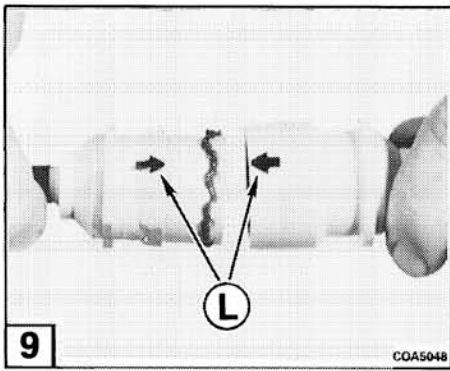

NEDERLANDS

### Aansluitingen aan buitenboordmotor

Verwijder de kabelklem van de voorkant van de onderste motorkap.

**5 6 7 8** Leid de accukabels door de opening in de onderste motorkap waaruit u de klem hebt verwijderd. Sluit de positieve (+) draad aan op de startersolenoiden.

**Noot** Op modellen 50 en 60 moet de draad achterlangs de startermotor worden geleid.

**5 6 7 8** Sluit de negatieve (-) accudraad **1** aan op de massaklem **2**.

**9** Breng *Triple-Guard*<sup>®</sup> vet aan op het in de afbeelding getoonde connectorgedeelte. Houd de pijlen **L** tegenover elkaar van de motorkabelconnector en instrumentenkabelconnector en druk ze in elkaar. Zet de aansluiting vast met een klem.

**5 6 7 8** Monteer de klem in de veerclip.

**10** Bevestig doorvoerhuls **N** op de accudraden en de instrumentenkabel op het punt waar ze de onderste motorkap in geleid worden.

**11** Plaats de doorvoerhuls in de opening aan de voorkant van de onderste motorkap. Plaats een klem over de doorvoerhuls.

Bind de accudraden en de instrumentenkabel tussen de voorkant van de motor en de accu samen met de bijgeleverde kabelbandjes.

NORGE

### Tilkopling av ledninger på utenbordsmotoren

Ta av kabelklemmen som sitter foran på nedre motordeksel.

**5 6 7 8** Legg batteriledningene gjennom åpningen der klemmen satt i nedre motordeksel. Kople den positive (+) ledningen til startsolenoïden.

**Obs** Modellene 50 og 60: den positive ledningen (+) skal legges bak startermotoren.

**5 6 7 8** Kople den negative (-) ledningen **1** til jordingsterminalen **2**.

**9** Smør *Triple-Guard*<sup>®</sup> fett på tilkoplingen, som vist. Rett opp pilene **L** på motorens tilkopling og instrumentkabelens tilkopling og press tilkoplingene sammen. Sett klemmen på for å holde tilkoplingen.

**5 6 7 8** Smekk klemmen inn i fjærklemmen.

**10** Sett maljen **N** på batteriledningene og instrumentkabelen der de går inn i nedre motordeksel.

**11** Sett maljen ned i åpningen foran i nedre motordeksel. Sett klemmen over maljen.

Fest batteriledningene og instrumentkabelen sammen mellom motorens forside og batteriet ved hjelp av stroppene som følger med settet.

SUOMI

### KytKentä ulkolaitamoottoriin

Irroita johdon pidin moottorin alakannen etuosasta.

**5 6 7 8** Ohjaa akunjohtimet moottorin alakannen edessä olevan aukon läpi, josta pidin on irroitettu. Liitä positiivinen (+) johdin käynnistinsolenoidiin.

**Huom** Malleissa 50 ja 60 positiivinen (+) johdin tulee vetää käynnistinsmoottorin takaa.

**5 6 7 8** Liitä negatiivinen (-) johdin **1** maattoliittimeen **2**.

**9** Voitele *Triple-Guard*<sup>®</sup>-rasvaa liittimeen kuvan osoittamalla tavalla. Aseta moottorin ja mittarijohdon liittimissä olevat nuolet **L** linjaan ja työnnä liittimet yhteen.

**5 6 7 8** Napsauta kiristin jousihakaan.

**10** Asenna kumiholkki **N** akunjohtimien ja mittarijohdon suojaaksi kohtaan, jossa ne menevät moottorin alakannen sisään.

**11** Aseta kumiholkki moottorin alakannen etuosassa olevaan aukon. Asenna pidin kumiholkin päälle.

Kiinnitä akunjohtimet ja mittarijohto yhteen käyttäen toimitettuja sidenaohoja moottorin etuosan ja akun väliltä.

DEUTSCH

### Anschlüsse am Außenborder

Die Kabelklemme von der Vorderseite der unteren Motorabdeckung entfernen.

**5 6 7 8** Die Batteriekabel an der Stelle durch die Öffnung in der unteren Motorabdeckung führen, an der die Klemme entfernt worden ist. Das positive (+) Kabel an der Starter-Magnetspule anschließen.

**Hinweis** Bei Modellen 50 und 60 sollte das positive Kabel (+) hinter dem Startermotor entlang geführt werden.

**5 6 7 8** Das negative (-) Kabel **1** an der Masseklemme **2** anschließen.

**9** *Triple-Guard*<sup>®</sup>-Fett auf den Stecker geben, siehe Abbildung. Die Pfeile **L** an den Motor- und Instrumentenkabelsteckern aufeinander ausrichten und die Stecker zusammendrücken. Zur Sicherung der Verbindung eine Klemme anbringen.

**5 6 7 8** Die Klemme in die Federklemme einschnappen lassen.

**10** Die Tülle **N** dort an den Batteriekabeln und am Instrumentenkabel anbringen, wo die Kabel in die Vorderseite der unteren Motorabdeckung eintreten.

**11** Die Tülle in die Öffnung in der Vorderseite der unteren Motorabdeckung setzen. Eine Klemme über der Tülle anbringen.

Batteriekabel und Instrumentenkabel zwischen Motorvorderseite und Batterie mit den mitgelieferten Haltebändern aneinander befestigen.

## Aansluitingen aan OMC Sea Drive voorstuwingsinstallatie

1. Leid de instrumentenkabel door het luchtkanaal naar bakboordzijde van de motor.
2. Breng een laagje *Triple-Guard®* aan op de connector van de instrumentenkabel en druk hem in de motorkabelconnector. Vastzetten met connectorklem.
3. Verwijder de klem en de doorvoerhuls van de geluiddemperbeugel. Duw de brandstofslang en de elektrische kabel in de doorvoerhuls.
4. Breng een klem aan over de doorvoerhuls en bevestig de klem met schroeven aan de geluiddemperbeugel.
5. Als de accukabels losjes in de doorvoerhuls zitten, wikkel dan een stukje rubber of flexibel isolatiemateriaal om de kabels totdat ze niet meer kunnen bewegen.

 **Controleer of alle kabels goed liggen zodat ze niet in aanraking kunnen komen met bewegende motoronderdelen.**

 **Draai de motor van de ene uiterste naar de andere uiterste stand om te controleren of de kabellengte tussen de klem op de geluiddemper en de klem in de bootspiegel juist is. Als de kabels over de rand van de spiegelopening schuren, de lengte aanpassen of de kabels in ruim beschermingsmateriaal wikkelen.**

### Montage van de accu

 Raadpleeg de Handleiding voor de Eigenaar/Bestuurder of de **Technische Handleiding** voor de aanbevolen accu, montage en onderhoud.

 **Opgelet**

SUOMI

### Kyt Kentä OMC Sea Drive -moottoriin

1. Vedä mittarijohto moottorin vasemmalla puolella olevien ilmakanavapalkeitten läpi
2. Voitele kerros *Triple-Guard®*-rasvaa mittarijohtimen kiinnittimeen ja työnnä kiinnitin moottorikaapeliassenelmaan. Asenna kiinnittimen pidin.
3. Poista pidin ja kumiholkki imuäänenvaimentimen korvakkeesta. Aseta polttoaineletku ja sähköjohto paikkaan, josta kumiholkki on irrotettu.
4. Aseta pidin kumiholkin päälle ja asenna ruuvit, jotka kiinnittävät pitimen imuäänenvaimentimen korvakkeeseen.
5. Jos akunjohtimet ovat löysällä kumiholkissa, kierrä ympärille kumia tai muuta pehmeää erityysainetta kunnes johtimet ovat tiiviisti kumiholkissa.

 **Tarkista, etteivät moottoriin vedetyt johdot ole minkään liikkuvan osan tiellä.**

 **Kääntelee moottoria sivuttain ääri-asennosta toiseen tarkistaaksesi, ovatko johdot sopivan mittaisia imuäänenvaimentimen pitimen ja veneen perälaudan pitimen välillä. Jos johdot hankaavat perälaudan aukon reunoihin, muuta niiden pituutta tai suojaa ne erittäin hyvin.**

### Akun asennus

 Tarkista omistajan/käyttäjän käsikirjasta tai **huoltokirjasta** akkusuosituksukset sekä asennus- ja huolto-ohjeet.

 **Varoitus**

## Tilkopling av ledninger på OMC Sea Drive Power System

1. Legg instrumentkabelen gjennom luftkanalens vifter mot motorens babord side.
2. Smør *Triple-Guard®* fett på instrumentkabelens tilkopling og press tilkoplingen inn i motorkabel-enheten. Sett klemmen på tilkoplingen.
3. Fjern klemmen og maljen fra luftlyddemperens brakett. Press drivstoffslangen og den elektriske kabelen inn der maljen satt.
4. Sett klemmen på maljen og monter skruene som fester klemmen på luftlyddemperens brakett.
5. Hvis batterikablene sitter løst i maljen, må de pakkes inn med et isoleringsmateriale av gummi e.l. slik at de sitter stramt i maljen.

 **Kontroller hvordan kablene ble lagt på motoren for å se om de ligger godt unna bevegelige deler.**

 **Sving motoren fra side til side for å kontrollere at kabellengden mellom klemmen på luftlyddemperen og klemmen på innersiden av akterspeilet er riktig. Hvis kablene gnisser sterkt mot kanten på akterspeilets åpning, må lengden justeres eller kablene må pakkes inn i et beskyttende materiale.**

### Montering av batteriet

 Anbefalte batterier og monterings- og service-prosedyrer står i eierens håndbok eller i **service-håndboken**.

 **Gjelder Sikkerhet**

DEUTSCH

## Anschlüsse am OMC Sea Drive Antriebssystem

1. Das Instrumentenkabel durch den Luftkanalbalg in Richtung Backbordseite des Motors führen.
2. Eine Schicht *Triple-Guard®*-Fett auf den Instrumentenkabelstecker geben und den Stecker ins Motorkabel drücken. Steckerklemme anbringen.
3. Klemme und Tülle von der Schalldämpferhalterung entfernen. Kraftstoffschlauch und Elektrokabel an den Platz der Tülle drücken.
4. Die Klemme über der Tülle positionieren und Schrauben anbringen, um die Klemme an der Schalldämpferhalterung zu befestigen.
5. Wenn die Batteriekabel lose in der Tülle sitzen, Gummi oder anderes flexibles Isoliermaterial um die Kabel wickeln, bis sie fest in der Tülle sitzen.

 **Überprüfen, ob die Kabel am Motor weit genug von beweglichen Teilen entfernt sind.**

 **Den Motor vollständig von Seite zu Seite drehen, um festzustellen, ob die Kabel zwischen der Klemme am Schalldämpfer und der Klemme im Bootsspiegel die richtige Länge haben. Wenn die Kabel stark an der Kante der Spiegelöffnung scheuern, die Länge korrigieren oder eine Schutzumwicklung an den Kabeln anbringen.**

### Installation der Batterie

 Empfehlungen zur Batterie, Hinweise zu Installation und Wartung - siehe Technische Bedienungsanweisung oder **Wartungshandbuch**.

 **Sicherheitshinweis**

**!** Plaats de accu zodanig in de boot dat er voldoende speling op de kabels zit om de motor in alle standen te tilten en te draaien.

Plaats de accu in een accudoos. Zet de doos stevig vast aan de boot zodat hij niet kan schuiven.

**!** Zorg dat de accu over ontluchting beschikt zodat gassen die ontstaan bij het opladen afgevoerd kunnen worden. De dampen die vrijkomen bij het opladen zijn explosief wanneer ze in de doos blijven hangen.

**Noot** Sluit de rode draad aan op de positieve (+) accuklem. Sluit de zwarte draad aan op de negatieve (-) accuklem.

#### Tests na montage

**!** Controleer na montage of de elektrische kabels niet in contact komen met onderdelen van de boot of motor. Draai en tilt de motor van de ene uiterste naar de andere uiterste stand. Contact met andere onderdelen kan beschadiging van de elektrische kabels of beperkingen van de stuur/tilt-functies veroorzaken.

Controleer de werking van de contact/startinspuiting-schakelaar. Laat de motor voor deze test altijd met watertoevoer draaien. Draai, terwijl de motor in de vrijloop staat, de sleutel naar "ON" en druk hem IN om de startinspuiting te activeren. Draai de sleutel naar "START" om de startermotor in werking te stellen. Draai de sleutel terug naar "ON" zodra de motor start. De motor moet afslaan wanneer u de sleutel naar "OFF" draait. Herhaal dezelfde test en controleer de werking van de noodstop-schakelaar. Als één van de tests niet goed verloopt, de montage controleren en de vereiste correcties aanbrengen.

**!** Opgelet

SUOMI

**!** Aseta akku veneeseen niin, että johtimissa on niin paljon varaa, etteivät ne joudu kosketuksiin ohjauslaitteiden kanssa, kun moottoria kipataan tai käännetään kaikkiin mahdollisiin asentoihin.

Aseta akku akkulaatikkoon. Kiinnitä laatikko huolellisesti veneeseen niin, ettei se pääse liikkumaan.

**!** Tarkista, että akkulaatikko voidaan tuulettaa kaasusta, jotka syntyvät akkua ladattaessa. Akun latauksen yhteydessä syntyvät kaasut ovat räjähdysalttiita suljetussa tilassa.

**Huom** Yhdistä punainen johdin akun positiiviseen (+) napaan. Yhdistä musta johdin akun negatiiviseen (-) napaan

#### Asennuksen jälkeinen testaus

**!** Kun asennus on suoritettu, tarkista ettei sähköjohtojen ja minkään veneen osan välillä ole interferenssiä. Käännä moottoria sivuttain ääriasennosta toiseen sekä ajo- että kippausasennossa. Interferenssi voi johtaa vaurioihin sähköjohtoissa sekä rajoittaa ohjattavuutta tai kipattavuutta.

Tarkista sytytys/esitäyttökimien toiminta. Käytä aina venettä riittäväällä vesivarastolla tätä testiä varten. Moottori vapaalla käännä avain asentoon "ON", työnnä SISÄÄN esitäytön aktivoimiseksi. Käännä avain asentoon "START" käynnistinmoottorin aktivoimiseksi. Heti kun moottori käynnistyy, palauta avain asentoon "ON". Moottorin tulisi sammua, kun avain palautetaan asentoon "OFF". Toista sama testi ja tarkista sytytyksen hätäkatkaisin. Jos jompi kumpi testi epäonnistuu, tarkista asennus ja tee tarvittavat korjaukset.

**!** Varoitus

**!** Plasser batteriet i båten slik at kablene har tilstrekkelig med dødgang til at de går klar av styreanordningene når motoren tiltes og svinges i alle stillinger.

Sett batteriet i en batterikasse. Fest kassen godt i båten slik at den ikke kan bevegges seg.

**!** Pass på at batterikassen har tilstrekkelig med ventilasjon til å slippe ut gassene som dannes når batteriet lades opp. Disse gassene er eksplosive når de er innesperret uten ventilasjon.

**Obs** Den røde ledningen koples til den positive (+) batteriterminalen. Den svarte ledningen koples til den negative (-) batteriterminalen.

#### Prøver etter montering

**!** Når arbeidet er fullført, må det kontrolleres at de elektriske kablene ikke ligger iverien for noen av båt- eller motordelene. Sving motoren fullstendig fra side til side, både i kjørestilling og i full tilt-stilling. Hvis elektriske kabler ligger iverien for deler, kan de skades og i tillegg forårsake at styrefunksjonen eller tiltfunksjonen hemmes.

Kontroller tennings-/primerbryterens funksjon. Motoren må alltid kjøres med vann under denne prøven. Vri nøkkelen i stillingen "ON" (på) mens motoren står i fri, og trykk INN for å aktivere primeren. Vri nøkkelen i "START" stilling for å aktivere startermotoren. Vri nøkkelen tilbake i stillingen "ON" (på) straks motoren starter. Motoren skal stanse når nøkkelen settes tilbake i "OFF" stillingen (av). Gjenta denne prøven for å kontrollere nødstopbryteren for tennings funksjon. Hvis en av disse prøvene ikke gir ønsket resultat, må monteringen kontrolleres og rettes på der det er nødvendig.

**!** Gjelder Sikkerhet

DEUTSCH

**!** Die Batterie so im Boot anbringen, daß die Kabel genügend Spielraum haben, um den Steuerungsbefestigungen nicht im Wege zu sein, wenn der Motor in alle Stellungen gedreht und gekippt wird.

Die Batterie in einem Batteriekasten unterbringen. Den Kasten sicher im Boot befestigen.

**!** Darauf achten, daß der Batteriekasten Entlüftungsöffnungen hat, durch die die Gase entweichen können, die während des Ladens der Batterie erzeugt werden. Die von einer ladenden Batterie freigesetzten Gase sind explosiv, wenn sie eingengt werden.

**Hinweis** Das rote Kabel an der positiven (+) Batterieklemme anschließen. Das schwarze Kabel an der negativen (-) Batterieklemme anschließen.

#### Test nach der Installation

**!** Nach Beendigung der Installation überprüfen, ob sich Elektrokabel und Teile von Boot und Motor gegenseitig behindern. Den Motor in Fahrposition und in vollständig gekippter Position von Anschlag zu Anschlag drehen. Behinderungen können zu einer Beschädigung der Elektrokabel oder zu Einschränkungen beim Lenken/Kippen führen.

Die Funktion des Zünd/Primerschalters überprüfen. Für diesen Test den Motor immer mit einer Spülvorrichtung laufen lassen. Im Leerlauf den Schlüssel auf "ON"-Position drehen und HEREINDRÜCKEN, um den Primer zu aktivieren. Den Schlüssel auf "START"-Position drehen, um den Startermotor zu aktivieren. Sobald der Motor anspringt, den Schlüssel auf "ON"-Position zurückstellen. Der Motor sollte stoppen, wenn der Schlüssel auf "OFF"-Position zurückgestellt wird. Den gleichen Test wiederholen und den Zündungsnotstoppschalter überprüfen. Wenn bei einem der Tests ein Defekt festgestellt wird, die Installation noch einmal überprüfen und bei Bedarf korrigieren.

**!** Sicherheitshinweis